

Amica

AWM614D

INSTRUKCJA OBSŁUGI

PRALKI

Pralkę należy uruchamiać dopiero po przeczytaniu instrukcji!

SPIS TREŚCI

Podstawowe informacje.....	3
Wskazówki odnośnie bezpieczeństwa.....	4
Instalacja pralki.....	6
Oznaczenie symboli na etykietach odzieży.....	8
Opis pralki.....	8
Opis panelu sterowania.....	9
Opis użytkowania.....	12
Programy specjalne.....	13
Tabela programów.....	14
Rozwiązywanie problemów podczas eksploatacji.....	16
Konserwacja i czyszczenie.....	18
Praktyczne wskazówki odnośnie prania.....	19
Dane techniczne.....	22
Gwarancja i serwis.....	22
Karta produktu.....	23



To urządzenie jest oznaczone zgodnie z Dyrektywą Europejską **2002/96/WE** oraz polską Ustawą o zużyтым sprzęcie elektrycznym i elektronicznym symbolem przekreślonego kontenera na odpady.

Takie oznakowanie informuje, że sprzęt ten, po okresie jego użytkowania nie może być umieszczany łącznie z innymi odpadami pochodzącymi z gospodarstwa domowego.

Użytkownik jest zobowiązany do oddania go prowadzącym zbieranie zużytego sprzętu elektrycznego i elektronicznego. Prowadzący zbieranie, w tym lokalne punkty zbiórki, sklepy oraz gminne jednostki, tworzą odpowiedni system umożliwiający oddanie tego

sprzętu. Właściwe postępowanie ze zużyтым sprzętem elektrycznym i elektronicznym przyczynia się do uniknięcia szkodliwych dla zdrowia ludzi i środowiska naturalnego konsekwencji, wynikających z obecności składników niebezpiecznych oraz niewłaściwego składowania i przetwarzania takiego sprzętu.

PODSTAWOWE INFORMACJE

Szanowny Kliencie,

Od dziś pranie staje się prostsze niż kiedykolwiek. Pralka Amica to połączenie wyjątkowej łatwości obsługi i doskonałej efektywności. Po przeczytaniu instrukcji, obsługa pralki nie będzie problemem.

Pralka, która opuściła fabrykę była dokładnie sprawdzona przed zapakowaniem pod względem bezpieczeństwa i funkcjonalności na stanowiskach kontrolnych. Pozostałością z tej kontroli może być ewentualna wilgoć lub resztki wody w pralce.

Prosimy Państwa o uważną lekturę instrukcji obsługi przed uruchomieniem urządzenia.

Przestrzeżenie zawartych w niej wskazówek uchroni Państwa przed niewłaściwym użytkowaniem.

Instrukcję należy zachować i przechowywać tak, aby mieć ją zawsze pod ręką.

Należy dokładnie przestrzegać instrukcji obsługi w celu uniknięcia nieszczęśliwych wypadków.



Uwaga!

Pralka przeznaczona jest wyłącznie do użytku domowego i służy do prania materiałów tekstylnych i odzieży, przystosowanych do prania mechanicznego w kąpeli piorącej.

Przed podłączeniem pralki do gniazda sieciowego należy usunąć zabezpieczenia transportowe i wypoziomować pralkę.

Producent zastrzega sobie możliwość dokonywania zmian nie wpływających na działanie urządzenia.

Użytkowanie

- Pralkę należy obsługiwać tylko po zapoznaniu się z niniejszą instrukcją.
- Nigdy nie używać pralki na wolnym powietrzu lub w pomieszczeniach, w których mogą wystąpić ujemne temperatury.
- Dzieci i osoby, które nie zapoznały się z instrukcją nie powinny używać pralki.

Uwaga! Temperatura poniżej 0°C może spowodować uszkodzenie pralki!

W przypadku przechowywania lub transportu pralki w ujemnych temperaturach, użytkowanie pralki można rozpocząć po 8-godzinnym okresie aklimatyzacji w pomieszczeniu o temperaturze dodatniej.

Oświadczenie producenta

Producent deklaruje niniejszym, że wyrób ten spełnia zasadnicze wymagania wymienionych poniżej dyrektyw europejskich:

- dyrektywy niskonapięciowej **2006/95/WE**,
- dyrektywy kompatybilności elektromagnetycznej **2004/108/WE**,
- dyrektywy ekoprojektowania **2009/125/WE**,

i dlatego wyrób został oznakowany  oraz została wystawiona dla niego deklaracja zgodności udostępniana organom nadzorującym rynek.

WSKAZÓWKI ODNOŚNIE BEZPIECZEŃSTWA

- Środki piorące Stosować tylko środki piorące i uszlachetniające przeznaczone do pralek automatycznych - szczególnie na programie BAWEŁNA 90°C. Do prania nie wolno stosować żadnych środków zawierających rozpuszczalniki, ponieważ pewne części pralki mogą zostać uszkodzone lub mogą się wydzielać gazy trujące. Istnieje także niebezpieczeństwo zapłonu i wybuchu.

- Załadunek prania Nie dopuszczać do przedostania się niepożądanych przedmiotów do wnętrza urządzenia. Bezwzględnie opróżnić kieszenie odzieży, zapinać guziki i zamki błyskawiczne. Małe, luźne przedmioty umieszczać w torbie do prania lub w powłoczce na poduszkę gdyż mogą one ulec zniszczeniu lub uszkodzić bęben i zbiornik wewnętrzny. Nie przekraczać ilości zalecanego załadunku odzieży do bębna pralki.

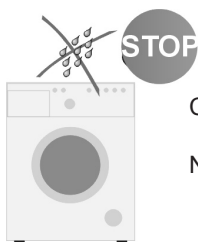

- Panel sterowania Chronić panel sterowania przed zalaniem wodą.

Nie kładź wypranej odzieży na pralce!

- Transport Przed rozpoczęciem prac związanych z transportem należy odłączyć pralkę od sieci elektrycznej. Do transportu pralkę należy bezwzględnie zablokować (założyć zabezpieczenie transportowe). Patrz rozdział INSTALACJA PRAŁKI str. 6. Pralkę transportować w pozycji pionowej.

- Tabliczka znamionowa Tabliczka znamionowa z podstawowymi danymi pralki znajduje się w górnej, tylnej części obudowy.

Sprawdzenie stabilności

Po ustawieniu i wypoziomowaniu pralki bezwzględnie należy sprawdzić czy pralka stoi stabilnie na wszystkich czterech nóżkach.

Sprawdzenie polega na dociśnięciu każdego narożnika pralki i kontroli czy pralka się nie porusza. Prawidłowe ustawienie i wypoziomowanie pralki jest warunkiem bezpiecznej, długotrwałej i bezawaryjnej pracy.



Uwaga! Przed włączeniem odczekaj 3 godziny, wypoziomuj i odblokuj pralkę.



Uwaga! Nieprawidłowe wypoziomowanie a w szczególności brak stabilności pralki może być przyczyną przesuwania się jej podczas eksploatacji.

Niniejszy sprzęt nie jest przeznaczony do użytkowania przez osoby (w tym dzieci) o ograniczonej zdolności fizycznej, czuciowej lub psychicznej, lub osoby o braku doświadczenia lub znajomości sprzętu, chyba że odbywa się to pod nadzorem lub zgodnie z instrukcją użytkowania sprzętu, przekazanej przez osoby odpowiadające za ich bezpieczeństwo.

Należy zwracać uwagę na dzieci, aby nie bawiły się sprzętem.

Wycofanie z eksploatacji

Zużytą pralkę należy dla bezpieczeństwa uczynić niezdatną do użytkowania.

Najpierw wyciągnąć wtyczkę z gniazdka, a następnie odciąć kabel zasilający.

Przy złomowaniu należy postępować wg lokalnych przepisów dotyczących pozbywania się odpadów i śmieci.

INSTALACJA PRALKI

I. Usuwanie zabezpieczeń transportowych (zabezpieczenia należy zachować do wykorzystania, np. przy przeprowadzce).

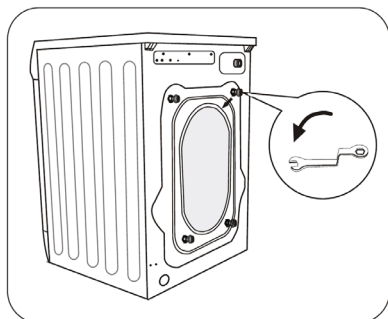

- Odkręcić kluczem 4 śruby blokad
- Wyjąć z gniazd gumowo-plastikowe wsporniki transportowe wraz z podkładkami i śrubami.

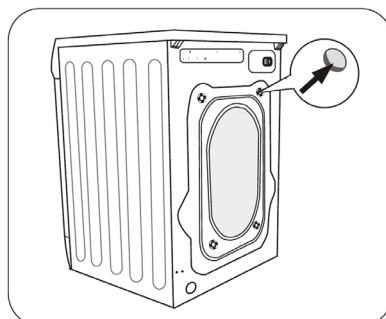

- Zaślepić otwory zaślepkami, które znajdują się w woreczku z akcesoriami.



Przed uruchomieniem pralki należy bezwzględnie usunąć zabezpieczenia!

II. Ustawienie i wy poziomowanie pralki



- Nie ustawiać pralki na dywanie!
- Powierzchnia podłogi nie powinna być ani wklęsła ani pochyła!
- Należy zwrócić uwagę na kształt powierzchni podłogi, aby cały ciężar pralki spoczywał na nóżkach (a nie na korpusie)!

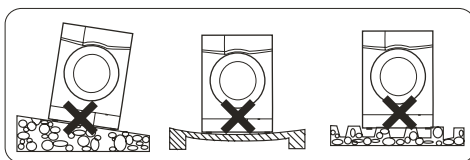

- Pralkę postawić na twardym, równym podłożu.
- Poluzować kluczem nakrętki (1).
- Wypoziomować przez kręcenie nóżkami (2).
- Ponownie dokręcić kluczem nakrętki (1).



Po ustawieniu i wypoziomowaniu pralki należy sprawdzić jej stabilność przez dociśnięcie każdego narożnika pralki i sprawdzenie czy pralka się nie porusza!

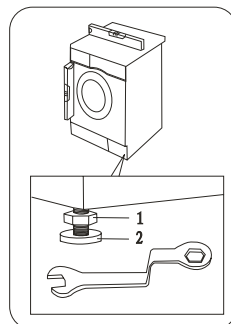

INSTALACJA PRALKI

III. Podłączenie wody

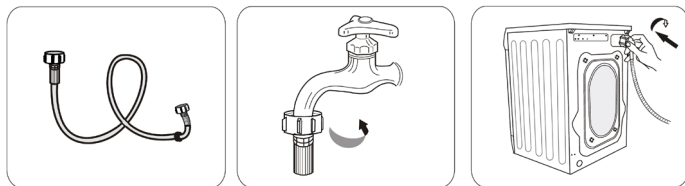

Należy używać nowych kompletnych węży dostarczonych wraz ze sprzętem. Używanych węży nie należy ponownie stosować.

Wąż zasilający z uszczelkami znajduje się w bębnie pralki.



Ciśnienie wody min. 0,1 MPa (1 bar), max. 0,8 MPa (8 bar).

Pralkę należy zasilac zimną wodą.

- po podłączeniu należy sprawdzić, czy wąż nie jest poskręcany,
- po podłączeniu węża i zaworu sprawdzić ich szczelność,
- sprawdzać regularnie stan węża zasilającego.

IV. Odływ wody



Wąż spustowy znajduje się z tyłu pralki. Wąż spustowy należy zabezpieczyć tak, aby nie przemieszczał się podczas pracy pralki (zastosować kolanko- jak poniżej). Nie wkładać węża w rurę spustową za głęboko!

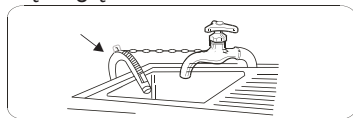

V. Podłączenie zasilania elektrycznego

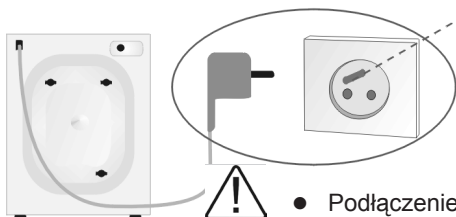

- Podłączenie pralki do sieci (gniazdo w instalacji elektrycznej) powinno być w widocznym i dostępnym miejscu!
- Pralkę podłączyć tylko do prawidłowo zainstalowanego gniazda elektrycznego wyposażonego w bolec zerujący!
- Nie podłączać przez przedłużacz!
- W przypadku uszkodzenia przewodu zasilającego wymiany musi dokonać autoryzowany serwis.
- Instalacja elektryczna, do której będzie podłączona pralka powinna być zabezpieczona bezpiecznikiem 10 A.

OZNACZENIE SYMBOLI NA ETYKIETACH ODZIEŻY

I. Pranie

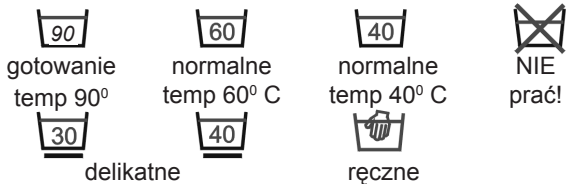

II. Czyszczenie chemiczne

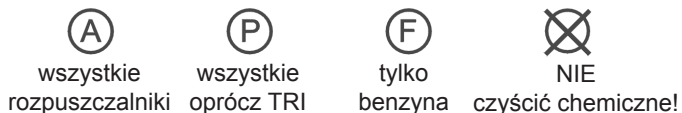

III. Suszarka bębnowa



IV. Prasowanie



Wybierając program prania należy zwracać uwagę na symbole zawarte na etykietach odzieży.

OPIS PRALKI



OPIS PANELU STEROWANIA

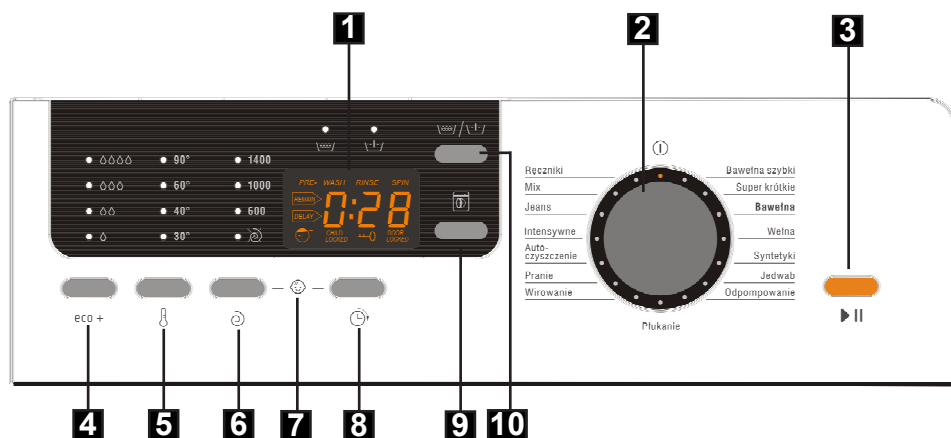

1. Wyświetlacz

- Na wyświetlaczu wyświetlane są następujące symbole (**Pranie wstępne** [PRE], **Pranie** [WASH], **Plukanie** [RINSE], **Wirowanie** [SPIN]) sygnalizując odpowiednią fazę programu prania.

- Orientacyjny czas do końca prania:

Wyświetlany na zegarze czas jest wyłącznie prognozą i może odbiegać od rzeczywistego czasu prania, w zależności od temperatury i ciśnienia wody, wielkości wsadu, ilości dozowanego proszku itp. Czas jest automatycznie aktualizowany w trakcie prania, dopuszczalne są jego chwilowe zatrzymania oraz przeskoki

- Symbol **DELAY** **Opóźnienie** jest podświetlany sygnalizując wybór programu wraz z czasem opóźnienia prania (określa w godzinach czas, po którym uruchomiony zostanie program)

- Po rozpoczęciu prania, podświetlony zostanie wskaźnik **REMAIN** z informacją o czasie, jaki pozostał do zakończenia prania

- Symbol [CHILD LOCKED] **Blokada przed dziećmi**  jest podświetlany sygnalizując wybór tej funkcji

- Symbol [DOOR LOCKED] **Zamknięte drzwi**  jest podświetlany sygnalizując zamknięcie i zablokowanie drzwi. Otwarcie drzwi jest możliwe wyłącznie jeśli wskaźnik jest wyłączony.

Autowygaszanie: jeżeli przez 10 minut od momentu załączenia pralki nie zostanie włączony przycisk START, ani żadna funkcja dodatkowa oraz jeśli nie zostanie zmieniony program prania na pokrętle, pralka przejdzie w tryb zmniejszonego zużycia energii. Wyświetlacz zostanie wygaszony, włączone pozostaną jedynie diody. Aby ponownie włączyć wyświetlacz, należy nacisnąć dowolny przycisk lub przestawić pokrętkę programatora. Funkcja autowygaszania jest aktywna przed i po praniu. W trakcie prania wyświetlacz jest zawsze włączony.

2. **Pokrętło programatora**

Użytkownik może wybrać odpowiedni program prania, w zależności od zabrudzenia, rodzaju i ilości wsadu, co zapewni lepsze efekty i skuteczniejsze pranie. Po uruchomieniu programu, przestawienie pokrętła w inną pozycję sygnalizowane jest sygnałem dźwiękowym, lecz nie skutkuje zmianą paramterów zadanego wcześniej programu.

3. **Przycisk Start/Pauza**

Przycisk **Start/Pauza** służy do rozpoczynania i przerywania pracy pralki. Podczas pracy pralki odpowiedni symbol miga, sygnalizując daną fazę programu prania (Pranie wstępne [PRE-], Pranie [WASH], Płukanie [RINSE], Wirowanie [SPIN])
W trybie **Pauza** symbole nie migają, ale świecą światłem ciągłym.

Funkcja **Pauza** może być wykorzystana do namaczania prania.
Po uruchomieniu wybranego programu należy odczekać ok. 10 minut, a następnie nacisnąć przycisk **Start/Pauza**. Po upływie żądanego czasu namaczania należy ponownie nacisnąć przycisk **Start/Pauza**, a pralka będzie kontynuować program. Namaczanie pozwala poprawić efekt prania w przypadku silnie zabrudzonej odzieży.

4. **Przycisk Funkcji Eco + eCO +**

Funkcja **Eco +** umożliwia dostosowanie zużycia wody do stopnia zabrudzenia pranej odzieży. Przy wyborze programu pralka wskazuje poziom wody optymalny do prania danego rodzaju tkaniny. Naciskając przycisk **Eco +** można modyfikować poziom wody w zależności od stopnia zabrudzenia odzieży – przy praniu odzieży mocno zabrudzonej zalecane jest zwiększenie poziomu wody.

Przy wykonywaniu prania jedynie w celu odświeżenia odzieży zaleca się stosowanie minimalnej ilości detergentu oraz zmniejszenie poziomu wody. W zależności od wybranego programu prania zmniejszenie poziomu wody pozwala zaoszczędzić od 3 l (np. na programie **Super Krótkie**) do 15 l wody (na programie Bawełna dla ładunku 7 kg).

5. **Przycisk Temperatura wody**

Przycisk ten umożliwia ustawienie temperatury prania. Naciskanie przycisku powoduje wyświetlenie dostępnych dla danego programu nastaw temperatury wody lub opcji prania w zimnej wodzie (bez podgrzewania).

6. **Przycisk Prędkości wirowania**

Przycisk ten służy do ustawiania prędkości wirowania w czasie odprowadzania wody z pralki. Aby zmienić nastawę należy nacisnąć przycisk.

7. **Blokada przed dziećmi**

Funkcja ta blokuje przyciski funkcyjne zapobiegając zmianie ustawień lub przerwaniu pracy pralki przez dzieci. Funkcję uruchamiamy w czasie trwania cyklu, poprzez jednoczesne wciśnięcie i przytrzymanie przycisków **Prędkości wirowania** oraz **Opóźnienia startu** przez ok. 3 sekundy (na wyświetlaczu pojawi się powyższy symbol oraz opis „CHILD LOCKED”). Aby wyłączyć tę funkcję, należy ponownie przytrzymać te same przyciski przez ok. 3 sekundy.

Uwaga: Wyłączenie pralki, odłączenie od źródła zasilania oraz zakończenie programu prania nie deaktywuje blokady.

8. Przycisk Opóźnienia startu

Przycisk ten służy do ustawienia opóźnienia startu prania. Dostępne są nastawy w zakresie 1-24 godzin. Naciśnij i przytrzymaj przycisk aby ustawić czas, po upływie którego rozpoczęte zostanie pranie.



Uwaga! Jeżeli w czasie odliczania czasu opóźnienia wystąpi przerwa w dopływie prądu, funkcja opóźnienia podejmie ponownie odliczanie bezpośrednio po przywróceniu zasilania.

9. Przycisk funkcji Szybki dostęp

Funkcja **Szybki dostęp** umożliwia natychmiastowe otwarcie drzwi pralki podczas prania (np. w celu dołożenia odzieży). Naciśnięcie przycisku powoduje odblokowanie drzwi w ciągu kilku sekund. Po dołożeniu odzieży należy zamknąć drzwi i nacisnąć przycisk START a pralka będzie kontynuować program.

Uwaga! Pralka nie otworzy drzwi przy zbyt wysokim poziomie wody w bębnie oraz gdy temperatura wody wewnątrz pralki przekracza 60°C.

10. Przycisk funkcji Płukanie extra / Pranie wstępne

Przycisk  /  umożliwia wybór jednej z dwóch funkcji (**Płukanie extra** lub **Pranie wstępne**) lub obu tych funkcji jednocześnie. Uruchomienie funkcji jest sygnalizowane zapaleniem się diody nad symbolem funkcji.

Uwaga! Funkcje **Płukanie extra** i **Pranie wstępne** nie są dostępne dla wszystkich programów prania (patrz tabela programów str. 14 i 15).

Funkcja **Płukanie extra** jest przydatna szczególnie przy praniu bielizny, a także przy praniu odzieży przeznaczonej dla osób o wrażliwej skórze. Wybór tej funkcji zapewnia jedno dodatkowe płukanie odzieży.

Funkcja **Pranie wstępne** powoduje wydłużenie czasu prania o ok. 20 min minut. Polega na wykonaniu dodatkowego prania przed praniem głównym. Dzięki włączeniu funkcji **Pranie wstępne** uzyskujemy bardzo dobre efekty prania bez konieczności wcześniejszego namaczania odzieży. Włączenie tej funkcji jest zalecane przy praniu odzieży mocno zabrudzonej.

Uwaga! przed załączeniem funkcji **Pranie wstępne** należy wsypać detergent do komory na środki piorące oznaczonej symbolem "I"

I. Wybór programu





1. Ustawić pokrętko programatora zgodnie z żądanym programem (patrz tabela w dalszej części instrukcji).
2. W celu dostosowania programu do indywidualnych potrzeb można zmienić nastawę ilości wody, temperaturę, prędkość wirowania lub załączyć dostępne funkcje dodatkowe.
3. Naciśnąć przycisk [Start/Pauza] ► ||.

II. Nastawa opóźnienia startu prania

Funkcji opóźnionego startu można użyć, gdy np. korzysta się z ulgowej taryfy opłat za energię elektryczną.

Procedura:

1. Ustaw pokrętko programatora na wybranym programie (patrz tabela w dalszej części instrukcji).
2. Zależnie od potrzeb wybierz funkcje dodatkowe lub zmień parametry prania.
3. Naciśnij przycisk Opóźnienia startu .
4. Wybierz nastawę czasu w zakresie od 1 do 24 godzin. Na wyświetlaczu pojawi się od 0H do 24H.
5. Naciśnij przycisk [Start/Pauza]. Pralka przechodzi w tryb oczekiwania. Pranie zostanie automatycznie rozpoczęte po upływie czasu opóźnienia.

Uwaga 1: Jeśli dokonano nastawy opóźnienia startu prania to na wyświetlaczu wyświetlona zostanie wyłącznie nastawa czasu w godzinach i podświetlony zostanie wskaźnik „Opóźnienie”  symbol  oraz DOOR LOCKED. Po upływie czasu opóźnienia, wskaźnik  zostanie wyłączony, a na wyświetlaczu pojawi się wskaźnik  i pozostały czas do końca prania.

Uwaga 2: Jeżeli dokonano nastawy opóźnienia to po ok. 30 sek. od naciśnięcia przycisku Start/Pauza nastąpi autowygazanie wyświetlacza.

III. Zakończenie prania

1. Zakończenie prania jest sygnalizowane sygnałem dźwiękowym. Na wyświetlaczu pojawi się napis 0:00.
2. Zakręcić zawór wody.
3. Ustawić pokrętko programatora w położeniu .
4. Odłączyć pralkę z sieci elektrycznej.
5. Otworzyć okno pralki i wyjąć pranie.

IV. Kasowanie i zmiana programu

Aby przerwać program należy ustawić pokrętko programatora w pozycji  na kilka sekund. Następnie należy ponownie wybrać żądany program prania.

I. Program Autoczyszczenie

Czyszczenie w wysokiej temperaturze to specjalny program do czyszczenia bębna i wanny pralki. Program ten wykorzystuje wysoką temperaturę 90°C do sterylizacji wnętrza pralki, aby zapewnić bardziej skuteczne pranie odzieży podczas następných cykli prania.

Cykl autoczyszczenia należy wykonać bez wsadu. Cykl można regularnie stosować zależnie od potrzeb.

II. Program Intensywne

Program ten, poprzez optymalne zestawienie czasu i temperatury prania, zapewnia pełne wykorzystanie aktywných enzymów detergentu. Program wykonuje pranie wstępne w temperaturze 40°C, a następnie pranie zasadnicze w temperaturze 60°C (na wyświetlaczu pokazana jest temperatura prania zasadniczego). Program zalecany jest do prania mocno zabrudzonej odzieży.

TABELA PROGRAMÓW

Nazwa programu	Temp. zalecana °C	Temp. max. °C	Max. prędkość wirowania [obr./min.]	Max. załadunek [kg]	Dostępne funkcje dodatkowe	
					Płukanie extra	Pranie wstępne
Bawełna szybki	60	90	1400	6	Opcja	Opcja
Super krótkie	30	40	1400	3	Opcja	Brak
Bawełna*	60	90	1400	6	Opcja	Opcja
Wełna	40	40	1000	2	Opcja	Brak
Syntetyki	40	60	1000	3	Opcja	Opcja
Jedwab	zimna woda	30	600	2	Opcja	Brak
Ręczniki	60	90	1400	6	Opcja	Opcja
Mix	zimna woda	40	1400	3	Opcja	Opcja
Jeans	40	60	1400	3	Opcja	Wybór
Intensywne	60 (domyślnie)	60 (domyślnie)	1400	3	Opcja	Zawsze aktywne
Autoczyszczenie	90 (domyślnie)	90 (domyślnie)	600	-	Brak	Brak
Pranie bez płukania	40	90	-	6	Brak	Opcja
Płukanie	-	-	1400	-	Opcja	Brak
Wirowanie	-	-	1400	-	Brak	Brak
Odpompowanie	-	-	-	-	Brak	Brak

* - standardowy program prania tkanin bawełnianych w 40°C oraz 60°C (odpowiednia temperatura nastawiana jest przyciskiem funkcyjnym „Temperatura”) zgodnie z PN-EN 60456.

Szufłada detergentów			Czas [h:min]	Zalecenia dotyczące rodzaju wsadu
I	II			
Pranie wstępne	Pranie zasadnicze	Środek zmiękczający		
<input type="radio"/>	<input checked="" type="radio"/>	<input type="radio"/>	1:23	Lekko lub średnio zabrudzona odzież z bawełny lub lnu.
x	<input checked="" type="radio"/>	<input type="radio"/>	0:23	Pranie bardzo krótkie przeznaczone dla tkanin lekko zabrudzonych.
<input type="radio"/>	<input checked="" type="radio"/>	<input type="radio"/>	2:57	Średnio lub mocno zabrudzona bielizna pościelowa, obrusy, bielizna, ręczniki.
x	<input checked="" type="radio"/>	<input type="radio"/>	0:43	Uwaga! Nie należy prać odzieży wełnianej która na etykiecie posiada symbole zakazujące prania w pralce.
<input type="radio"/>	<input checked="" type="radio"/>	<input type="radio"/>	0:57	Pranie lekko lub średnio zabrudzonej delikatnej odzieży syntetycznej lub wykonanej z mieszanek syntetyczno-bawełnianych.
x	<input checked="" type="radio"/>	<input type="radio"/>	0:34	Pranie tkanin bardzo delikatnych.
<input type="radio"/>	<input checked="" type="radio"/>	<input type="radio"/>	1:34	Mocno lub średnio zabrudzona odzież z bawełny oraz bielizna dziecięca wymagająca gotowania.
<input type="radio"/>	<input checked="" type="radio"/>	<input type="radio"/>	0:53	Lekko i średnio zabrudzona odzież bawełniana i syntetyczna.
<input type="radio"/>	<input checked="" type="radio"/>	<input type="radio"/>	1:20	Jeans oraz inne tkaniny bawełniane o porównywalnej grubości.
<input checked="" type="radio"/>	<input checked="" type="radio"/>	<input type="radio"/>	1:52	Program do mocno zabrudzonej odzieży bawełnianej. Dla lepszego efektu składa się z prania wstępnego i prania zasadniczego.
x	<input checked="" type="radio"/>	<input type="radio"/>	1:03	Program do czyszczenia pralki.
<input type="radio"/>	<input checked="" type="radio"/>	x	0:32	Tylko pranie zasadnicze, bez płukania i wirowania. Program kończy się odpompowaniem wody.
x	x	<input type="radio"/>	0:14	Program służy do płukania z dodatkiem środków uszlachetniających (np. antyelektro-statycznych, zmiękczających). Dla tkanin bardzo delikatnych należy zredukować obroty.
x	x	x	0:08	Odwierwanie prania np. po praniu ręcznym.
x	x	x	0:01	Tylko odpompowanie wody – bez wirowania.

Zastosować detergent lub środek do zmiękczenia, jeśli konieczne,

Wymagany detergent, bez którego pranie będzie nieskuteczne

x Niemożliwe zastosowanie detergentu lub środka do zmiękczenia.

UWAGA: Wyświetlany na zegarze czas jest wyłącznie prognozą i może odbiegać od rzeczywistego czasu prania, w zależności od temperatury, ciśnienia wody, wilkości wsadu itp. Czas jest automatycznie aktualizowany w trakcie prania, dopuszczalne są jego chwilowe zatrzymania oraz przeskoki.





ROZWIĄZYWANIE PROBLEMÓW PODCZAS EKSPLOATACJI

Problem	Prawdopodobna przyczyna / Rozwiązanie
Pralka nie działa	<ul style="list-style-type: none"> - Odkręcić kran - Wyczyścić sitko na węży doprowadzającym - Zamknąć drzwiczki pralki - Nacisnąć przycisk [Start/Pauza]
Wycieki wody	<ul style="list-style-type: none"> - Podłączyć prawidłowo przewód dopływu wody.
Nieodwirowany wsad w pralce	<ul style="list-style-type: none"> - Ponownie równomiernie załadować wsad w bębnie, oczyścić filtr pompy.
Nieprzyjemny zapach w bębnie pralki	<ul style="list-style-type: none"> - Uruchomić cykl autoczyszczenia bez wsadu (patrz tabela prania).
Brak wody w bębnie	<ul style="list-style-type: none"> - Wyświetlany na wyświetlaczu błąd wody [E10], odkręcić kran z wodą zasilającą.
Woda pozostająca w komorze środka zmiękczającego	<ul style="list-style-type: none"> - Należy docisnąć „grzybek”, który znajduje się w komorze środkowej.
Pranie źle wypłukane	<ul style="list-style-type: none"> - Prawidłowo dozować środki piorące, w zależności od zabrudzeń i twardości wody (patrz zalecenia na opakowaniu środka piorącego) - Wyczyścić filtr pompy
Pralka nie napełnia się wodą	<ul style="list-style-type: none"> - Odkręcić zawór wody - Sprawdzić nastawę programu - Sprawdzić ciśnienie wody - Podłączyć ponownie przewód dopływu wody - Zamknąć drzwiczki pralki - Sprawdzić czy przewód dopływu wody nie jest zagięty lub zablokowany
Jednoczesny dopływ i odpływ wody.	<ul style="list-style-type: none"> - Sprawdzić czy koniec węża odpływu znajduje się powyżej poziomu wody w pralce (wąż powinien być na wysokości w przedziale od 0,6 m -1 m.
Nieprawidłowy odpływ wody	<ul style="list-style-type: none"> - Sprawdzić filtr pompy - Sprawdzić przewód odpływu - Sprawdzić wysokość węża odpływu, która powinna być na wysokości 0,6 -1 m od podłogi
Wibracje pralki	<ul style="list-style-type: none"> - Sprawdzić, czy zostały usunięte zabezpieczenia transportowe - Wypoziomować pralkę - Zablokować nóżki (dokręcić nakrętki)
Piana z pojemnika detergentów	<ul style="list-style-type: none"> - Zmniejszyć dawkę stosowanego detergentu - Sprawdzić twardość wody oraz ilość użytego detergentu jak również rodzaj detergentu zastosowanego w bębnie pralki
Przerwanie pracy pralki przed zakończeniem programu	<ul style="list-style-type: none"> - Sprawdzić zasilanie elektryczne, dopływ i odpływ wody.
Hałas spowodowany pracą pompy odpływu po usunięciu wody	<ul style="list-style-type: none"> - Woda została usunięta z bębna, ale pozostała nieznaczna ilość wody w pompce i przewodzie odpływu. Ciągła praca pompki odpływu powoduje zasysanie powietrza oraz charakterystyczny hałas, który nie oznacza żadnej nieprawidłowości.
Krótkie przerwy pracy podczas cyklu prania	<ul style="list-style-type: none"> - W pralce jest automatycznie uzupełniana ilość wody - Przerwa spowodowana usuwaniem nadmiernej piany

Wyświetlanie kodów błędów pralki

Pralka posiada system alarmowy, który przy pomocy „KODÓW” wyświetlanych na wyświetlaczu, pomaga w razie wystąpienia drobnych problemów związanych z nieprawidłową eksploatacją, zlokalizować i ustalić ich przyczynę.

Wykrycie błędu sygnalizuje pojawienie się symboli:

Wskazanie wyświetlacza	Przyczyna	Rozwiązanie
	Niskie ciśnienie, brak wody w pralce.	Odkręcić zawór wody, sprawdzić wąż dopływu wody oraz sprawdzić filtr, sprawdzić ciśnienie wody.
	Nieprawidłowy odpływ wody	Sprawdzić pompkę, drożność węża odpływowego oraz filtr.
	Niezamknięte drzwiczki	Sprawdzić czy zamknięte są drzwiczki; sprawdzić czy odzież nie jest przytrzaśnięta drzwiczkami.
	Inne	Spróbować uruchomić ponownie lub skontaktować się z CENTRUM SERWISOWYM tel 801 801 800 .

KONSERWACJA I CZYSZCZENIE



Do czyszczenia obudowy i części plastikowych wyrobu nigdy nie używać rozpuszczalników oraz ostrych, ściernych środków czyszczących (np. proszków czy młeczek do czyszczenia)! Stosować tylko delikatne środki myjące w płynie oraz miękkie szmatki. Nie używać gąbek.

I. Czyszczenie filtra pompy

Filtr pompy czyścić co około 20 prań. Zaniedbanie czyszczenia filtra powoduje trudności z odprowadzeniem wody z pralki!



- Odłączyć pralkę z sieci elektrycznej,
- Zakręcić zawór wody,
- Przy pomocy wkrętaka płaskiego otworzyć pokrywę filtra,



- Odkręcić filtr,



- Wyjąć i oczyścić filtr.

Ponowny montaż filtra - kolejność odwrotna.



II. Oczyszczanie zaworu dopływu wody



- Odkręcić wąż dopływu wody,
- Chwycić szczypcami za trzpień siateczki filtra,
- Wyjąć i oczyścić filtr (za pomocą pędzelka).



Ponowny montaż filtra - kolejność odwrotna.



III. Czyszczenie szuflady detergentów - należy czyścić co najmniej raz na miesiąc.



- Wyciągnąć pojemnik (nacisnąć jednocześnie ogranicznik wysuwu).



- Oczyszczyć pod bieżącą wodą (ewentualnie szczotką lub kawałkiem tkaniny).

- Wsunąć pojemnik

PRAKTYCZNE WSKAZÓWKI ODNOŚNIE PRANIA

I. Środki piorące i uszlachetniające

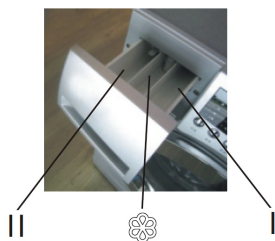

➤ Środki piorące

- Należy przestrzegać zaleceń producenta środka.
- Środek piorący wsypywać do komory pojemnika oznaczonej symbolem **II**.
- Środek piorący do prania wstępnego wsypywać do komory pojemnika oznaczonej symbolem **I**.

Środki zmiękczające dodawane do płukania

- Należy przestrzegać zaleceń producenta środka.
- Środek zmiękczający wlewać do środkowej komory pojemnika oznaczonej symbolem .
- Nie przekraczać oznaczonego na komorze pojemnika poziomu maksymalnego. Środek zostanie pobrany do ostatniego płukania.

II. Pierwsze pranie

➤ Przed pierwszym praniem należy wykonać jeden cykl o wysokiej temperaturze bez wsadu zgodnie z poniższą procedurą:

- Podłączyć pralkę do zasilania
- Odkręcić zawór wody
- Nastawić pokrętko programatora na pranie o wysokiej temperaturze
- Dodać odpowiedni detergent i nacisnąć przycisk [Start/Pauza].

III. Zabrudzenia

➤ Uporczywe plamy

Przed praniem bieliznę potraktować dodatkowo odplamiaczem zgodnie z instrukcją stosowania

Silne zabrudzenia:

- Jednorazowo prać mniejsze ilości bielizny
- Dodawać więcej środka piorącego
- Po praniu silnie zabrudzonej odzieży (np. odzieży roboczej) lub odzieży, która traci włókna zaleca się w celu przepłukania pralki uruchomienie programu prania o temp. 60°C bez wsadu np.

BAWEŁNA lub SYNTETYKI.

Niewielkie zabrudzenia:

- Patrz pkt. "Oszczędzanie".

IV. Oszczędzanie

➤ Ograniczenie zużycia energii i wody





Małe ilości bielizny z niewielkimi zabrudzeniami należy prać stosując odpowiedni program prania np. SUPER KRÓTKIE.

Przy stosowaniu optymalnych ilości środków piorących nie jest konieczne załączenie funkcji Płukanie extra.

PRAKTYCZNE WSKAZÓWKI ODNOŚNIE PRANIA

- V. Twardość wody
- Woda twarda powoduje odkładanie się kamienia. Informacje o twardości wody można uzyskać w najbliższej Stacji Wodociągowej. Zaleca się stosowanie środków zmiękczających wodę do każdego prania.
- VI. Zanik napięcia (pamięć programu)
- Wyłączenie pralki z sieci lub zanik napięcia nie powodują kasowania programu. Program jest zapamiętywany i będzie kontynuowany po ponownym pojawieniu się napięcia. Podczas braku zasilania nie należy otwierać drzwi pralki.
- VII. Załadunek
- Maksymalna pojemność bębna: 6 kg
Załadunek odzieży do bębna pralki zgodnie z poniższymi zaleceniami:
- bawełna, ręczniki - max pełen bęben (nie wciskać odzieży do bębna na siłę gdyż spowoduje to pogorszenie jakości prania!)
 - syntetyki - max 1/2 bębna
 - wełna, jedwab, tkaniny delikatne - max ok. 1/3 bębna
- Uwaga! Nie przeładowywać pralki! Przeładowanie pralki może być przyczyną uszkodzeń pranej odzieży!
- Maksymalną ilość załadunku w zależności od programu przedstawia tabela programów.**
- VIII. Kontrola rozłożenia wsadu
- W sterowniku elektronicznym pralki zawarty jest układ kontroli wyważenia. Przed wykonaniem wirowania układ sprawdza rozmieszczenie odzieży w bębnie. W wypadku wykrycia zbyt dużego niewyważenia układ kilkakrotnie próbuje zmienić ułożenie odzieży w pralce. Czasami próby te nie wystarczą do odpowiedniego rozmieszczenia odzieży (w przypadku frotowych szlafroków pranych wraz z innymi typami odzieży, prześcieradeł, które skrzyły się w kulę zamykając w sobie inne przedmioty). Układ może wtedy zareagować na dwa sposoby:
- zaakceptować nierównomierne rozmieszczenie odzieży, ale zmniejszyć prędkość wirowania,
 - stwierdzić, że odzież jest rozmieszczona zbyt nierównomiernie i nie zezwolić na wirowanie.
- W obu przypadkach po zakończeniu prania, należy otworzyć drzwi pralki, ułożyć ręcznie pranie, zamknąć drzwi i wybrać ponownie program wirowanie.

PRAKTYCZNE WSKAZÓWKI ODNOŚNIE PRANIA

- IX. Blokada drzwi  Pralka wyposażona jest w blokadę, która uniemożliwia otwarcie drzwi pralki podczas prania. Po zakończeniu programu prania pralka automatycznie odblokowuje drzwi. W celu otwarcia drzwi w trakcie programu prania należy włączyć funkcję SZYBKI DOSTĘP .
- UWAGA! Jeżeli w bębnie pralki występuje wysoka temperatura to pralka może pozostawić zablokowane drzwi do czasu schłodzenia wody do temperatury poniżej 60°C.**
- X. Tkaniny delikatne  Program:
- Wybrać odpowiedni program prania (SYNTETYKI, WEŁNA, JEDWAB).
- Załadunek:
- Nie przeładowywać pralki, max 1/3 bębna, patrz p. VII Załadunek
- XI. Dozowanie  Zgodnie z zaleceniami producenta środków piorących
- Zbyt mało środka piorącego:
- Pranie szarzeje
 - Tworzą się grudki tłuszczu, osadza się kamień
- Zbyt dużo środka piorącego:
- Silne pienienie się
 - Słaba skuteczność prania, niedostateczne wypłukanie detergentu z tkaniny

DANE TECHNICZNE

-Typ	AWM614D
-Napięcie znamionowe	230V / ~50Hz.
-Moc znamionowa	2150 W
-Zabezpieczenie nadmiarowo-prądowe	10 A
-Pojemność bębna	max 6 kg
-Ciśnienie wody	min 0,1 MPa (1 bar) max 0,8 MPa (8 bar)
-Wymiary W x S x G mm	850 x 595 x 495

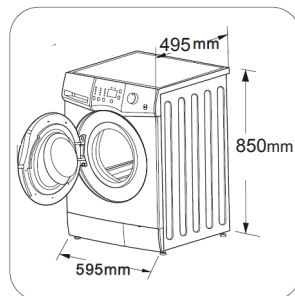

-Ciężar	56 kg
-Spełnia wymagania przepisów UE norma PN-EN 60456	

Badanie do etykiety zgodnie z PN-EN 60456 na standardowych programach prania tkanin bawełnianych:

- Bawełna 60°C przy pełnym załadunku
- Bawełna 60°C przy częściowym załadunku
- Bawełna 40°C przy częściowym załadunku

- średnie roczne zużycie wody wynosi 9900 l,
- średnie ważone zużycie energii elektrycznej wynosi 196 kWh/rok

Gwarancja

Świadczenia gwarancyjne wg karty gwarancyjnej

- Producent nie odpowiada za jakiegokolwiek szkody spowodowane nieprawidłowym postępowaniem z wyrobem.

Obsługa posprzedażna

W przypadku gdy zaistnieją jakiegokolwiek problemy związane z użytkowaniem sprzętu Amica to nasze CENTRUM SERWISOWE zapewni Państwu szybką i w pełni profesjonalną pomoc. Chcemy bowiem wszystkim, którzy zaufali marce Amica zagwarantować pełen komfort korzystania z naszego wyrobu.

Proszę z tabliczki znamionowej wpisać tutaj typ i nr fabryczny pralki

Typ.....

Nr fabryczny.....

Nowe CENTRUM SERWISOWE to:

- Szybka i profesjonalna pomoc
- Jeden ogólnopolski numer zgłoszeniowy
- Telefoniczne porady w zakresie eksploatacji wyrobu
- Terminowa i fachowa realizacja zleceń

Amica
Centrum Serwisowe
801 801 800

KARTA PRODUKTU

(zgodnie z Rozporządzeniem Delegowanym Komisji (UE) nr 1061/2010 z dnia 28 września 2010 r. uzupełniającym dyrektywę Parlamentu Europejskiego i Rady 2010/30/UE w odniesieniu do etykiet efektywności energetycznej dla pralek dla gospodarstw domowych).

Nazwa dostawcy/znak towarowy	Amica Wronki S.A.
Typ	AWM614D
Pojemność znamionowa	6,0 kg
Klasa efektywności energetycznej ¹⁾²⁾	A+
Ważone roczne zużycie energii AE_c ³⁾	196 kWh/rok
Zużycie energii w cyklu dla standardowego programu prania tkanin bawełnianych:	
- w 60°C przy pełnym załadunku $E_{t,60}$	0,90 kWh
- w 60°C przy częściowym załadunku $E_{t,60/2}$	0,94 kWh
- w 40°C przy częściowym załadunku $E_{t,40/2}$	0,62 kWh
Ważone zużycie energii w trybie wyłączenia P_o	0,19 W
Ważone zużycie energii w trybie czuwania P_i	1,09 W
Ważone roczne zużycie wody AW_c ⁴⁾	9900 l
Klasa efektywności wirowania ²⁾	B
Maksymalna szybkość wirowania ²⁾	1400 obr / min
Czas trwania „standardowego programu prania tkanin bawełnianych w 60°C” przy pełnym i częściowym załadunku	195 min.
Czas trwania „standardowego programu prania tkanin bawełnianych w 40°C” przy częściowym załadunku	175 min.
Czas trwania trybu czuwania T_i	40 min.
Poziom hałasu:	
- podczas fazy prania	60 dB(A) re 1 pW
- podczas fazy wirowania	76 dB(A) re 1 pW
Sprzęt przeznaczony do zabudowy	Nie

¹⁾ Klasa efektywności energetycznej w skali od A+++ (bardziej efektywna) do D (mniej efektywna).

²⁾ W przypadku standardowego programu prania tkanin bawełnianych w 60°C i 40°C z włączonym trybem prania „intensywnie” przy pełnym i częściowym załadunku.

³⁾ Szacowane ważone roczne zużycie energii na podstawie 220 standardowych cykli prania w przypadku programów prania tkanin bawełnianych w 60°C i 40°C z włączonym trybem prania „intensywnie” przy pełnym i częściowym załadunku oraz zużycie w trybach niskiego zużycia energii. Rzeczywiste zużycie energii zależy od sposobu użytkownika urządzenia.

⁴⁾ Szacowane ważone roczne zużycie wody na podstawie 220 standardowych cykli prania w przypadku programów prania tkanin bawełnianych w 60°C i 40°C z włączonym trybem prania „intensywnie” przy pełnym i częściowym załadunku. Rzeczywiste zużycie wody zależy od sposobu użytkownika urządzenia.

Amica Wronki S.A.

ul. Mickiewicza 52

64-510 Wronki

tel. 67 25 46 100

fax 67 25 40 320

www.amica.com.pl

Amica



Centrum Serwisowe

801 801 800