



PL	INSTRUKCJA OBSŁUGI	2
EN	USER MANUAL	5
CS	NÁVOD K OBSLUZE	7
SK	NÁVOD NA OBSLUHU	9
DE	BEDIENUNGSANLEITUNG	12
FR	NOTICE D'UTILISATION	15
ES	MANUAL DE INSTRUCCIONES	18
BG	ИНСТРУКЦИИ ЗА УПОТРЕБА	21
HU	KEZELÉSI UTASÍTÁS	24
UK	ІНСТРУКЦІЯ З ОБСЛУГОВУВАННЯ	26
RO	MANUAL DE UTILIZARE	29

- Jeżeli przewód sieciowy lub wtyczka ulegną uszkodzeniu, to powinny one być wymienione przez specjalistyczny zakład naprawczy w celu uniknięcia zagrożenia.
- Niniejszy sprzęt nie jest przeznaczony do użytkowania przez osoby (w tym dzieci) o ograniczonej zdolności fizycznej, czuciowej lub psychicznej, lub osoby o braku doświadczenia lub znajomości sprzętu, chyba że odbywa się to pod nadzorem lub zgodnie z instrukcją użytkownika sprzętu, przekazaną przez osoby odpowiedzialne za ich bezpieczeństwo. Należy zwracać uwagę na dzieci, by nie bawiły się urządzeniem.
- To urządzenie może być używane przez dzieci w wieku 8 lat i starsze, przez osoby o ograniczonej zdolności fizycznej, czuciowej lub psychicznej oraz osoby o braku doświadczenia lub znajomości sprzętu, gdy są one nadzorowane lub zostały poinstruowane na temat korzystania z urządzenia w sposób bezpieczny i znają zagrożenia związane z użytkowaniem urządzenia. Dzieci nie powinny bawić się urządzeniem. Czyszczenie i konserwacja urządzenia nie powinna być wykonywana przez dzieci chyba że ukończyły 8 lat i są nadzorowane przez odpowiednią osobę.
- Nie używaj urządzenia, jeżeli wykazuje ono jakiegokolwiek oznaki uszkodzenia przewodu przyłączeniowego lub jeżeli urządzenie zostało upuszczone na podłogę.

- Nie wystawiaj urządzenia na deszcz lub wilgoć i nie używaj urządzenia na zewnątrz. Nie obsługuj urządzenia mokrymi rękoma.
- Aby całkowicie wyłączyć urządzenie, wyciągnij wtyczkę z gniazdka.



To urządzenie jest oznaczone zgodnie z Dyrektywą Europejską 2012/19/UE oraz polską Ustawą o zużytym sprzęcie elektrycznym i elektronicznym symbolem przekreślonego kontenera na odpady. Takie oznakowanie informuje, że sprzęt ten, po okresie jego użytkowania, nie może być umieszczany łącznie z innymi odpadami pochodzącymi z gospodarstwa domowego. Użytkownik jest zobowiązany do oddania go prowadzącym zbieranie zużytego sprzętu elektrycznego i elektronicznego. Prowadzący zbieranie, w tym lokalne punkty zbiórki, sklepy oraz gminne jednostki, tworzą odpowiedni system umożliwiający oddanie tego sprzętu. Właściwe postępowanie ze zużytym sprzętem elektrycznym i elektronicznym przyczynia się do uniknięcia szkodliwych dla zdrowia ludzi i środowiska naturalnego konsekwencji, wynikających z obecności składników niebezpiecznych oraz niewłaściwego składowania i przetwarzania takiego sprzętu.

Uważnie przeczytaj tę instrukcję przed użytkowaniem urządzenia. Urządzenie jest przeznaczone wyłącznie do użytku domowego.

Uwaga! Materiały opakowaniowe (woreczki polietylenowe, kawałki styropianu itp.) należy w trakcie rozpakowywania trzymać z dala od dzieci. Dzieci nie zdają sobie sprawy z niebezpieczeństw, które mogą powstać podczas używania urządzeń elektrycznych; dlatego trzymaj urządzenie poza zasięgiem dzieci.

Nie zanurzaj korpusu urządzenia w wodzie lub innych cieczach. Zanurzenie w wodzie może spowodować porażenie prądem elektrycznym.

W przypadku zalania wodą zewnętrznych elementów urządzenia, przed ponownym włączeniem urządzenia do sieci dokładnie je wysusz. Nie dotykaj mokrych powierzchni mających kontakt z podłączonym do zasilania urządzeniem, należy natychmiast odłączyć je od zasilania.

Przy wyciąganiu wtyczki z gniazdka ściennego nigdy nie ciągnij za przewód tylko za wtyczkę jednocześnie trzymając drugą ręką gniazdko sieciowe.

Nie próbuj usuwać żadnych części obudowy.

Używanie akcesoriów, które nie zostały dostarczone wraz z produktem może doprowadzić do uszkodzenia urządzenia.

Nigdy nie stawiaj urządzenia na gorących powierzchniach.

Nie umieszczaj przewodu nad ostrymi krawędziami, ani w pobliżu gorących powierzchni.

Zanim włączysz wtyczkę do gniazdka sieciowego, upewnij się, czy masz suche ręce.

Urządzenie jest wykonane w I klasie ochrony przeciwporażeniowej i dlatego gniazdo zasilające, do którego zostanie podłączony musi być bezwzględnie wyposażone w bolec ochronny.

Nie wkładaj jakiegokolwiek obiektów do wnętrza urządzenia.

Urządzenie to jest przeznaczone do stosowania w domu lub w obiektach, takich jak kuchnia dla pracowników; w sklepach, biurach i innych środowiskach pracy, korzystanie przez klientów hoteli, moteli i innych placówek mieszkalnych, w większych budynkach mieszkalnych, w obiektach noclegowych.

Powierzchnia na której jest użytkowane urządzenie powinna być wypolerowana czysta i sucha.

Przed użyciem rozwinąć i wyprostować przewód sieciowy.

Urządzenia używaj na płaskiej, stabilnej powierzchni.

Nie używaj przedłużacza, który nie spełnia obowiązujących norm i przepisów elektrycznych.

Nie umieszczaj wewnątrz urządzenia folii aluminiowej ani innych przedmiotów, może to spowodować porażenie lub pożar.

Nie używaj urządzenia do ogrzewania pomieszczeń.

Nie używaj urządzenia do innych celów niż jest przeznaczone.

Zachowaj wszelkie środki ostrożności, nie dotykaj żadnych gorących powierzchni tostera. Nie chowaj urządzenia ani nie nakrywaj go, dopóki całkowicie nie wystygnie.

Nie umieszczaj urządzenia na gorącym palniku gazowym, elektrycznym lub w ich pobliżu ani w miejscach, gdzie mogłoby zetknąć się z innymi źródłami ciepła.

Uwaga: pieczywo może się spalić. Korzystając z tostera zapewnij od-

powiednią przestrzeń nad urządzeniem i ze wszystkich stron dla odpowiedniego obiegu powietrza. Urządzenie podczas pracy nie może dotykać zasłon, dekoracji ściennych, odzieży, ręczników papierowych ani innych materiałów palnych. Na powierzchniach, które mogą być wrażliwe na wysokie temperatury zaleca się korzystanie z izolowanej podkładki termicznej.

Nie używaj urządzenia do opiekania produktów żywnościowych zawierających cukier ani produktów z zawartością przetworów owocowych lub konserwantów.

Uwaga! Sprzęt nie jest przeznaczony do pracy z użyciem zewnętrznych wyłączników czasowych lub oddzielnego układu zdalnej regulacji.

Urządzenie to zostało zaprojektowane do podgrzewania lub rozmrażania pieczywa, nie używaj go do innych celów.

Nie dotykaj powierzchni oznaczonej symbolem  w trakcie ani po pracy urządzenia. Powierzchnie te są gorące.

Należy sprawdzić, czy napięcie podane na tabliczce znamionowej odpowiada parametrom zasilania elektrycznego w domu, przy czym zasilanie to musi być oznaczone jako ~ (prąd przemienny).

DANE TECHNICZNE:

Model - SMK 4011

Napięcie znamionowe - 230V ~ 50 Hz

Moc znamionowa - 750 W

Przewód zasilający - ~ 0,85 m

Wymienne wkładki - 3 kpl. (tosty / gofry / grill)

ELEMENTY WYPOSAŻENIA:

1. Korpus górny (pokrywa)
2. Lampka zasilania (pomarańczowa)
3. Lampka gotowości (zielona)
4. Korpus dolny (podstawa)
5. Zamek
6. Płyta grzejna górna
7. Płyta grzejna dolna
8. Nóżka (funkcja rozłożonego grilla)
9. Wkładki - Gofry (2 szt.)
10. Wkładki - Tosty (2 szt.)
11. Wkładki - Grill (2 szt.)

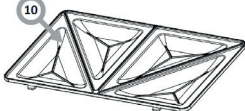

UŻYTKOWANIE OPIEKACZA (na przykładzie wkładek do tostów):

1. Podłącz urządzenie do gniazda zasilania, zapali się pomarańczowa kontrolka.
2. Odczekaj kilka minut, aż urządzenie osiągnie maksymalną temperaturę płyt grzejnych (zapali się zielona kontrolka).
3. Otwórz opiekacz zwalniając zamek urządzenia.
4. Jedną kromkę chleba posmaruj cienką warstwą oleju roślinnego lub masła i ułóż ją posmarowaną częścią do dołu na dolnej płycie grzejnej. Na kromkę połóż dodatki. Na tak przygotowany zestaw połóż drugą kromkę pieczywa. Posmaruj jej górną część olejem roślinnym lub masłem.
5. Ostrożnie zamknij opiekacz. W przypadku trudności z zamknięciem należy usunąć część dodatków. Urządzenie nie może się zamykać z trudnością, może to spowodować jego uszkodzenie.
6. Po upływie kilku minut (czas zapiekania zależy od przepisu wg, którego przygotowujemy kanapki i od upodobań użytkownika) – otwórz opiekacz i wyjąć zapiekaną kanapkę. Przy wyjmowaniu kanapki z opiekacza należy uważać:
 - aby nie oparzyć się (płyty grzejne opiekacza są gorące),
 - aby nie uszkodzić warstwy płyt grzejnych – należy posługiwać się sztucznymi drewnianymi, odpornymi na wysoką temperaturę,
7. Po zakończeniu zapiekania, wyłączyć opiekacz poprzez wyciągnięcie wtyczki przewodu przyłączeniowego z gniazda.

Uwaga: Przy spożywaniu kanapek bezpośrednio po zakończeniu opiekania należy uważać, aby nie oparzyć się, gdyż kanapki, nadzienie, czy dodatki mogą być gorące.

WYMIANA WKŁADEK OPIEKACZA:

1. Każda z wkładek (wkładka podstawy oraz wkładka pokrywy) posiada dwa zamki mocujące element w korpusie urządzenia.
 2. Wkładki można wymienić tylko po całkowitym ostygnięciu urządzenia.
 3. Po naciśnięciu dwóch przycisków wkładkę można wyciągnąć. W jej miejsce należy wpiąć inne wkładki.
- Uwaga:** Nie należy stosować dwóch wkładek o różnych zastosowaniach. Należy używać tylko wkładek dostarczonych przez producenta wraz z urządzeniem.



UŻYTKOWANIE WKŁADEK DO GOFRÓW:

1. Ciasto do gofrów należy przygotować wg własnego przepisu.
2. Wkładki należy posmarować tłuszczem roślinnym, ułatwi to wyciągnięcie gofrów po upieczeniu.
3. Podczas napełniania wkładek ciastem, należy zwrócić szczególną uwagę, by ciasto nie przedostało się pod wkładkę - może to grozić porażeniem i/lub pożarem. Należy mieć na uwadze fakt, że ciasto zwiększy swoją objętość podczas wypieku.
4. Czas pieczenia zależy od indywidualnych preferencji kulinarnych, zazwyczaj trwa to kilka minut.

UŻYTKOWANIE WKŁADEK DO GRILLA:

1. Jeżeli grillowana potrawa jest zbyt gruba, aby zamknąć urządzenie, należy zmniejszyć jej porcję.
2. Urządzenie można użytkować w dwóch wersjach tj. jako grill obustronny (potrawa jest zamykana wewnątrz urządzenia) lub jako grill otwarty - (należy w takim wypadku wysunąć nóżkę grilla)
3. Przy opcji grilla otwartego, należy zwrócić uwagę, by tłuszcz z potrawy nie spływał pod wkładkę grillową. Może to grozić porażeniem i/lub pożarem.

CZYSZCZENIE I KONSERWACJA:

1. Przed przystąpieniem do jakiegokolwiek czynności związanej z czyszczeniem lub konserwacją, upewnij się, że urządzenie jest odłączone od źródła zasilania i całkowicie ostygło.
2. Do czyszczenia nie używaj substancji żrących lub ściernych. Używaj tylko czystej wody z dodatkiem delikatnych detergentów.
3. Korpus urządzenia przetrzyj wilgotną ściereczką, pod żadnym pozorem nie zanurzaj korpusu urządzenia w wodzie ani w innej cieczy, nie kieruj na niego strumienia wody. Dokładnie osusz urządzenie po czyszczeniu.
4. Płyty grzejne przetrzeć miękką i lekko wilgotną szmatką, a następnie wytrzeć je do sucha miękką, czystą ściereczką. Nie stosować środków czyszczących mogących porysować lub uszkodzić powierzchnie zewnętrzne i warstwę płyt grzejnych. Po każdorazowym użyciu opiekacza należy usunąć z płyt grzejnych nagromadzone okruszki i resztki, zachowując przy tym szczególne środki ostrożności.
5. Po każdorazowym użytkowaniu, należy zdemontować wkładki (po całkowitym ostygnięciu urządzenia) i delikatnie przeczyszczyć elementy grzejne znajdujące się pod wkładkami.

- If the power cord or plug is damaged, it should be replaced by a professional repair shop in order to avoid hazard.
- This appliance is not intended for use by persons (including children) with physical, mental or sensory handicaps, or by persons inexperienced or unfamiliar with the appliance, unless under supervision or in accordance with the instructions as communicated to them by persons responsible for their safety. Children shall not play with the appliance.
- This appliance can be used by children aged 8 years and older or by persons with physical, mental or sensory handicaps, or by those who are inexperienced or unfamiliar with the appliance, provided they are supervised or have been instructed how to safely use the appliance and are familiar with risks associated with the use of the appliance. Ensure that children do not play with the appliance. Do not allow children to clean and maintain the appliance unless they are 8 years or older and are supervised by a competent person.
- Do not use the appliance if it shows any signs of damage to the power cord, or if the appliance has been dropped on the floor.
- Do not expose the appliance to rain or humidity, and do not use it outdoors. Do not operate the appliance with wet hands.
- If you want to turn off the ap-

pliance completely, pull the plug out of the wall outlet.



In accordance with European Directive 2012/19/EU and Polish legislation regarding used electrical and electronic goods, this appliance is marked with the symbol of the crossed-out waste container. This marking indicates that the appliance must not be disposed of together with other household waste after it has been used. The user is obliged to hand it over to waste collection centre collecting used electrical and electronic goods. The collectors, including local collection points, shops and local authority departments provide recycling schemes. Proper handling of used electrical and electronic goods helps avoid environmental and health hazards resulting from the presence of dangerous components and the inappropriate storage and processing of such goods.

Carefully read this instruction before using the appliance.

This appliance is for household use only.

Note! Packaging materials (bags, polyethylene, polystyrene, etc.) should be kept away from children during unpacking.

Children do not realize the dangers that can arise when using electrical appliances; therefore keep the appliance out of reach of children.

Do not immerse the body of the appliance in water or other liquids. Immersing in water may cause an electric shock.

If water spills on the external components of the appliance, dry it thoroughly before switching back on. Do not touch wet surfaces in contact with the appliance connected to power supply, immediately disconnect it from the mains.

When pulling out the plug from the wall outlet, never pull by the cord, only the plug, holding the socket with your other hand.

Do not attempt to remove any parts of the housing.

Using attachments that were not supplied with the product may cause damage to the appliance.

Never place the appliance on hot surfaces.

Do not place the cord over sharp edges or near hot surfaces.

Before you put the plug into the wall outlet, make sure your hands are dry.

This is a class I electrical shock protection appliance, and therefore power outlet to which it is connected to must be equipped with grounding pin.

Do not put any objects inside the appliance.

This appliance is intended for use at home or in facilities, such as kitchen for employees; in shops, offices and other working environments, use by the customers of hotels, motels and other residential facilities, in rural residential buildings, in the accommodation facilities.

Ensure that the appliance is used on a clean, dry and level surface.

Before use, extend and straighten the power cord.

Use the appliance on a flat, stable surface.

Do not use an extension cord which does not meet the applicable electrical standards and regulations.

Do not place aluminium foil or other objects inside the appliance, it may cause electric shock or fire.

Do not use the appliance for heating rooms.

Do not use the appliance for purposes other than its intended use.

Take all precautions, do not touch any hot surfaces of the appliance.

Do not cover put away or cover the appliance it until it has completely cooled down.

Do not place the appliance on or near a hot gas or electric burner or in places where it could come into contact with other heat sources.

Note! Bread can burn. When using the appliance, allow sufficient clearance above and on all sides of the appliance for adequate air circulation. The appliance must not come into contact with curtains, wall decorations, clothes, paper towels or other flammable materials during operation. Use an insulated thermal on any surfaces that may be sensitive to high temperature.

Do not use the appliance to toast sugar-containing food, products containing fruit or preservatives.

Warning!

Note! The appliance is not intended to be operated using external timers or a separate remote control system.

The appliance is designed for toasting or thawing bread, do not use it for other purposes.

Do not touch the surface marked with the  symbol when the appliance is on or off. These surfaces are hot.

Make sure that the voltage indicated on the nameplate corresponds to that of your home electrical mains. Alternating current must be used, typically marked ~.

SPECIFICATION:

Model - SMK 4011
Rated voltage - 230V ~ 50 Hz
Nominal power - 750 W
Power cord length - ~ 0,85 m
Replaceable heating plates - 3 sets (sandwiches / waffles / grill)

YOUR APPLIANCE:

1. Cover
2. Power indicator light (orange)
3. Ready indicator light (green)
4. Base
5. Lock
6. Upper baking plate
7. Lower baking plate
8. Leg (folded grill function)
9. Waffle plates (2pcs)
10. Sandwich plates (2pcs)
11. Grilling plates (2pcs)



USE THE SANDWICH MAKER (WITH SANDWICH PLATES):

1. Plug the appliance into a power outlet, the orange indicator will light up.
2. Wait a few minutes for the appliance to reach the maximum temperature (the green indicator will light up).
3. Release the lock and open the sandwich maker.
4. Brush one slice of bread with a thin layer of vegetable oil or butter and place it the oiled side down on the lower heating plate. Put the toppings on the bread slice. Cover with the second slice of bread. Brush the top slice with vegetable oil or butter.
5. Close the sandwich maker carefully. If it is difficult to close the lid, remove some of the sandwich filling. Do not force close the lid as this may damage the appliance.
6. After a few minutes, depending on the recipe open the sandwich maker and remove the sandwich. Be careful when taking the sandwich out of the sandwich maker:
 - to avoid burning your hands, as the heating plates are hot,
 - to avoid damaging the heating plates - use wooden utensil resistant to high temperature,
7. Unplug the sandwich maker from power after use.
Note! When consuming sandwiches immediately after toasting, be careful not to scald yourself, as sandwiches, filling or condiments may be hot.

REPLACE BAKING PLATES:

1. Each baking plate (for the cover and the base) features two locking tabs.
2. Replace baking plates only when the appliance has cooled down completely.
3. Press two locks to release the baking plates. Replace with another baking plate in its place.
Note: Never use two different baking plates. Only use baking plates provided by the manufacturer with the appliance.



USE WAFFLE BAKING PLATES:

1. Make waffle dough according to your recipe.
2. Spread vegetable oil on baking plates, which will make it easier to remove your waffles after baking.
3. When pouring dough on the waffle baking plate make sure it does not overflow and drip under the baking plate as this may result in electric shock and/or fire. Bear in mind that the dough will rise during baking.
4. Baking time depends on individual preferences, it usually takes a few minutes.

USE GRILLING PLATES:

1. If there is too much food to close the cover, reduce the portion.
2. The appliance can be used in two modes — cover is closed and food is grilled on both sides or as a flat open grill (in this case, use the support leg).
3. When using the flat open grill make sure fat does not trickle down under the grilling plate. This may result in electric shock and/or fire.

CLEANING AND CARE:

1. Before any cleaning or maintenance, make sure that the appliance is unplugged from the power source and has cooled down completely.
2. Do not use corrosive or abrasive substances for cleaning. Use only clean water with a mild detergent.
3. Wipe the casing of the appliance with a damp cloth, do not under any circumstances immerse the appliance in water or any other liquid or aim jets of water at it. Dry the appliance thoroughly after cleaning.
4. Wipe the heating plates with a soft and slightly damp cloth and then dry with a soft, clean cloth. Do not use cleaning agents that may scratch or damage the external surfaces and the non-stick layer of heating plates. After each use of the sandwich maker, taking special precautions, remove the accumulated crumbs and residue from the heating plates.
5. Remove heating plates after each use (when the appliance has cooled down completely) and gently clean the heating elements located under the plates.

- Pokud se napájecí kabel nebo zástrčka poškodí, nechte je vyměnit ve specializovaném servisu, aby nedošlo k nebezpečí.
- Toto zařízení není určeno pro používání osobami (včetně dětí) s omezenými fyzickými, smyslovými nebo duševními schopnostmi, ledaže budou pod dohledem nebo byly poučeny o používání zařízení osobami zodpovědnými za jejich bezpečnost. Dohlédněte na děti, aby si nehrály se zařízením.
- Toto zařízení mohou používat děti starší 8 let a osoby s fyzickým, mentálním nebo psychickým postižením nebo bez zkušeností a znalostí, pokud budou pod dohledem nebo byly poučeny o správném používání zařízení a pochopily nebezpečí spojené s používáním zařízení. Děti si nesmí hrát se zařízením. Čištění a údržbu zařízení nesmí provádět děti, ledaže jsou starší 8 let a jsou pod dohledem.
- Nepoužívejte zařízení, pokud jeví jakékoli známky poškození napájecího kabelu nebo pokud zařízení spadlo na zem.
- Nevystavujte zařízení dešti nebo vlhkosti a nepoužívejte zařízení venku. Zařízení neobsluhujte mokřima rukama.
- Pro úplné vypnutí zařízení vytáhněte zástrčku ze zásuvky.



Toto zařízení je označeno v souladu s Evropskou směrnicí 2012/19/ES a polským zákonem o použitím elektrickém a elektronickém zařízení symbolem přeškrtnutého kontejneru na odpady. Toto označení znamená, že toto zařízení se po ukončení životnosti nesmí vyhazovat společně s jiným domácím odpadem. Uživatel je povinen jej odevzdat do sběrný použitých elektrických a elektronických zařízení. Provádějí sběr, v tom místní sběrná místa, obchody a obecní úřady, tvoří systém umožňující odevzdávání těchto zařízení. Příslušné nakládání s použitým elektrickým a elektronickým zaří-

zením zabraňuje negativním následkům pro lidské zdraví a životní prostředí, vznikajícím z přítomnosti nebezpečných složek a nesprávného skladování a zúžitkování takových zařízení.

Pozorně si přečtěte tento návod před použitím zařízení.

Toto zařízení je určeno pouze pro domácí použití.

Upozornění! Materiály použité pro balení (polyetylenové sáčky, pěnový polystyren apod.) v průběhu vybalování nenechávejte v blízkosti dětí.

Děti si neuvědomují nebezpečí, které může vzniknout při používání elektrických zařízení, proto mějte zařízení mimo dosah dětí.

Neponořujte tělo zařízení do vody nebo jiných tekutin. Ponoření do vody může způsobit úraz elektrickým proudem.

V případě, že dojde k zalití vnějších dílů zařízení vodou, důkladně je osušte před opětovným připojením zařízení k síti. Nedotýkejte se mokřých povrchů, které mají styk se zařízením připojeným k napájení, okamžitě odpojte zařízení od napájení.

Při vytahování zástrčky z nástěnné zásuvky nikdy netáhněte za kabel, ale pouze za zástrčku a zároveň přidržujte druhou rukou síťovou zásuvku.

Nepokoušejte se odstranit žádné části krytu.

Používání příslušenství, které nebylo dodáno s výrobkem, může poškodit zařízení.

Nikdy nestavějte zařízení na horké povrchy.

Nepokládejte kabel přes ostré hrany nebo v blízkosti horkých povrchů.

Dříve než vložíte zástrčku do síťové zásuvky, ujistěte se, že máte suché ruce.

Spotřebič je zařízením vyrobeným v I. třídě ochrany před úrazem a proto napájecí zásuvka, ke které bude připojená, musí být bezpodmínečně vybavená ochranným kolíkem.

Do zařízení nevkládejte žádné předměty.

Zařízení je určeno k používání v domu anebo v objektech, jakými jsou: kuchyně pro pracovnický, v obchodech, kancelářích a jiných pracovních prostředích, k používání zákazníky v hotelech, motelech a jiných obytných prostředích, vesnických domech, v noclehárnách. Povrch, na kterém se používá zařízení, musí být v rovině, čistý a suchý.

Před použitím rozviňte a narovnejte síťový kabel.

Zařízení používejte na rovném, pevném povrchu.

Nepoužívejte prodlužovací kabel, který nespĺňuje platné normy a elektrické předpisy.

Nevkládejte do zařízení hliníkovou fólii nebo jiné předměty, může to způsobit úraz nebo požár.

Zařízení nepoužívejte k vytápění místnosti.

Zařízení nepoužívejte pro jiné účely, než pro které je určeno.

Dodržte veškerá bezpečnostní opatření, nedotýkejte se žádných horkých povrchů topinkovače. Zařízení neuchovávejte ani jej nezakrývejte, dokud úplně nevychladne.

Zařízení nestavějte na horké plynové nebo elektrické hořáky nebo v jejich blízkosti ani na místa, kde by mohlo přijít do styku s jinými tepelnými zdroji.

Upozornění: pečivo může shořet. Při používání topinkovače zajistěte vhodný prostor nad zařízením a ze všech stran pro vhodnou cirkulaci vzduchu. Zařízení se během provozu nesmí dotýkat záclon, nástěnného obložení, oděvů, papírových ručníků a jiných hořlavých materiálů. Na povrchy, které mohou být citlivé na vysoké teploty, používejte tepelně izolovaný oklad.

Zařízení nepoužívejte pro pečení potravin obsahujících cukr ani pro výrobky obsahující ovocný protlak nebo konzervanty.

Upozornění! Zařízení není určeno pro práci s použitím externích hodin nebo dálkového ovládání.

Zařízení bylo navrženo pro ohřívání nebo rozmrazování pečiva, nepoužívejte jej pro jiné účely.

Nedotýkejte se povrchu označeného symbolem  během práce zařízení a po jejím ukončení. Tyto povrchy jsou horké.

Zkontrolujte, zda napětí uvedená na výkonovém štítku odpovídá parametrům elektrického napájení v domácnosti, přičemž toto napájení musí být označeno jako ~ (střídavý proud).

TECHNICKÉ ÚDAJE:

Model - SMK 4011

Jmenovité napětí - 230V ~ 50 Hz

Nominální výkon - 750 W

Délka napájecího kabelu - ~ 0,85 m

Vyměnitelné topné desky - 3 sady (sendviče / vafle / gril)

VAŠE ZAŘÍZENÍ:

1. Hlavní tělo (viko)
2. Kontrolka napájení (oranžová)
3. Kontrolka připravenosti (zelená)
4. Dolní tělo (podstavec)
5. Zámek
6. Horní plotna
7. Dolní plotna
8. Noha (funkce složeného grilu)
9. Vložky – Vafle (2 ks)
10. Vložky – Tousty (2 ks)
11. Vložky – gril (2 ks)

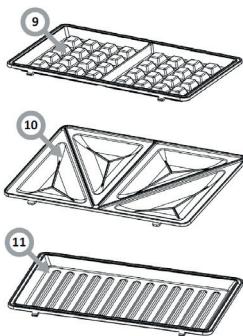

POUŽITÍ TOASTOVÝCH VLOŽEK:

1. Zapojte zařízení do elektrické zásuvky, rozsvítí se oranžová kontrolka.
2. Počkejte několik minut, dokud přístroj nedosáhne maximální teploty ploten (rozsvítí se zelená kontrolka).
3. Otevřete opékač uvolněním zámku.
4. Jeden krajíc namažte tenoučkou vrstvou rostlinného oleje nebo másla a položte je namazanou stranou dolů na spodní plotnu. Na krajíc položte náplň. Na takto připravené pečivo položte druhý krajíc. Namažte jeho horní stranu rostlinným olejem nebo máslem.
5. Opékač opatrně zavřete. V případě potíží se zavřením opékače odstraňte část náplně. Spotřebič se nemůže zavírat s obtížemi, aby se nepoškodil.
6. Po několika minutách (délka zapékání závisí na předpisu, podle kterého sendviče připravujeme, ale také na preferencích uživatele) opékačotevřete a vyjměte zapečený sendvič. Při vyjímání sendviče z opékače dávejte pozor:
 - abyste se nespálili (plotny jsou horké),
 - abyste nepoškodili vrstvy ploten – použijte dřevěné nástroje odolné vůči vysokým teplotám,
7. Po ukončení zapékání opékač vypněte vytažením zástrčky z elektrické zásuvky.

Upozornění: Při konzumaci sendvičů rovnou po opékání je třeba si dávat pozor, abyste se nespálili, protože sendviče i náplň mohou být horké.

VÝMĚNA VLOŽEK OPÉKAČE:

1. Každá vložka (vložka do podstavce a vložka do víka) má dva zámky připevňující díl ke korpusu spotřebiče.
2. Vložky lze vyměňovat výhradně po úplném vystydnutí zařízení.
3. Po stisknutí dvou tlačítek lze vložku vyjmout. A na toto místo vložte jinou vložku.

Upozornění: Nepoužívejte dvě vložky s odlišným použitím. Používejte jen vložky dodané výrobcem spolu s přístrojem.



POUŽITÍ VLOŽEK NA VAFLE:

1. Připravte si těsto na vafle podle vlastního předpisu.
2. Vložky vymažte rostlinným tukem, usnadní to potom vytahování upečených vafelí.
3. Při naplňování vložek těstem dávejte zvlášť pozor, aby se těsto nedostalo pod vložku – to by mohlo hrozit úrazem elektrickým proudem a/nebo požárem. Mějte v patrnosti skutečnost, že při pečení těsto zvětší svůj objem.
4. Délka pečení závisí na osobních preferencích, zpravidla to trvá několik minut.

POUŽÍVÁNÍ GRILOVACÍCH VLOŽEK:

1. Je-li grilované jídlo příliš silné a viko se nedá dovézt, tak porci zmenšete.
2. Zařízení lze používat ve dvou verzích, a to jako oboustranný gril (jídlo je uzavřeno uvnitř zařízení) nebo jako gril otevřený - (v tomto případě by měla být vytažena noha grilu)
3. U možnosti otevřeného grilu dbejte na to, aby tuk z jídla nezatekal pod grilovací vložku. Mohlo by dojít k úrazu elektrickým proudem a/nebo požáru.

ČIŠTĚNÍ A ÚDRŽBA:

1. Před zahájením jakékoli činnosti spojené s čištěním nebo údržbou se ujistěte, že zařízení je odpojeno od zdroje napájení a úplně vychladlo.
 2. K čištění nepoužívejte leptavé nebo brusné látky. Používejte pouze čistou vodu s přidávkem jemných čistících přípravků.
 3. Tělo zařízení otřete vlhkým hadříkem, nikdy neponořujte tělo zařízení do vody ani do jiných tekutin, nestříkejte na něj proud vody. Po vyčištění zařízení důkladně osušte.
 4. Plotnyk otřete měkkým navlčeným hadříkem a pak utřete dosucha měkkou čistou utěrkou.
- Nepoužívejte čistící prostředky, které by mohly poškrábat nebo poškodit vnitřní i vnější plochy a povrch ploten. Po každém použití opékače velmi opatrně odstraňte z plotýnek drobečky a zbytky.
5. Po každém použití demontujte vložky (až zařízení zcela vystydně) a jenně vyčistěte plotny pod vložkami.

- Ak sa napájací kábel alebo zástrčka nejakou spôsobom poškodila, aby nedošlo k úrazu alebo nehode, môže ich vymeniť iba autorizovaný servis.
- Toto zariadenie nie je prispôbené na používanie osobami (vrátane detí) s obmedzenými fyzickými, sensorickými alebo psychickými schopnosťami alebo osobami s nedostatočnými skúsenosťami a znalosťami zariadenia, ibaže sú pod náležitým dozorom alebo boli poučené o spôsobe používania zariadenia osobami, ktoré zodpovedajú za ich bezpečnosť. Deti sa v žiadnom prípade nesmú so zariadením hrať.
- Toto zariadenie môžu používať deti vo veku 8 rokov a viac, osoby s obmedzenými fyzickými, sensorickými alebo mentálnymi schopnosťami, ako aj osoby bez skúseností a bez poznania zariadenia, ak sú pod náležitým dozorom, alebo ak boli náležite poučené o spôsobe používania zariadenia bezpečným spôsobom, a poznajú a uvedomujú si ohrozenia a riziká súvisiace s používaním zariadenia. Deti sa so zariadením v žiadnom prípade nesmú hrať. Deti nemôžu zariadenie čistiť ani vykonávať jeho údržbu, ibaže majú viac než 8 rokov a sú pod náležitým dozorom.
- Zariadenie v žiadnom prípade nepoužívajte, ak sa objavili akékoľvek príznaky poškodenia napájacieho kábla, alebo ak zariadenie spadlo na podlahu.
- Zariadenie nevystavujte na

pôsobenie zrážok, ani ho nepoužívajte vonku. Zariadenie nepoužívajte, keď máte mokré ruky.

- Keď chcete zariadenie úplne vypnúť, vyťahnite zástrčku z el. zásuvky.



Toto zariadenie je v súlade s Európskou smernicou 2012/19/ES a so zákonom PR o opotrebovaných elektrických a elektronických zariadeniach označené symbolom prečiknutého smetného koša. Tento symbol informuje, že toto zariadenie sa po opotrebovaní (skončení používania) nesmie vyhodiť do komunálneho odpadu. Užívateľ je povinný zariadenie odovzdať v zbernom mieste opotrebovaných elektrických a elektronických zariadení. Subjekty, ktoré sa zaoberajú spracovaním opotrebovaných zariadení, tzn. miestne zberné miesta, obchody alebo jednotky štátnej správy, vytvárajú príslušný systém, ktorý každému umožňuje odovzdať takéto zariadenia. Vďaka správne mu zaobchádzaniu s opotrebovanými elektrickými a elektronickými zariadeniami nedochádza k úniku látok, ktoré sú škodlivé pre ľudské zdravie a pre životné prostredie, také látky sa nachádzajú v týchto zariadeniach, a v prípade nesprávneho skladovania alebo spracovania týchto zariadení môže dôjsť k úniku týchto látok.

Pred použitím zariadenia si dôkladne prečítajte túto príručku.

Potrebité je určené výlučne pre domáce používanie.

Pozor! Dávajte pozor, aby sa obalové materiály (polyetylénové vrecá, kúsky polystyrénu atď.) nedostali do rúk deťom.

Deti si nevedomou nebezpečenstvá a riziká súvisiace s používaním elektrických zariadení; preto také zariadenia uchovávajte mimo dosahu detí.

Korpus zariadenia neponárajte do vody alebo do inej kvapaliny. V prípade ponorenia do vody môže dôjsť k zásahu el. prúdom.

V prípade, ak budú vonkajšie prvky zariadenia zaliate vodou, pred tým, než zariadenie opätovne pripojíte k el. napätiu, najprv ich dôkladne vysušte. Nedotýkajte sa mokrych povrchov, ktoré majú kontakt so zariadením, ktoré je pripojené k el. napätiu, v takom prípade ho okamžite odpojte od el. napätia.

Zástrčku nikdy nevyťahujte zo zásuvky tiahnutím za napájací kábel, vždy jedno rukou chyťte zástrčku a druhou podržte el. zásuvku.

Nepokúšajte sa odstrániť žiadnu časť plášťa.

Následkom používania príslušenstva, ktoré nebolo dodané spolu s výrobkom, sa zariadenie môže poškodiť.

Zariadenie nikdy nekladte na horúcich povrchoch.

Kábel neumiestňujte na ostrých hranách, ani v blízkosti horúcich povrchov.

Predtým, než zastrčíte zástrčku do el. zásuvky, uistite sa, či máte suché ruky.

Zariadenie je vyrobené v I. triede ochrany pred úrazom elektrickým prúdom, preto musí byť zásuvka, do ktorej bude pripojené, bezpodmienečne vybavená ochranným kolíkom.

Do vnútra zariadenia nekladajte akékoľvek predmety.

Zariadenie je určené na používanie v domácnosti alebo v takých objektoch, ako kuchyne pre zamestnancov; ako aj v obchodoch, kanceláriách a iných pracoviskách, môžu ho používať hostia v hoteloch, moteloch a iných ubytovacích zariadeniach, v hospodárskych budovách, či v bytovniach.

Povrch, na ktorom sa zariadenie používa musí byť vodorovný, čistý a suchý.

Pred použitím rozviňte a vyrovnajte napájací kábel.

Zariadenie používajte na plochom, stabilnom povrchu.

Nepoužívajte predlžovacie káble, ktoré nespĺňajú príslušné normy a predpisy.

Do vnútra zariadenia nekladajte alobal alebo iné predmety, môžu byť príčinou zásahu el. prúdom alebo spôsobiť požiar.

Zariadenie nepoužívajte na vykurovanie či ohrievanie miestností.

Zariadenie nepoužívajte iným spôsobom, na aký je určené (iným ako zamýšľané použitie).

Zachovajte všetky bezpečnostné prostriedky, nedotýkajte sa žiadneho horúceho povrchu hriankovača. Kým zariadenie dostatočne nevychladne, neschovávajte ho ani nezakrývajte.

Zariadenie nekladte na horúci plynový horák alebo na horúce pole elektrickej varnej dosky, alebo v ich blízkosti, ani na miestach, na ktorých môže byť zariadenie vystavené vysokým teplotám.

Pozor: pečivo môže prihorieť, aj zhorieť. Počas používania hriankovača zabezpečte dostatočný priestor nad zariadením, ako aj zo všetkých strán, aby bol zabezpečená potrebná cirkulácia vzduchu. Keď je zariadenie spustené, nesmie sa dotýkať závesov, záclon, stenových dekorácií, odevov, papierových uterákov, ani iných horľavých látok a predmetov. Na povrchoch, ktoré môžu byť citlivé na vysokú teplotu, odporúčame, aby ste zariadenie položili na tepelnoizolačnej podložke.

Zariadenie nepoužívajte na opekanie potravín, ktoré obsahujú cukor, ani výrobkov s lekvárom alebo s konzervačnými látkami.

Pozor! Zariadenie nie je určené na používanie s použitím vonkajších časových spínačov, alebo osobitného systému diaľkového ovládania. Toto zariadenie bolo navrhnuté a vyrobené na zohrievanie (opekanie) alebo rozmrazovanie pečiva, nepoužívajte ho na iné účely.

Počas používania zariadenia ani po jeho použití sa nedotýkajte povrchov, ktoré sú označené symbolom . Tieto povrchy sú horúce. Skontrolujte, či parametre elektriky uvedené na výrobnom štítku zariadenia sa zhodujú s parametrami elektriky daného el. obvodu ku ktorému je pripojená daná el. zásuvka ~ (striedavý prúd).

TECHNICKÉ ÚDAJE:

Model - SMK 4011

Menovité napätie - 230V ~ 50Hz

Menovitý výkon - 750W

Napájací kábel - ~ 0,85 m

Vymeniteľné vložky - 3 sady (toast / vafle / gril)

VÁŠE ZARIADENIE:

1. Horný korpus (veko)
2. Kontrolka napájania (oranžová)
3. Kontrolka pripravenosti (zelená)
4. Dolný korpus (podstavec)
5. Zámok
6. Horná platňa
7. Dolná platňa
8. Stehno (funkcia zloženého grilu)
9. Platne – Gofry (2 ks)
10. Platne – Sendviče (2 ks)
11. Platne – Gril (2 ks)

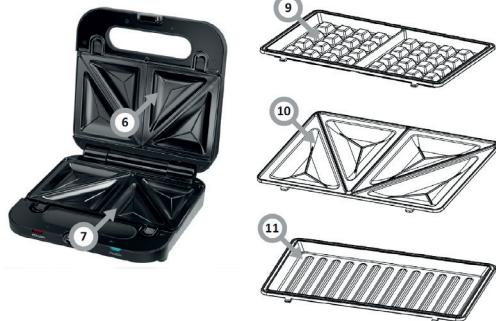

POUŽÍVANIE SENDVIČOVAČA:

1. Zariadenie pripojte k el. napätiu, zasvieti oranžová kontrolka.
2. Počkajte niekoľko minút, kým zariadenie dosiahne maximálnu teplotu platní (zasvieti zelená kontrolka).
3. Otvorte sendvičovač odblokovaním zámku zariadenia.
4. Jeden krajec chleba natrite tenkou vrstvou rastlinného oleja alebo masla, a následne ho položte natretou stranou smerom dole na dolnej platni. Na krajec položte dodatky. Na takto pripravenú náplň položte druhý krajec pečiva. Natrite jej hornú stranu rastlinným olejom alebo maslom.
5. Opatrne zatvorte sendvičovač. V prípade ťažkostí s uzatvorením odstráňte časť doplnkov. Zariadenie sa nemôže uzatvárať namáha-vo, keďže sa zariadenie môže poškodiť.
6. Po niekoľkých minútach (čas zapekania závisí od receptu, podľa ktorého pripravujete sendviče a od kulinárskeho gustu) – otvorte sendvičovač a vyberte zapечený sendvič. Pri vyberaní sendviča zo zariadenia dávajte pozor:
 - nepopáľte sa (platne sendvičovača sú horúce),
 - nepoškodte vrchnú vrstvu platní – používajte drevené náčinie, odolné voči vysokej teplote,
7. Po skončení zapekania, vypnite sendvičovač vytiahnutím zástrčky napájacieho kábla z el. zásuvky.

Upozornenie: Pri konzumácii sendvičov priamo po skončení zapekania dávajte pozor, aby ste sa nepopáliili, keďže sendviče, náplň, či dodatky, môžu byť horúce.

VÝMENA VLOŽIEK SENDVIČOVAČA:

1. Každá platňa (veľko podstava a vložka veka) má dva upevňovacie zámky, ktoré blokujú vložku v korpuse zariadenia.
 2. Platne sa môžu vymieňať až keď zariadenie úplne vychladne.
 3. Platňu môžete vytiahnuť, keď stlačíte dve tlačidlá. Na jej miesto vložte inú vložku.
- Upozornenie: Nepoužívajte súčasne dve platne rôznych typov. Používajte iba platne dodané výrobcom spolu so zariadením.



POUŽÍVANIE PLATNÍ NA GOFRY:

1. Cesto na gofry pripravte podľa vlastného receptu.
2. Platne namažte rastlinným olejom, čo uľahčí ich vytiahnutie po upečení.
3. Pri nalievaní cesta na platne dávajte pozor, aby cesto nepretieklo pod platňu, keďže hrozí riziko zásahu el. prúdom a/alebo požiaru. Zohľadnite, že cesto po upečení zväčší svoj objem.
4. Trvanie pečenia závisí od individuálnych gurmánskych preferencií, väčšinou je to niekoľko minút.

POUŽÍVANIE GRILOVÝCH PLATNÍ:

1. Ak je grilované jedlo príliš hrubé na uzatvorenie zariadenia, zmenšite jeho porcie.
2. Zariadenie sa dá používať dvoma spôsobmi – ako dvojstranný gril (prípravované jedlo sa zatvára vo vnútri zariadenia) alebo ako otvorený gril (v takom prípade je potrebné vysunúť nôžku grilu)
3. Pri používaní otvoreného grilu dávajte pozor, aby tuk z pripravovaného jedla nestekal pod grilovú vložku. Môže dôjsť k zásahu el. prúdom a/alebo požiaru.

ČISTENIE A ÚDRŽBA:

1. Predtým, než začnete zariadenie čistiť alebo vykonávať údržbu, vždy skontrolujte, či je zariadenie odpojené od el. napätia a či úplne vychladlo.
2. Na čistenie nepoužívajte leptavé ani drsné prostriedky. Používajte iba čistú vodu s dodatkom jemného prostriedku na umývanie.

3. Korpus zariadenia poutierajte vlhkou handričkou, v žiadnom prípade korpus zariadenia neponárajte do vody ani do inej kvapaliny, ani nesmerujte na neho prúd vody. Zariadenie po čistení dôkladne vysušte.
4. Platne poutierajte mäkkou a jemne navlhčenou handričkou, a následne poutierajte dosucha mäkkou čistou handričkou. Nepoužívajte čistiace prostriedky, ktoré môžu poškríbať alebo poškodiť vonkajšie povrchy a vrstvu varných dosiek. Po každom použití sendvičovača odstráňte z platni nahromadené omrvinky a zvyšky, postupujte pritom obzvlášť opatrne.
5. Po každom použití zdemontujte platne (keď zariadenie úplne vychladne) a jemne poutierajte špirály, ktoré sa nachádzajú pod platňami.

- Bei einer Beschädigung des Netzkabels oder des Netzsteckers müssen diese durch einen Fachbetrieb ausgewechselt werden, um Gefahren zu vermeiden.
- Dieses Gerät darf nicht von Personen (einschließlich Kindern) bedient werden, die unter geistigen oder körperlichen Behinderungen leiden oder die nicht über ausreichende Erfahrungen in der Bedienung solcher Geräte verfügen. Eine Ausnahme kann gemacht werden, wenn solche Personen unter Aufsicht eines Verantwortlichen mit dem Gerät arbeiten und/oder gründlich in die Bedienung eingewiesen wurden. Sorgen Sie dafür, dass Kinder nicht mit dem Gerät spielen.
- Das Gerät kann von Kindern ab 8 Jahren und Personen mit eingeschränkten physischen, sensorischen oder geistigen Fähigkeiten oder mit mangelnder Erfahrung und Unkenntnis verwendet werden, wenn sie in die sichere Verwendung des Geräts eingewiesen wurden und sie die mit ihm verbundenen Gefahren verstanden haben. Kinder dürfen nicht mit dem Gerät spielen. Das Gerät darf nicht von Kindern gereinigt oder gewartet werden, es sei denn sie haben das 8. Lebensjahr vollendet und werden von einer verantwortlichen Person beaufsichtigt.
- Benutzen Sie das Gerät nicht, wenn es Zeichen einer Beschädigung des Netzkabels auf-

weist oder wenn es auf den Boden gefallen ist.

- Setzen Sie das Gerät nicht Regen oder Feuchtigkeit aus und benutzen Sie es nicht im Außenbereich. Bedienen Sie das Gerät nicht mit nassen Händen.
- Um das Gerät vollständig auszuschalten, ziehen Sie den Stecker aus der Steckdose.



Dieses Gerät wurde gemäß der Europäischen Richtlinie 2012/19/EG sowie dem polnischen Gesetz über elektrische und elektronische Altgeräte mit dem Symbol eines durchgestrichenen Abfallcontainers gekennzeichnet. Diese Kennzeichnung bedeutet, dass das Gerät nach Ende seiner Lebensdauer nicht zusammen mit anderen Haushaltsabfällen entsorgt werden darf. Der Benutzer ist verpflichtet, das Gerät an einer Sammelstelle für elektrische und elektronische Altgeräte abzugeben. Das Abfall-Sammelunternehmen, darunter lokale Sammelstellen, Geschäfte und Gemeindefeinrichtungen, bilden ein System, welches die Entsorgung des Geräts ermöglicht. Die richtige Vorgehensweise mit Elektro- und Elektronikschrott trägt zur Verhinderung schädlicher Folgen für die menschliche Gesundheit und die natürliche Umwelt bei, die aus der Anwesenheit von Schadstoffen sowie einer falschen Lagerung und Weiterverarbeitung solcher Materialien entstehen. Lesen Sie vor Inbetriebnahme des Geräts diese Bedienungsanleitung aufmerksam durch.

Dieses Gerät ist nur für den Hausgebrauch bestimmt. Achtung! Die Verpackungsmaterialien (Polyethylenbeutel, Styroporstücke usw.) sind beim Auspacken außer Kinderreichweite zu halten. Kinder sind sich der mit dem Gebrauch elektrischer Geräte verbundenen Gefahren nicht bewusst. Bewahren Sie dieses Gerät daher außerhalb der Reichweite von Kindern auf.

Tauchen Sie das Gerät nicht in Wasser oder andere Flüssigkeiten. Wenn das Gerät in Wasser getaucht wird, besteht Stromschlaggefahr.

Sollten die äußeren Teile des Geräts Wasser ausgesetzt werden, müssen Sie das Gerät sorgfältig abtrocknen, bevor Sie es wieder an den Strom anschließen. Berühren Sie keine feuchten Flächen, die mit dem angeschlossenen Gerät Kontakt haben, und trennen Sie dieses umgehend vom Netzstrom.

Wenn Sie den Stecker aus der Steckdose ziehen, ziehen Sie nie am Kabel sondern nur am Stecker und halten Sie dabei gleichzeitig die Steckdose fest.

Versuchen Sie nicht, irgendwelche Teile des Gehäuses zu entfernen. Durch die Verwendung von Zubehör, das nicht zusammen mit dem Produkt geliefert wurde, können Beschädigungen am Gerät entstehen.

Stellen Sie das Gerät nicht auf heißen Flächen ab.

Legen Sie das Kabel nicht über scharfe Kanten oder in die Nähe von heißen Oberflächen.

Bevor Sie den Stecker in die Steckdose stecken, vergewissern Sie sich, dass Ihre Hände trocken sind.

Das Gerät hat die Schutzklasse IP I gegen Stromschläge, daher muss die Steckdose, an die es angeschlossen wird, unbedingt über einen Erdungsstift verfügen.

Legen Sie keine Gegenstände in das Gerät.

Das Gerät ist für den Hausgebrauch oder für den Gebrauch in Einrichtungen wie Personalküchen, in Geschäften, Büros und anderen Arbeitsumgebungen, für den Gebrauch durch Kunden von Hotels, Motels und anderen Wohnanlagen, in ländlichen Wohngebäuden, in Beherbergungseinrichtungen konzipiert.

Die Fläche, auf der das Gerät steht, sollte eben, sauber und trocken sein.

Wickeln Sie das Netzkabel vor dem Gebrauch ab und begradigen Sie es.

Stellen Sie das Gerät auf eine ebene, stabile Oberfläche.

Verwenden Sie keine Verlängerungskabel, die nicht den geltenden elektrischen Normen und Vorschriften entsprechen.

Stecken Sie keine Alufolie oder andere Gegenstände in das Gerät, da dies zu einem Stromschlag oder Brand führen kann.

Verwenden Sie das Gerät nicht zum Beheizen von Räumlichkeiten.

Verwenden Sie das Gerät nicht für einen anderen als den vorgesehenen Zweck.

Treffen Sie alle Vorsichtsmaßnahmen, berühren Sie keine heißen Oberflächen des Toasters. Räumen Sie das Gerät nicht in einen Schrank und decken Sie es nicht ab, bevor es vollständig abgekühlt ist.

Stellen Sie das Gerät nicht auf oder in die Nähe eines heißen Gas- oder Elektrobrenners oder an einen Ort, an dem es mit anderen Hitzequellen in Berührung kommen könnte.

Vorsicht: Brot kann anbrennen. Achten Sie bei der Verwendung des Toasters auf ausreichend Platz über dem Gerät und an allen Seiten, damit die Luft ausreichend zirkulieren kann. Das Gerät darf während des Betriebs nicht mit Vorhängen, Wandschmuck, Kleidung, Papiertaschentüchern oder anderen brennbaren Gegenständen in Kontakt kommen. Bei Oberflächen, die empfindlich auf hohe Temperaturen reagieren, empfiehlt es sich, den Toaster auf eine feuerfeste Unterlage zu stellen.

Verwenden Sie das Gerät nicht zum Toasten von zuckerhaltigen Lebensmitteln oder Produkten, die Obsterzeugnisse oder Konservierungsstoffe enthalten.

xternen Zeitschaltuhren oder einem separaten Fernbedienungssystem vorgesehen.

Dieses Gerät ist zum Aufwärmen oder Auftauen von Brot bestimmt, verwenden Sie es nicht für andere Zwecke.

Fassen Sie Oberflächen, die mit dem Symbol  gekennzeichnet sind, während und nach dem Betrieb des Geräts nicht an. Diese Flächen werden heiß.

Vergewissern Sie sich, dass die auf dem Typenschild angegebene Spannung mit der Stromversorgung im Haus übereinstimmt, die mit ~ (Wechselstrom) gekennzeichnet sein muss.

TECHNISCHE DATEN:

Modell - SMK 4011

Nennspannung - 230V ~ 50Hz

Nennleistung - 750 W

Netzkabel - ca. 0,85 m

Austauschbare Einsätze - 3 Sätze (Toast / Waffeln / Grill)

AUSSTATTUNGSELEMENTE:

1. Oberes Gehäuse (Abdeckung)
2. Netzleuchte (orange)
3. Bereitschaftsleuchte (grün)
4. Unteres Gehäuse (Fuß)
5. Verschluss
6. Obere Heizplatte
7. Untere Heizplatte
8. Bein (zusammengeklappte Grillfunktion)
9. Waffeleinsätze (2 Stck.)
10. Toasteinsätze (2 Stck.)
11. Grilleinsätze (2 Stck.)

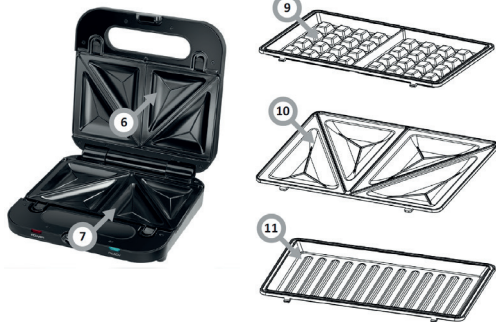

VERWENDUNG EINES SANDWICHMAKER:

1. Schließen Sie das Gerät an die Steckdose an. Das orangefarbene Kontrollämpchen leuchtet auf.
2. Warten Sie ein paar Minuten, bis die Heizplatten des Geräts die maximale Temperatur erreicht haben (die grüne Kontrollleuchte leuchtet auf).
3. Lösen Sie die Verriegelung und öffnen Sie den Toaster.
4. Bestreichen Sie eine Scheibe Brot mit einer dünnen Schicht Pflanzenöl oder Butter und legen Sie sie mit der eingefetteten Seite nach unten auf die untere Heizplatte. Legen Sie den Belag auf die Scheibe. Legen Sie die zweite Scheibe Brot auf den Toast. Bestreichen Sie die Oberseite mit Pflanzenöl oder Butter.
5. Schließen Sie den Toaster vorsichtig. Wenn sich der Toaster nur schwer schließen lässt, muss ein Teil des Belags entfernt werden. Das Gerät darf nicht mit Gewalt geschlossen werden, da dies zu Schäden führen kann.
6. Nach ein paar Minuten (die Backzeit hängt vom Rezept für die Toasts und Ihren Vorlieben ab) - öffnen Sie den Toaster und nehmen Sie den gebackenen Toast heraus. Seien Sie vorsichtig, wenn Sie den Toast aus dem Toaster nehmen:
 - damit Sie sich nicht verbrennen (die Heizplatten sind heiß),
 - um die Beschichtung der Heizplatten nicht zu beschädigen - verwenden Sie hitzebeständiges Holzbesteck,
7. Wenn das Toasten beendet ist, schalten Sie den Toaster aus, indem Sie den Stecker am Anschlusskabel aus der Steckdose ziehen.

Hinweis: Wenn Sie die Toasts sofort nach dem Toasten verzehren möchten, achten Sie darauf, sich nicht zu verbrennen, da die Toasts, Füllung, oder der Beläge heiß sein können.

AUSWECHSELN DER EINSÄTZE DES TOASTERS:

1. Jeder Einsatz (oberer und unterer Einsatz) verfügt über zwei Verriegelungen, mit denen der Einsatz im Gehäuse des Geräts befestigt wird.
2. Die Einsätze dürfen erst ersetzt werden, wenn das Gerät vollständig abgekühlt ist.
3. Durch Drücken der beiden Drucktasten kann der Einsatz herausgezogen werden. An deren Stelle müssen andere Einsätze eingesetzt werden.

Hinweis: Es dürfen keine zwei Einsätze mit unterschiedlichen Verwendungszwecken verwendet werden. Es dürfen nur die vom Hersteller mit dem Gerät gelieferten Einsätze verwendet werden.



VERWENDUNG DER WAFFELEINSÄTZE:

1. Bereiten Sie den Waffelteig nach Ihrem eigenen Rezept zu.
2. Bestreichen Sie die Einsätze mit Pflanzenfett, so lassen sich die Waffeln nach dem Backen leichter herausnehmen.
3. Nach dem Füllen der Einsätze mit Teig ist unbedingt darauf zu achten, dass der Teig nicht unter den Einsatz gerät - es besteht die Gefahr eines Stromschlags und/oder eines Brands. Berücksichtigen Sie, dass der Teig während des Backens sein Volumen vergrößert.
4. Die Backzeit hängt von den individuellen kulinarischen Vorlieben ab; in der Regel dauert es ein paar Minuten.

VERWENDUNG DER GRILLEINSÄTZE:

1. Wenn das Grillgut zu dick ist, sodass sich das Gerät nicht schließen lässt, muss die Portion verkleinert werden.
2. Das Gerät kann auf zwei Arten verwendet werden, als doppelseitiger Grill (das Grillgut befindet sich im Inneren des Geräts zwischen den Heizplatten) oder als offener Grill (in diesem Fall muss das Bein des Grills herausgezogen werden).
3. Bei Verwendung als offener muss darauf geachtet werden, dass das Fett des Grillguts nicht unter den Grilleinsatz läuft. Es besteht die Gefahr eines Stromschlags und/oder eines Brandes.

REINIGUNG UND INSTANDHALTUNG:

1. Vergewissern Sie sich vor jeder Reinigung oder Wartung, dass das Gerät vom Stromnetz getrennt und vollständig abgekühlt ist.
2. Verwenden Sie zur Reinigung keine ätzenden oder scheuernden Stoffe. Verwenden Sie nur sauberes Wasser mit einem milden Reinigungsmittel.
3. Wischen Sie das Gehäuse des Geräts mit einem feuchten Tuch ab. Tauchen Sie das Gehäuse des Geräts nicht in Wasser oder eine andere Flüssigkeit ein und richten Sie keinen Wasserstrahl auf das Gerät. Trocknen Sie das Gerät nach der Reinigung gründlich ab.
4. Wischen Sie die Heizplatten mit einem weichen, leicht feuchten Tuch ab und wischen Sie sie anschließend mit einem weichen, sauberen Tuch trocken. Verwenden Sie keine Reinigungsmittel, die die Außenflächen und die Beschichtung der Heizplatten zerkratzen oder beschädigen könnten. Nach jedem Gebrauch des Toasters müssen Krümel und Essensreste unter besonderer Vorsicht von den Heizplatten entfernt werden.
5. Nehmen Sie nach jedem Gebrauch (nachdem das Gerät vollständig abgekühlt ist) die Einsätze heraus und reinigen Sie vorsichtig die Heizelemente unter den Einsätzen.

- Si le câble réseau ou la fiche sont endommagés, les faire remplacer par un réparateur spécialisé pour éviter tout danger.
- Cet appareil ne peut pas être utilisé par des personnes (dont les enfants) ayant des capacités physiques, sensorielles ou psychologiques limitées, ni par des personnes n'ayant pas l'expérience de cet appareil à moins qu'elles soient surveillées et informées de son utilisation par une personne responsable de leur sécurité. Veiller à ce que les enfants ne jouent pas avec l'appareil.
- Cet appareil peut être utilisé par des enfants âgés de 8 ans ou plus, par des personnes avec des capacités motrices, sensorielles ou mentales réduites et par des personnes dénuées d'expérience ou de connaissance de l'équipement uniquement si elles se trouvent sous surveillance et qu'elles aient été instruites auparavant au sujet de l'exploitation de l'appareil de façon sûre et qu'elles connaissent les dangers liés à l'exploitation de l'appareil. Les enfants ne devraient pas jouer avec l'appareil. Le nettoyage et la maintenance de l'appareil ne devraient pas être effectués par des enfants à moins qu'ils n'aient fini leurs 8 ans et ne soient surveillés par une personne appropriée.
- Ne pas utiliser l'appareil si le cordon d'alimentation présente des signes d'endommagement ou si l'appareil est

tombé sur le sol.

- Ne pas exposer l'appareil à la pluie ou à l'humidité et ne pas utiliser l'appareil à l'extérieur. Ne pas manipuler l'appareil avec les mains humides.
- Pour éteindre complètement l'appareil, retirer la fiche de la prise.



Cet appareil est marqué par le symbole du conteneur à déchets, rayé, conformément à la Directive Européenne 2012/19/CE et à la Loi polonaise sur les appareils électriques et électroniques usagés. Ce symbole signale que le produit, après sa période d'utilisation, ne pourra pas être éliminé avec d'autres déchets ménagers. L'utilisateur est obligé de le rendre à un point de collecte des appareils électriques et électroniques usagés. De tels points de collecte sont mis en place par les communes, certains magasins et entreprises de ramassage des déchets. Respecter les règles d'élimination des appareils électriques et électroniques permet d'éviter des conséquences nuisibles à la santé humaine et à l'environnement naturel, à cause de la possibilité de présence de constituants dangereux ou de transformations inappropriées à ce type d'appareil.

Lire attentivement le présent mode d'emploi avant d'utiliser l'appareil.

L'appareil est exclusivement destiné à un usage domestique.

Attention ! Lors du déballage, garder les matériaux d'emballage (petits sacs en polyéthylène, morceaux de polystyrène, etc.) hors de portée des enfants.

Les enfants n'ont pas conscience des dangers que peut entraîner l'utilisation des appareils électriques ; pour cette raison, garder l'appareil hors de portée des enfants.

Ne pas immerger l'appareil dans de l'eau ou d'autres liquides. L'immersion dans l'eau peut causer un choc électrique.

En cas de déversement d'eau sur les éléments extérieurs de l'appareil, sécher soigneusement l'appareil avant de le brancher à l'alimentation électrique. Ne pas toucher les surfaces mouillées au contact avec l'appareil branché à l'alimentation électrique ; débrancher immédiatement l'appareil de l'alimentation électrique.

En retirant la fiche de la prise murale, ne jamais tirer sur le cordon, uniquement sur la fiche tout en tenant la prise secteur de l'autre main.

Ne pas essayer de retirer des pièces du boîtier.

L'utilisation d'accessoires qui n'ont pas été fournis avec le produit peut endommager l'appareil.

Ne jamais placer l'appareil sur des surfaces chaudes.

Ne pas placer le cordon d'alimentation sur des arêtes vives ou à proximité de surfaces chaudes.

Avant d'insérer la fiche à la prise d'alimentation assurez-vous que vos mains sont sèches.

L'appareil appartient à la 1ère classe de protection contre le choc électrique et pour cette raison, la prise d'alimentation auquel il sera branché doit disposer d'une broche de terre.

Ne placer aucun objet à l'intérieur de l'appareil.

L'appareil est destiné à être utilisé à domicile ou dans des lieux tels que : la cuisine pour les employés ; les boutiques, les bureaux et autres environnements de travail, utilisation par les clients d'hôtels, de motels et d'autres lieux d'habitation, de bâtiments habitables ruraux, d'édifices d'hébergement.

La surface sur laquelle est utilisé l'appareil doit être mise à niveau, propre et sèche.

Avant l'utilisation, dérouler et étirer le câble.

Utiliser l'appareil sur une surface plane et stable.

Ne pas utiliser de rallonge qui n'est pas conforme aux normes et dispositions légales relatives à l'électricité.

Ne pas placer de feuilles aluminium ni d'autres objets dans l'appareil, ceci peut entraîner un choc électrique ou un incendie.

Ne pas utiliser l'appareil pour chauffer les pièces.

Ne pas utiliser l'appareil à d'autres fins que l'usage prévu.

Prendre toutes les précautions nécessaires, ne pas toucher les surfaces chaudes du grille-pain. Ne pas entreposer ni ne couvrir l'appareil avant qu'il ne refroidisse complètement.

Ne pas placer l'appareil sur un brûleur à gaz, électrique chaud ni à proximité d'eux ni à des endroits où il pourrait entrer en contact avec des sources de chaleur.

Attention : le pain peut brûler. Lors de l'utilisation du grille-pain, assurer un espace suffisant au-dessus de l'appareil et de tous les côtés pour une libre circulation de l'air. Lors de son fonctionnement, l'appareil ne peut pas toucher les rideaux, les décorations murales, les vêtements, les essuie-tout ou d'autres matériaux inflammables. Sur les surfaces sensibles aux températures élevées, il est recommandé d'utiliser un support d'isolation thermique.

Ne pas utiliser l'appareil pour griller des produits alimentaires contenant du sucre, des produits transformés à base de fruits ou des conservateurs.

Attention ! L'appareil n'est pas conçu pour être utilisé avec un interrupteur horaire extérieur ou un système de commande à distance. L'appareil est conçu pour chauffer et décongeler le pain, ne pas l'utiliser à d'autres fins.

Ne pas toucher la surface marquée avec le symbole , ni au cours du fonctionnement de l'appareil ni après. Ces surfaces sont chaudes. Vérifier si la tension indiquée sur la plaque signalétique correspond aux paramètres de l'alimentation électrique à la maison, tout en s'assurant que cette alimentation est marquée par ~ (courant alternatif).

DONNÉES TECHNIQUES :

Modèle - SMK 4011

Tension nominale - 230V ~ 50Hz

Puissance nominale - 750W

Cordon d'alimentation - ~ 0,85 m

Inserts remplaçables - 3 jeux (toasts / gaufres / grillades)

ÉLÉMENTS DE L'ÉQUIPEMENT:

1. Partie supérieure (couvercle)
2. Témoin d'alimentation (orange)
3. Témoin prêt (vert)
4. Partie inférieure (socle)
5. Verrouillage
6. Plaque chauffante supérieure
7. Plaque chauffante inférieure
8. Jambe (fonction grill plié)
9. Inserts - Gaufres (2 pièces)
10. Inserts - Toasts (2pièces)
11. Inserts - Grill (2 pièces)

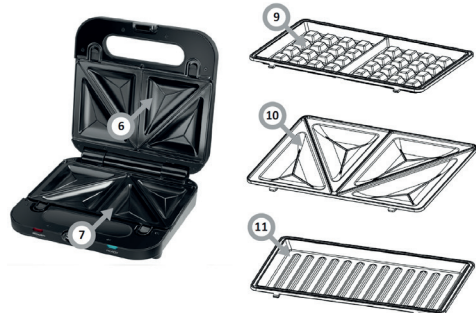

UTILISER UNE MACHINE À SANDWICH:

1. Brancher l'appareil à la prise d'alimentation, le témoin orange s'allume.
2. Attendre quelques minutes jusqu'à ce que l'appareil atteigne la température maximale des plaques chauffantes (le témoin vert s'allume).
3. Ouvrir l'appareil en déverrouillant la fermeture.
4. Étaler une fine couche d'huile végétale ou de beurre sur une tranche de pain et la placer, le côté beurré vers le bas, sur la plaque chauffante inférieure. Mettre les ingrédients sur la tranche de pain. Placer la deuxième tranche de pain sur le sandwich préparé. Étaler une couche d'huile végétale ou de beurre sur la tranche supérieure.
5. Fermer avec précaution l'appareil. S'il est impossible de fermer l'appareil, retirer une partie des ingrédients du sandwich. L'appareil ne peut pas se fermer avec difficulté, ceci peut l'endommager.
6. Après quelques minutes (le temps de préparation dépend de la recette du sandwich et des préférences de l'utilisateur) –ouvrir l'appareil et sortir le sandwich préparé. Lors du retrait du sandwich de l'appareil, veiller à :
 - ne pas se brûler (les plaques chauffantes sont chaudes),
 - ne pas endommager la couche des plaques chauffantes – utiliser des ustensiles en bois, résistant aux températures élevées,
7. Une fois la cuisson terminée, éteindre l'appareil en retirant la fiche de la prise d'alimentation.

Note : Lors de la consommation des sandwiches directement après leur préparation, faire attention pour ne pas se brûler, car les sandwiches, les ingrédients, les garnitures peuvent être chauds.

REPLACEMENT DES INSERTS DE L'APPAREIL:

1. Chacun des inserts (insert du socle et insert du couvercle) possède deux verrouillages qui fixent l'élément au corps de l'appareil.
 2. Les inserts peuvent être remplacés une fois l'appareil complètement refroidi.
 3. Une pression sur les deux touches permet de retirer l'insert. À la place, fixer les nouveaux inserts.
- Note : Ne pas utiliser deux inserts à utilisations différentes. Utiliser uniquement les inserts fournis par le fabricant avec l'appareil.



UTILISATION DES INSERTS À GAUFRES:

1. Préparer la pâte à gaufres selon votre recette.
2. Étaler de la graisse végétale sur les inserts, ceci facilite le retrait des gaufres après la cuisson.
3. En mettant la pâte dans les inserts, veiller à ce que la pâte ne passe pas sous l'insert - ceci peut entraîner un risque de choc électrique et/ou d'incendie. Ne pas oublier que la pâte augmente son volume lors de la cuisson.
4. Le temps de cuisson dépend des préférences individuelles, la cuisson dure en général quelques minutes.

UTILISATION DES INSERTS GRILL:

1. Si l'aliment à griller est trop épais pour permettre la fermeture de l'appareil, réduire la taille de la portion.
2. L'appareil peut être utilisé en deux versions, à savoir comme un toaster fermé (l'aliment est placé à l'intérieur de l'appareil) ou comme un toaster ouvert (dans ce cas, sortir le pied du grill)
3. En utilisant l'option du toaster ouvert, veiller à ce que la graisse des aliments ne coule pas sous l'insert grill. Ceci peut entraîner un risque de choc électrique et/ou d'incendie.

NETTOYAGE ET ENTRETIEN:

1. Avant de procéder à toute opération liée au nettoyage ou à la maintenance de l'appareil, s'assurer que l'appareil est débranché de l'alimentation et qu'il a complètement refroidi.
2. Ne pas utiliser de produits caustiques et abrasifs pour nettoyer l'appareil. Utiliser uniquement de l'eau claire avec un détergent doux.
3. Essuyer le corps de l'appareil avec un chiffon humide, ne plonger en aucun cas le corps de l'appareil dans de l'eau ou dans un autre liquide, ne pas diriger de jet d'eau sur l'appareil. Sécher soigneusement l'appareil après le nettoyage.
4. Essuyer les plaques chauffantes avec un chiffon doux et légèrement humidifié et ensuite, les essuyer avec un chiffon doux sec. Ne pas utiliser de produits nettoyants qui pourraient rayer ou endommager les surfaces extérieures et la couche des plaques chauffantes. Après chaque utilisation, enlever des plaques chauffantes les miettes et les restes accumulées, en prenant toutes les précautions nécessaires.
5. Après chaque utilisation, enlever les inserts (une fois l'appareil complètement refroidi) et nettoyer délicatement les éléments chauffants se trouvant sous les inserts.

- Si el cable de alimentación o el enchufe están dañados, lo debe reemplazar un servicio técnico especializado para evitar riesgos.
- El presente aparato no debe ser usado por personas (incluyendo niños) con capacidad física, sensual y psíquica limitada y por las personas que no tengan experiencia o conocimientos del empleo del aparato con tal de que se encuentren bajo vigilancia o sigan las instrucciones de uso del aparato por la persona responsable de su seguridad. Hay que prestar atención a los niños para que no jueguen con el aparato.
- El dispositivo puede ser empleado por niños de 8 años o mayores, por personas con capacidad física, sensorial o psíquica reducida y por personas que no tengan experiencia o conocimientos del empleo del aparato, en caso de estar vigiladas o cuando hayan sido instruidas sobre el uso del aparato de forma segura y conozcan los peligros relacionados con el uso del aparato. Los niños no deben jugar con el aparato. La limpieza y el mantenimiento del aparato no debe ser realizado por los niños a menos que tengan cumplidos los 8 años y se encuentren bajo vigilancia de persona adecuada.
- No utilice el aparato si ha caído al suelo o presenta daños en el cable de alimentación.
- No utilice el aparato en exteriores ni lo exponga a la lluvia o la humedad. No use el apar-

to con las manos mojadas.

- Para apagar el dispositivo por completo, extraiga el enchufe de la toma de corriente.



Este aparato está marcado con el símbolo de contenedor para desechos tachado, según la Directiva Europea 2012/19/CE y la ley polaca sobre aparatos eléctricos y electrónicos gastados. Dicho símbolo informa que este aparato, pasado el periodo de su uso, no debe ser eliminado junto con los demás desechos procedentes de hogares. El usuario está obligado a devolverlo a un lugar destinado para recoger el equipo eléctrico y electrónico gastado. Las entidades que realizan la recogida, incluyendo los puntos locales de recogida, tiendas, y entidades municipales, crean un sistema adecuado que permite la devolución de estos aparatos. El adecuado uso del equipo eléctrico y electrónico gastado ayuda a evitar las consecuencias que son nocivas para humanos y para el medio ambiente procedentes de la presencia de componentes peligrosos e inadecuado almacenamiento y procesamiento de estos dispositivos. Lea atentamente este manual antes de utilizar el dispositivo. El dispositivo está destinado únicamente para uso doméstico. ¡Advertencia! Los materiales de embalaje (saquitos de polietileno, trozos de poliuretano, etc.) deben ser guardados lejos del alcance de niños a la hora de desembalar.

Los niños no son conscientes de los peligros que se pueden producir al usar aparatos eléctricos. Por lo tanto, mantenga el dispositivo fuera del alcance de los niños.

No sumerja el cuerpo del aparato en agua u otros líquidos. La inmersión en agua puede causar descargas eléctricas.

En caso de salpicar con agua los elementos externos del aparato, séquelos bien antes de volver a conectar el aparato a la red eléctrica. No toque superficies mojadas que entren en contacto con el aparato conectado a la fuente de alimentación, desconéctelo inmediatamente de este.

Cuando retire el enchufe de la toma de pared, nunca tire del cable, sino del enchufe, mientras sujeta la toma con la otra mano.

No intente retirar ninguna pieza de la carcasa.

Se puede dañar el aparato si se usan accesorios no suministrados con este.

Nunca coloque el aparato sobre superficies calientes.

No coloque el cable sobre bordes afilados o cerca de superficies calientes.

Asegúrese de tener las manos secas antes de introducir el enchufe en la toma de corriente.

El aparato se fabrica de acuerdo con la 1.ª clase de protección contra descargas eléctricas y, por lo tanto, la toma de corriente a la que se conectará debe estar equipada con toma de tierra.

No introduzca ningún objeto dentro del aparato.

El aparato está indicado para usar en casa o en recintos como: cocinas para trabajadores, tiendas, oficinas y otros entornos de trabajo, para el uso de clientes de hoteles, moteles y otros centros residenciales, en edificios residenciales rurales, en recintos de alojamiento. La superficie sobre la que se utiliza el aparato debe estar nivelada, limpia y seca.

Desenrolle y estire el cable de alimentación antes del uso.

Utilice el aparato sobre una superficie plana y estable.

No utilice un cable alargador que no cumpla las normas y reglamentos eléctricos vigentes.

No coloque papel de aluminio ni otros objetos en el interior del aparato, ya que esto podría provocar una descarga eléctrica o un incendio.

No utilice el aparato para calentar las habitaciones.

No utilice el aparato para fines distintos a los previstos.

Tome todas las precauciones necesarias. No toque las superficies calientes del tostador. No guarde el aparato ni lo cubra hasta que se haya enfriado completamente.

No coloque el aparato sobre o cerca de un quemador de gas o eléctrico caliente o donde pueda entrar en contacto con otras fuentes de calor.

Precaución: el pan puede quemarse. Al utilizar el tostador, asegúrese de que haya espacio suficiente por encima del aparato y en todos los lados para que circule el aire de forma apropiada. El aparato no debe tocar cortinas, decoraciones de pared, ropa, toallas de papel u otros materiales combustibles durante su funcionamiento. Se recomienda el uso de una esterilla térmica aislante en superficies que puedan ser sensibles a las altas temperaturas.

No utilice el aparato para tostar alimentos que contengan azúcar o productos con conservantes o preparados a base de frutas.

¡Advertencia! El aparato no está diseñado para utilizarse con temporizadores externos ni con un mando a distancia independiente.

Ha sido diseñado para calentar o descongelar pan, por lo que no se debe usar para otros fines.

No toque la superficie marcada con el símbolo  durante o después del funcionamiento del aparato. Estas superficies están calientes.

Compruebe si el voltaje indicado en la placa de características se corresponde con el suministro eléctrico de su hogar, que debe estar marcado como ~ (corriente alterna).

DATOS TÉCNICOS:

Modelo - SMK 4011

Tensión nominal - 230V ~ 50Hz

Potencia nominal - 750W

Cable de alimentación - ~ 0,85 m

Insertos reemplazables - 3 juegos (tostadas/gofres/parrilla)

ACCESORIOS:

1. Parte superior (tapa)
2. Luz de encendido (naranja)
3. Luz de espera (verde)
4. Parte inferior (base)
5. Bloqueo
6. Placa calefactora superior
7. Placa calefactora inferior
8. Pata (función parrilla plegada)
9. Placas para gofres (2 uds.)
10. Placas para sándwich (2 uds.)
11. Placas de parrilla (2 uds.)

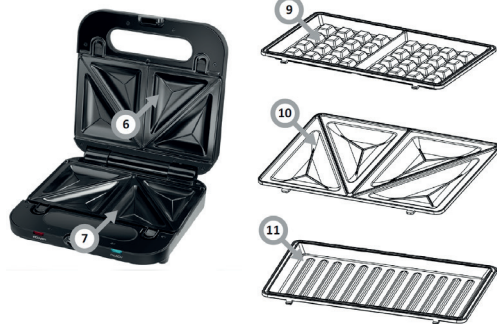

USO DE TOSTADOR:

1. Enchufe el aparato a una toma de corriente. Se encenderá la luz naranja.
2. Espere unos minutos hasta que el aparato alcance la temperatura máxima de las placas calefactoras, tras lo cual se encenderá la luz indicadora verde.
3. Abra la sandwichera soltando el bloqueo.
4. Unte una rebanada de pan con una fina capa de aceite vegetal o mantequilla y coloque la cara engrasada hacia abajo sobre la placa

inferior. Ponga los ingredientes sobre la rebanada. Cúbrela con la segunda rebanada de pan. Unte la rebanada superior con aceite vegetal o mantequilla.

5. Cierre la sandwichera con cuidado. Si le resulta difícil cerrar la tapa, retire parte del relleno. No cierre la tapa a la fuerza, ya que podría dañar el aparato.

6. Pasados unos minutos (el tiempo depende de la receta o de las preferencias del usuario), abra la sandwichera y retire el sándwich. Tenga cuidado al retirar el sándwich de la sandwichera:

- para no quemarse, ya que las placas calefactoras están calientes,
- para no dañar las placas calefactoras; utilice un utensilio de madera resistente a las altas temperaturas.

7. Desenchufe la sandwichera de la corriente después de usarla.

Advertencia: Al consumir los sándwiches inmediatamente después de tostarlos, tenga cuidado de no quemarse, ya que los sándwiches, el relleno o los ingredientes pueden estar calientes.

SUSTITUCIÓN DE LAS PLACAS DE LA SANDWICHERA:

1. Cada placa calefactora (para la base y para la tapa) dispone de dos pestañas de bloqueo.
2. Solo se pueden reemplazar las placas cuando el aparato se haya enfriado por completo.
3. La placa se puede extraer pulsando los dos botones. En su lugar deben introducirse otras placas.

Advertencia: No utilice placas con diferentes aplicaciones. Utilice solo las placas que vienen de fábrica con el aparato.



USO DE LAS PLACAS PARA GOFRES:

1. Prepare la masa para gofres según su propia receta.
2. Engrase las placas con grasa vegetal. De esta forma será más fácil retirar los gofres después de hornearlos.
3. Cuando vierta la masa en la placa calefactora, tenga cuidado de que no rebose ni gotee debajo de la placa, ya que esto puede provocar una descarga eléctrica y/o un incendio. Tenga en cuenta que la masa aumentará de volumen durante la preparación.
4. El tiempo de preparación depende de las preferencias culinarias individuales; normalmente tarda unos minutos.

USO DE LAS PARRILLAS:

1. Si hay demasiada comida como para cerrar la tapa, reduzca la porción.
2. El aparato puede utilizarse en dos versiones, es decir, como parrilla con doble placa (la comida se encierra dentro del aparato) o como parrilla abierta (en tal caso, se debe extraer la pata de la parrilla).
3. Con la opción de parrilla abierta, hay que tener cuidado de que la grasa de los alimentos no gotee por debajo de la placa. Puede haber riesgo de descarga eléctrica y/o incendio.

LIMPIEZA Y MANTENIMIENTO:

1. Asegúrese de que el aparato está desconectado de la corriente y se ha enfriado completamente antes de realizar cualquier operación de limpieza o mantenimiento.
2. No utilice sustancias corrosivas o abrasivas para la limpieza. Utilice solo agua limpia con detergentes suaves.
3. Limpie la carcasa del aparato con un paño húmedo. No sumerja el aparato bajo ninguna circunstancia en agua o cualquier otro líquido. No dirija un chorro de agua directamente sobre este. Seque bien el aparato después de limpiarlo.
4. Limpie las placas calefactoras con un paño suave y ligeramente húmedo y séquelas después con un paño suave y limpio. No utilice productos de limpieza que puedan rayar o dañar las superficies

exteriores o la capa de las placas calefactoras. Después de usar el aparato, tomando precauciones especiales, retire las migas y restos acumulados en las placas calefactoras.

5. Retire las placas calefactoras después de cada uso (cuando el aparato se haya enfriado completamente) y limpie con cuidado las resistencias situadas bajo las placas.

- Ако мрежовият кабел или щепселът бъдат повредени, те трябва да бъдат подменени от специализиран ремонтен сервиз, за да се предотвратят евентуални опасности.
- Това оборудване не е предназначено за използване от лица (включително деца) с намалени физически, сетивни или умствени способности или лица без опит или познания, освен ако те са под надзор или са инструктирани относно използването на оборудването от лицата, отговорни за тяхната безопасност. Обърнете внимание децата да не си играят с уреда.
- Това устройство може да се използва от деца на възраст от 8 години и по-големи, от лица с ограничени физически, сетивни или умствени способности или с липса на опит и познания, ако те са под надзор или са били инструктирани, как да използват уреда по безопасен начин и познават опасностите, свързани с използването на уреда. Децата не бива да си играят с уреда. Почистването и поддръжката на уреда не бива да се извършва от деца освен, ако са навършили 8 години и са под надзор на съответно лице.
- Не използвайте уреда, ако са налице каквито и да било симптоми за увреждане на електрическия кабел или, ако уредът е претърпял па-

дане на пода.

- Не излагайте уреда на въздействието на дъжд или влага, не го използвайте на открито. Не използвайте уреда с мокри ръце.
- За да изключите напълно устройството, извадете щепсела от контакта.



Този уред е маркиран със задраскан контейнер за отпадъци в съответствие с Европейската директива 2012/19/UE и полския закон за електрическо и електронно оборудване. Тази маркировка показва, че това оборудване, след определен период на ползване, не може да се изхвърля заедно с другите битови отпадъци. Потребителят е длъжен да го предаде там, където се събират отпадъци от електрическо и електронно оборудване. Събирателните пунктове, в това число местни пунктове за събиране, магазини или общински структури създават система, която позволява предаване на оборудването. Подходящото третиране на отпадъците от електрическо и електронно оборудване помага за избягване на вредни за човешкото здраве и околната среда последици, произтичащи от наличието на опасни вещества, както и от неправилното съхранение и обработка на такова оборудване. Прочетете внимателно настоящата инструкция, преди да започнете употреба на уреда.

Уредът е предназначен за ползване само в домакинствата. Внимание! По време на разпаковане опаковъчните материали (торби от полиетилен, стиропор и т.н.) трябва да се държат далеч от деца.

Децата не си дават сметка за опасностите, които могат да възникнат по време на употреба на електрически уреди, поради това пазете уреда далеч от достъпа на децата. Не потапяйте корпуса на уреда във вода или в други течности. Потапянето във вода може да доведе до токов удар. В случай на заливане с вода на външните елементи на уреда, преди да го включите отново към електрическата мрежа, трябва старателно да го подсушите. Не докосвайте мокрите повърхности, които имат контакт с включен към захранващата мрежа уред. Трябва незабавно да го изключите от захранването. При изваждане на щепсела от електрическия стенен контакт никога не дърпайте кабела, а само щепсела, като с другата ръка придържайте контакта.

Не се опитвайте да отстранявате каквито и да било части на корпуса.

Използване на аксесоари, които не са доставени с продукта, може да доведе до повреждане на уреда.

Никога не поставяйте уреда върху горещи повърхности.

Не поставяйте кабела над остри ръбове или в близост до горещи повърхности.

Преди да включите щепсела в контакта, трябва да се уверите, че ръцете Ви са сухи.

Уредът притежава I клас на защита от токов удар, поради което захранващият контакт, в който ще бъде включен, задължително трябва да бъде със оборудван със заземителен шифт. Не поставяйте никакви предмети вътре в устройството.

Този уред е предназначен за използване в домакинствата или в такива обекти като: кухня за служители; в магазини, офиси и други работни среди, за ползване от гости на хотели, мотели и други жилищни обекти, в селски жилищни сгради, в обекти предоставящи нощувки.

Повърхността, върху която е поставен уредът по време на работа, трябва да бъде нивелирана, чиста и суха.

Преди използване развиете и изправете захранващия кабел.

Използвайте уреда върху равна, стабилна повърхност.

Не използвайте удължител, който не изпълнява действащите стандарти и изисквания в областта на електрическите мрежи и съоръжения.

Не поставяйте в уреда алуминиево фолио, нито други предмети. Това може да причини токов удар или пожар.

Не използвайте уреда за отопление на помещения.

Не използвайте уреда за цели, различни от предназначението му.

Спазвайте мерките за безопасност, не докосвайте никакви горещи повърхности на тостера. Не прибирайте, нито не закривайте уреда, докато не е напълно охладен.

Не поставяйте уреда върху гореща газова или електрическа горелка, нито в тяхно съседство, както и на места, в които би могло да се стигне до контакт с други източници на топлина.

Внимание: хлябът може да изгори. При използването на тостера трябва да осигурите съответно разстояние над уреда и от всички страни на уреда за правилно циркулиране на въздуха. По време на работа уредът не може да допира пердета, стенни декорации, облекло, хартиени кърпи или други запалими материали. Върху повърхности, които могат да бъдат чувствителни към високи температури, се препоръчва да се използва изолирана термична подложка.

Не използвайте уреда за печене на хранителни продукти, съдържащи захар или на продукти със съдържание на преработени плодови продукти или консерванти.

Внимание! Уредът не е предназначен за работа с използване на външен часовников прекъсвач или отделна система за дистанционно управление.

Този уред е проектиран за затопляне или размразяване на хляб, не бива да го използвате за други цели.

По време на работа, както и след изключване на уреда не докосвайте повърхностите, означени със символа . Тези повърхности са горещи.

Уверете се, че напрежението, посочено върху информационната табелка, съответства на параметрите на електрическата мрежа на мястото на използване, при което захранването трябва да бъде означено като ~ (променлив ток).

ТЕХНИЧЕСКИ ДАННИ:

модел - SMK 4011

Номинално напрежение - 230V ~ 50Hz

Номинална мощност - 750W

Захранващ кабел - ~ 0,85m

Сменяеми вложки - 3 комплекта (тост/вафли/грил)

ЕЛЕМЕНТИ НА ОБОРУДВАНЕТО:

1. Горен корпус (капак)
2. Индикаторна лампа на захранването (оранжева)
3. Индикаторна лампа за готовност (зелена)
4. Долен корпус (основа)
5. Ключалка
6. Горна нагревателна плоча
7. Долна нагревателна плоча
8. Бут (функция сънат грил)
9. Вложки - Гофрети (2 бр.)
10. Вложки - Тостове (2 бр.)
11. Вложки - Грил (2 бр.)

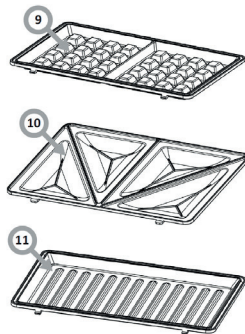

ИЗПОЛЗВАНЕ НА ТОСТЕРА:

1. Включете устройството в контакта, ще светне оранжевата светлина.
2. Изчакайте няколко минути, докато уредът достигне максималната температура на нагревателните плочи (ще светне зеленият индикатор).
3. Отворете тостера, като освободите заключването на устройството.
4. Намажете една филия хляб с тънък слой растително олио или масло и я поставете с намазаната страна надолу върху долната нагревателна плоча. Смажете добавките върху филията. Поставете втората филия хляб върху готовия комплект. Намажете горната част на втората филия с растително олио или масло.
5. Внимателно затворете тостера. В случай на затруднения при затваряне, някои добавки трябва да бъдат отстранени. Уредът не трябва да се затваря насила, в противен случай може да се повреди.
6. След няколко минути (времето за печене зависи от рецептата, по която са приготвени сандвичите и от предпочитанията на потребителя) - отворете тостера и извадете изпечения сандвич. Когато изваждате сандвича от тостера, внимавайте:
 - да не се изгорите (нагревателните плочи на тостера са горещи),
 - да не повредите слоя нагревателни плочи - използвайте дървени прибори за хранене, устойчиви на висока температура,
7. След като приключите с печенето, изключете тостера, като издърпате щепсела от контакта.

Внимание: Когато ядете сандвичи веднага след препичането, внимавайте да не се изгорите, защото сандвичи, пълнежи и дори добавките могат да бъдат горещи.

СМЯНА НА ВЛОЖКИТЕ НА ТОСТЕРА:

1. Всяка от вложките (вложката в основата и вложката на капака) има две ключалки, които фиксират елемента в корпуса на устройството.
 2. Вложките могат да се сменят само след като устройството е напълно охладено.
 3. След натискането на двата бутона можете да извадите вложката. На нейното място поставете нова вложка.
- Внимание: Не бива да използвате две вложки с различно предназначение. Трябва да използвате само вложки, доставени от производителя заедно с устройството.





ИЗПОЛЗВАНЕ НА ВЛОЖКИТЕ ЗА ГОФРЕТИ:

1. Тестото за гофретите трябва да пригответе по собствена рецепта.
2. Вложките трябва да се намажат с растителна мазнина, тя ще улесни изваждането на продукта след изпичане.
3. Когато пълните вложките с тесто, внимавайте тестото да не попадне под вложката - това може да причини токов удар и/или пожар. Имайте предвид, че тестото ще се разшири по време на печене.
4. Времето за печене зависи от индивидуалните предпочитания, но обикновено това са няколко минути.

ИЗПОЛЗВАНЕ НА ВЛОЖКИТЕ ЗА ГРИЛ:

1. Ако приготвяното на грил ястие е с твърде голяма дебелина, трябва да намалите порцията, за да затворите уреда.
2. Уредът може да се използва в два варианта, като двустранен грил (храната е затворена вътре в уреда) или като отворен грил - (в този случай крачето на грила трябва да бъде изтеглено)
3. При опцията отворен грил трябва да обърнете внимание мазнината от ястието да не прониква под вложката за грил. Това може да доведе до токов удар и/или пожар.

ПОЧИСТВАНЕ И ПОДДРЪЖКА:

1. Преди да започнете каквито и да било дейности по поддръжка или почистване, трябва да се уверите, че уредът е изключен от захранването и е напълно охладен.
2. За почистване на уреда не бива да използвате разяждащи или абразивни препарати. Използвайте само чиста вода с добавка от неагресивни препарати.
3. Почиствайте корпуса на уреда с влажна кърпа и в никакъв случай не го потапяйте във вода или в други течности, не го излагайте на заливане от водна струя. Старателно подсушете уреда след почистване.
4. Избършете нагревателните плочи с мека, леко влажна кърпа, след това подсушете с мека, чиста кърпа. Не използвайте почистващи препарати, които могат да надраскат или повредят външните повърхности и слоя на нагревателните плочи. След всяко използване на тостера отстранявайте натрупаните трохи и остатъци от нагревателните плочи, като вземете специални предпазни мерки.
5. След всяка употреба демонтирайте вложките (след като устройството се охлади напълно) и внимателно почиствайте нагревателните елементи, разположени под вложките.

- Ha a tápkábel illetve a dugó meghibásodna, ezeket csakis szakképzett szakszervizben lehet szervizelni illetve kicserélni az esetlegesen felléphető veszély elhárításának céljából.
- Ezt a készüléket nem használhatják olyan személyek (többek között gyerekek) akik csökkent fizikai, érzékszervi vagy értelmi képességűek, vagy hiányzik a megfelelő tapasztalatuk vagy a tudásuk, hacsak nem felügyelik őket egy a biztonságukért felelős személy, aki a használati utasítás alapján útmutatókkal látja el őket. Ügyeljünk a gyerekekre, hogy ne játsszanak a készülékkel.
- Ezt a készüléket 8 éves és idősebb gyerekek, illetve csökkent fizikai, érzékszervi vagy értelmi képességű, illetve kellő tapasztalattal és tudással nem rendelkező személyek csak akkor használhatják, ha közben felügyelik őket vagy a készülék biztonságos használatára megtanították őket és ők megértették a használati kapcsolatos veszélyeket. Gyerekek nem játszhatnak a készülékkel. A tisztítást és karbantartást nem végezhetik gyerekek, hacsak nem 8 évnél idősebbek és közben felügyelik őket.
- Ne használjuk a készüléket, ha a tápkábel sérült lehet illetve ha a készülék le lett ejtve a földre.
- Ne tegyük ki a készüléket nedvesség illetve víz hatására, ne használjuk a készüléket a szabad ég alatt. Ne nyúljunk hozzá a készülékhez vizes kézzel.

- A készülék teljes kikapcsolásához húzza ki a dugót a konnektorból.



Ez a készülék el lett látva az 2012/19/EU direktíva valamint a lengyel, használt elektronikai cikkekről szóló törvény szerinti jellel – egy keresztülhúzott hulladéktartállyal. Ez a jelzés arról tájékoztat, hogy a készülék, miután használatra befejeződött, nem kerülhet a szemébe az összes többi házi hulladékkal együtt. A felhasználó köteles

az elhasznált készüléket egy elektronikus és elektromos hulladékgyűjtő pontban leadni. A hulladékgyűjtő pontok, többek között a lokális pontok, a boltok, az önkormányzati szervezetek egy rendszert alkotnak, mely lehetővé teszi a hulladék leadását. Az elektronikus és elektromos hulladékkal való megfelelő bánásmód segít megelőzni az emberi egészségre és környezetre káros mellékhatásokat, melyeket a hulladékkal való nem megfelelő bánásmód és a hulladékból található veszélyes anyagok okozhatnak.

Olvassuk el figyelmesen a jelen használati utasítást mielőtt megkezdénénk a készülék használatát.

A készüléket kizárólag háztartási használatra szánták.

Figyelem! A csomagolóanyagokat (polietilén zacskók, polisztirol stb.) a kicsomagolás közben tartsuk távol a gyerekektől.

A gyerekek nem képesek felmérni azokat a veszélyeket, melyek az elektromos készülékek használatában közben keletkezhetnek, ezért is a készüléket távol kell tartani a gyerekektől.

A készüléket nem szabad vízbe illetve egyéb folyadékba mártani. A készülék vízbemártása áramütés veszélyét vonja maga után.

Ha a készülék külső elemei vízesek lesznek, meg kell őket szárítani a készülék ismételt áramhoz való csatlakoztatása előtt. Ne érintse meg a nedves felületeket, amelyek érintkezésbe kerülnek a hálózatra csatlakoztatott készülékkel, azonnal húzza ki a dugót a konnektorból. Amikor a dugót kihúzzuk a konnektorból, soha ne húzzuk a kábelnél fogva, hanem mindig tartsuk egy kézzel a dugót s a másikkal a konnektort.

Ne próbáljuk meg eltávolítani a készülék bármely részét.

Azon kellékek használatát, melyek nem tartoznak a készülék felszereléséhez, a készülék meghibásodásához vezethet.

Soha ne helyezze a készüléket forró felületekre.

Ne helyezze a kábelét éles szélekre vagy forró felületek közelébe.

Győződjön meg róla, hogy a keze száraz, mielőtt bedugja a csatlakozódugót a konnektorból.

A készülék első osztályú áramütésvédelmi eszköz, ezért is a konnektor, amibe csatlakoztatjuk a dugót, védőföldeléssel felszerelt aljzat kell hogy legyen.

Ne helyezzen semmilyen tárgyat a készülék belsejébe.

Ezt a készüléket háztartásbeli használatra terveztek s ezenfelül használható még olyan létesítményekben, mint pl.: üzemi konyhákban; boltokban, irodákban és egyéb munkahelyi létesítményekben, szállodák ügyfelei által, motelekben és vidéki területeken fekvő lakóépületekben, szálláshelyeken.

A felületnek, amelyen a készüléket használja, vízszintesnek, tisztának és száraznak kell lennie.

Használat előtt bontsuk ki és egyenesítsük ki a tápkábelt.

A készüléket csakis sík, stabil alapon lehet használni.

Ne használjunk hosszabbítót, mely nem, felel meg az aktuális elektromos szabványoknak és előírásoknak.

Ne tegyünk a készülék belsejébe alufóliát illetve egyéb olyan anyagot, mely áramütést illetve tüzet okozhat.

Ne használjuk a készüléket helyiségek fűtésére.

Ne használjuk a készüléket más célra, mint amire meg lett tervezve. Tartsuk be az összes óvintézkedést, ne érintsük meg a készülék forró felületeit. Ne rakjuk el illetve ne takarjuk le a készüléket, amíg teljesen ki nem hűl.

Ne helyezzük a készüléket forró gázegőre, elektromos égőre, illetve ennek közelébe valamint olyan helyekre, ahol érintkezhet egyéb melegforrással.

Figyelem: a kenyér eszlenesedhet. A kenyérpíró használatát közben gondoskodjunk a megfelelő térről a készülék felett és minden oldaláról a megfelelő légáramlás biztosításának céljából. A készülék használat közben nem érintkezhet függönyökkel, fali dekorációval, ruhával, papírtörülközővel illetve egyéb gyúlékony anyagokkal. Azokon a felületeken, melyek hőre érzékenyek, ajánlatos egy hőszigetelő anyagot rakni a készülék alá.

Ne használjuk a készüléket azon termékek pírítására, melyek cukrot, feldolgozott gyümölcsöt illetve tartósítószer tartalmaznak.

Figyelem! A készülék tervezésénél fogva nem alkalmas külső időzőt

illetve külső távirányító berendezésekkel való együttműködésre. Ezt a készüléket péksütemények melegítésére vagy kiolvasztására tervezték, ne használja más célra! Ne érintse meg a szimbólummal  jelölt felületet a készülék működése közben vagy utána. Ezek a felületek forróak. Ellenőrizni kell, hogy az adattáblán megadott feszültség egyezik-e a háztartás elektromos rendszerének a feszültségével, s az áramforrásnak a következőnek kell lennie ~ (váltóáram).

MŰSZAKI ADATOK

Modell - SMK 4011

Névleges feszültség - 230V ~ 50Hz

Névleges teljesítmény - 750W

Tápkábel - ~ 0,85 m

Cserélhető betétek - 3 készlet (pirító / gofri / grill)

A KÉSZÜLK STANDARD FELSZERELTSÉGE:

1. Felsőtest (fedél)
2. Tápfeszültség jelzőfény (narancssárga)
3. Üzemkész állapotot jelző lámpa (zöld)
4. Alsótest (alap)
5. Zár
6. Felső fűtőlap
7. Alsó fűtőlap
8. Láb (összecsukott grill funkció)
9. Betétek - Gofri (2 db)
10. Betétek - Pirító (2 db)
11. Betétek - Grill (2 db)

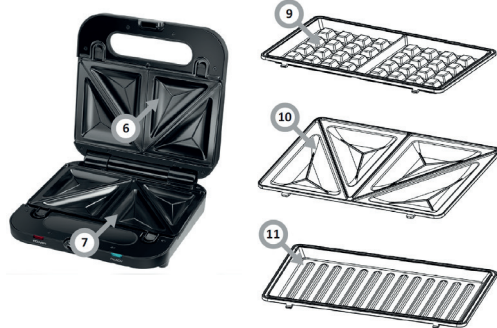

A KENYÉRPÍRÍTÓ HASZNÁLATA:

1. Dugja be a készüléket a konnektorbá, a narancssárga jelzőfény világít.
2. Várjon néhány percet, amíg a készülék eléri a fűtőlemezek maximális hőmérsékletét (a zöld jelzőfény világít).
3. Nyissa ki a kenyérpíró a készülék zárjának felengedésével.
4. Egy szelet kenyeret vékonyan kenjen meg növényi olajjal vagy vajjal, és kivajazott oldalával helyezze lefelé az alsó fűtőlemezre. Tegye a hozzávalókat a kenyérszeletre. Helyezze a második szelet kenyeret az így előkészített szeletre. Kenje meg a tetejét növényi olajjal vagy vajjal.
5. Óvatosan zárja le a szendvicssütőt. Zárási nehézségek esetén néhány hozzávalót el kell távolítani. A készüléket nem szabad erővel

lezárni, ugyanis megsérülhet.

6. Néhány perc múlva (a sütési idő a szendvicsek elkészítésének receptjétől és a felhasználó preferenciáitól függ) - nyissa ki a szendvicssütőt, és vegye ki a megsült szendvicset. Amikor kivesszi a szendvicset a szendvicssütőből, legyen óvatos:
 - nehogy megégesse magát (a szendvicssütő fűtőlemezei forróak),
 - hogy ne sértsen meg a fűtőlemezek rétegét - használjon magas hőmérsékletnek ellenálló fa evőeszközöket,
 7. A pirítás befejezése után kapcsolja ki a szendvicssütőt a hálózati csatlakozódugó kihúzásával a konnektorból.
- Figyelem: Ha közvetlenül a sütést követően, fogyasztja a szendvicset, ügyeljen arra, hogy ne égesse meg magát, mert a szendvicsek, töltelékek vagy adalékanyagok forróak lehetnek.

A SZENDVICSSÜTŐ BETÉTEINEK CSERÉJE:

1. A betétek mindegyike (az alpartét és a takaróbetét) két zárral rendelkezik, amelyek az elemeket a készülék házában rögzítik.
 2. A betétek cseréje csak a készülék teljes lehűlését követően lehetséges.
 3. A két gomb megnyomása után a betét kihúzható. Helyére más betéteket kell behelyezni.
- Figyelem: Ne használjon két, különböző alkalmazású betétet. Csak a gyártó által a készülékkel együtt leszállított betéteket használja.



GOFRI BETÉTEK HASZNÁLATA:

1. Készítse el a gofritésztát saját receptje szerint.
2. A betéteket érdemes megkenni növényi zsírral, így könnyebb lesz kivenni a gofrit sütés után.
3. A betétek tésztaival való megtöltésénél ügyeljen arra, hogy a tészta ne kerüljön a betét alá - ez áramütést és/vagy tüzet okozhat. Ne felelde, hogy a tészta sütés közben növeli térfogatát.
4. A sütési idő az egyéni kulináris preferenciáktól függ, általában néhány percet vesz igénybe.

GRILL BETÉTEK HASZNÁLATA:

1. Ha a grillezett étel vastagsága miatt nem lehet bezárni a készüléket, csökkentse az étel mennyiségét.
2. A készülék két változatban használható, azaz kétdalal grillként (az étel zárva van a készülék belsejében) vagy nyitott grillként - (ebben az esetben a grill lábát ki kell húzni)
3. A nyitott grill opcionál ügyeljen arra, hogy az étel zsírja ne folyjon a grillbetét alá. Ez áramütést és/vagy tüzet okozhat.

TISZTÍTÁS ÉS KARBANTARTÁS:

1. Mielőtt hozzákezdene a tisztításhoz illetve karbantartáshoz mindig bizonyosodjunk meg arról, hogy a készülék áramtalanítva lett és kihűlt.
2. Tisztításhoz ne használjunk maró illetve súroló hatású tisztítószert. Csak tiszta vizet és enyhe tisztítószert szabad használni.
3. A készüléket egy nedves törülközővel kell megtisztítani, semmiképpen nem szabad vízbe illetve egyéb folyadékba mártani, se pedig folyó víz alatt mosni. A tisztítást követően alaposan meg kell szárítani.
4. Törölje le a fűtőlemezeket egy puha, enyhén nedves ruhával, majd törölje szárazra egy puha, tiszta ruhával. Ne használjon olyan tisztítószereket, amelyek megkarcolhatják vagy károsíthatják a külső felületeket és a fűtőlemezek rétegét. A szendvicssütő minden egyes használata után távolítsa el a felgyülemlett morzsákat és a maradékokat a fűtőlemezekről, különös óvatossággal járva el.
5. Minden egyes használattal követően távolítsa el a betéteket (miután a készülék teljesen lehűlt), és óvatosan tisztítsa meg a betétek alatt található fűtőlemezeket.

- Якщо кабель живлення або вилку пошкоджено, їх треба замінити в спеціалізованому сервісному центрі з метою уникнення загрози.
- Цей пристрій не призначений для використання особами (зокрема дітьми) з обмеженими фізичними, сенсорними або психічними можливостями, або особами без відповідного досвіду чи знання пристрою, окрім випадків, коли це відбувається під наглядом або відповідно до інструкції з використання пристрою, наданої особою, відповідальною за їхню безпеку. Необхідно звертати увагу на дітей, щоб вони не гралися пристроєм.
- Цей пристрій може використовуватися дітьми у віці 8 років і старше, особами з обмеженими фізичними, сенсорними або розумовими можливостями, а також особами, в яких відсутній досвід і знання про прилад, якщо вони перебувають під наглядом або отримали інструкції про те, як використовувати пристрій безпечно, і ознайомлені з ризиком, пов'язаним з використанням пристрою. Діти не повинні гратися з пристроєм. Очищення і обслуговування пристрою не повинні виконуватися дітьми, якщо вони молодші 8 років і не перебувають під наглядом відповідної особи.
- Не використовуйте пристрій у разі виявлення якихось оз-

нак пошкоджень кабелю живлення або якщо пристрій падав на підлогу.

- Не виставляйте пристрій на дощ та вологу та не використовуйте пристрій на відкритому повітрі. Не обслуговуйте пристрій мокрими руками.
- Щоб повністю вимкнути пристрій, вийміть вилку з розетки.



Цей пристрій відповідно до Європейської директиви 2012/19/ЄС і закону Республіки Польща про використанні електричне та електронне обладнання марковано символом перекресленого контейнера для відходів. Таке маркування означає, що цей пристрій після завершення строку його використання не можна викидати разом з іншими побутовими відходами. Користувач зобов'язаний здати його у відповідний пункт збору відходів електричного та електронного обладнання. Пункти збору, зокрема місцеві пункти, магазини і муніципальні підприємства утворюють відповідну систему, що дозволяє здавати це обладнання. Відповідне поводження з використанням електричним та електронним обладнанням дозволяє уникати шкідливих для здоров'я людини і навколишнього середовища наслідків, які можуть бути спричинені наявністю небезпечних компонентів та неправильним зберіганням і переробкою такого обладнання. Уважно прочитайте цю інструкцію, перш ніж приступити до використання пристрою.

Прилад призначений виключно для побутового використання. Увага! Пакувальні матеріали (поліетиленові пакети, шматки пінополістиролу тощо) у ході розпакування слід тримати у недоступному для дітей місці.

Діти не усвідомлюють рівня безпеки, яка може виникнути під час використання електричних пристроїв, тому тримайте пристрій у недоступному для дітей місці.

Не занурюйте корпус пристрою у воду чи інші рідини. Занурення у воду може призвести до ураження електричним струмом.

У випадку, якщо вода потрапить на зовнішні елементи пристрою, перед тим як підключити пристрій до мережі, ретельно просушіть його. Не торкайтеся мокрих поверхонь, які контактують з пристроєм, підключенням до джерела живлення, слід негайно відключити його від живлення.

Під час витягання вилки з настінної розетки ніколи не тягніть за кабель, тягнути треба лише за вилку, притримуючи іншою рукою розетку.

Не намагайтеся зняти будь-яку частину корпусу.

Використання аксесуарів, які не були надані разом з пристроєм, може призвести до пошкодження пристрою.

Ніколи не ставте пристрій на гарячі поверхні.

Не кладіть кабель на гострі краї або поблизу гарячих поверхонь. Перш ніж вставити вилку в розетку живлення, переконайтеся, що ваші руки сухі.

Пристрій виконано згідно I класу ретипопожежного захисту і тому розетка, до якої він має під'єднуватись, має мати захисний контакт.

Не кладіть жодних предметів усередину пристрою.

Цей пристрій призначений для використання в домашніх умовах або в приміщеннях, таких як кухня для працівників; в магазинах, офісах та інших робочих середовищах, використання клієнтами готелів, motelів та інших житлових об'єктів, у сільських житлових будинках, в об'єктах для ночівлі.

Поверхня, на якій використовується пристрій, повинна бути рівною, чистою і сухою.

Перед використанням розмотати і випрямити мережевий кабель.

Використовуйте пристрій на рівній, стабільній поверхні.

Не використовуйте подовжувач, який не відповідає чинним електричним нормам і правилам.

Не кладіть алюмінієву фольгу чи інші предмети всередину пристрою. Це може призвести до ураження електричним струмом або пожежі.

Не використовуйте пристрій для обігріву приміщень.

Не використовуйте пристрій для інших цілей, окрім тих, для яких він призначений.

Дотримуйтеся всіх заходів безпеки, не торкайтеся гарячих поверхонь тостера. Не ховайте пристрій і не накривайте його, поки він повністю не охолоне.

Не розміщуйте пристрій на гарячому газовому чи електричному палинку або поблизу них, або в місцях, де він може контактувати з іншими джерелами тепла.

Увага: хліб може підгоріти. Під час використання тостера забезпечте відповідний простір над пристроєм і з усіх боків для достатньої циркуляції повітря. Пристрій під час роботи не повинен контактувати з фіранками, настінними декораціями, одягом, паперовими рушниками та іншими горючими матеріалами. На поверхнях, які можуть бути вразливими до високих температур, рекомендується використання ізольованої термопрокладки.

Не використовуйте пристрій для підсмажування харчових продуктів, що містять цукор, або продуктів, що містять фруктові фабрики або консерванти.

Увага! Пристрій не призначено для роботи з використанням зовнішніх таймерних вимикачів або окремої системи дистанційного регулювання.

Цей пристрій призначено для розігрівання або розморожування хліба. Не використовуйте його для інших цілей.

Під час роботи пристроєм або після її завершення не торкайтесь поверхонь, позначених символом . Ці поверхні гарячі.

Слід перевірити, чи напруга, подана в таблиці номінальних значень, відповідає параметрам домашньої електромережі, при цьому живлення повинно мати позначення ~ (змінний струм).

ТЕХНІЧНІ ХАРАКТЕРИСТИКИ:

модель - СМК 4011

Номинальна напруга - 230В ~ 50Гц

Номинальна потужність - 750Вт

Шнур живлення - ~ 0,85 м

Змінні вкладиші - 3 комплекти (тости / вафлі / гриль)

ЕЛЕМЕНТИ ОБЛАДНАННЯ:

1. Верхній корпус (кришка)
2. Індикатор живлення (помаранчевий)
3. Індикатор готовності (зелений)
4. Нижній корпус (основа)
5. Замок
6. Нагрівальна пластина верхня
7. Нагрівальна пластина нижня
8. Ніжка (функція гриля в складеному вигляді)
9. Пластини - Вафлі (2 шт.)
10. Пластини - Тости (2 шт.)
11. Пластини - Гриль (2 шт.)

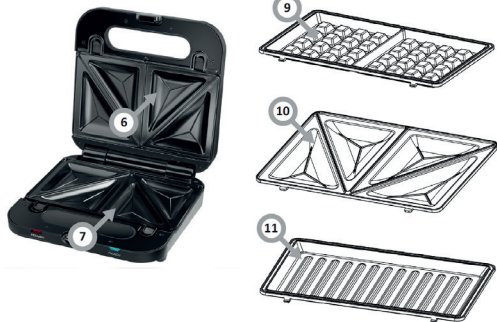

ВИКОРИСТАННЯ ПРЕС-ТОСТЕРА ДЛЯ КАНАПОК:

1. Підключити пристрій до розетки живлення, загоряється помаранчевий індикатор.
2. Зачекайте кілька хвилин, поки температура нагрівальних пластин пристрою не досягне максимального значення (зелений індикатор Засвітиться).
3. Відкрийте прес-тостер, відкривши замок пристрою.
4. Змастіть одну скибку хліба тонким шаром олії або вершкового масла і покладіть її змащеною стороною вниз на нижню нагрівальну пластину. На скибку покладіть начинку. Покладіть другу скибку хліба на підготовлений набір. Зверху змастіть олією або вершковим маслом.
5. Обережно закрийте прес-тостер. Якщо він важко закривається, приберіть частину начинки. Для закривання пристрою не треба прикладати силу, це може його пошкодити.
6. Через кілька хвилин (час запікання залежить від рецепту, за яким готуються канапки, і від уподобань користувача) відкрити прес-тостер і вийняти запечену канапку. Виймаючи канапку з прес-тостера, будьте обережні:
 - щоб уникнути опіків (нагрівальні пластини прес-тостера гарячі),
 - щоб не пошкодити шар нагрівальних пластин необхідно використовувати дерев'яне столове приладдя, стійке до високої температури,
7. Після закінчення запікання вимкнути прес-тостер, вийнявши вилку кабелю живлення з розетки.

Увага: Споживаючи канапки одразу після підсмажування, будьте обережні, щоб не обпектиса, оскільки канапки, начинка або приправи можуть бути гарячими.

ЗАМІНА ПЛАСТИН ВАФЕЛЬНИЦІ:

1. Кожна зі вставок (пластина основи і пластина кришки) має два замки, що фіксують елемент у корпусі приладу.
 2. Заміну пластин можна проводити тільки після повного охолодження приладу.
 3. Після натискання двох кнопок пластину можна дістати. На її місце слід вставити інші пластини.
- Увага: Не використовуйте дві пластини з різних наборів. Використовуйте лише пластини, які надаються виробником разом із приладом.



ВИКОРИСТАННЯ ПЛАСТИН ДЛЯ ВАФЕЛЬ:

1. Приготуйте тісто для вафель за власним рецептом.
2. Пластини потрібно змастити рослинним жиром, так буде легше діставати вафлі після випічки.
3. Заповнюючи пластини тістом, стежте, щоб тісто не потрапило під пластину - це може призвести до ураження електричним струмом та/або пожежі. Майте на увазі, що під час випічки тісто розшириться.
4. Час запікання залежить від індивідуальних кулінарних уподобань, зазвичай це займає кілька хвилин.

ВИКОРИСТАННЯ ПЛАСТИН ДЛЯ ГРИЛЮ:

1. Якщо їжа для грилю занадто товста, щоб закрити прилад, зменшіть розмір порції.
2. Прилад можна використовувати в двох варіантах, тобто як двосторонній гриль (їжа закрита всередині приладу) або як відкритий гриль (в цьому випадку необхідно висунути ніжку гриля).
3. При використанні опції відкритого гриля слідкуйте за тим, щоб жир із їжі не затік під пластину для гриля. Це може становити ризик ураження електричним струмом та/або пожежі.

ОЧИЩЕННЯ І ДОГЛЯД:

1. Перш ніж виконувати будь-яку операцію з очищення або догляду, переконайтеся, що пристрій від'єднано від джерела живлення і що він повністю охолов.
2. Не використовуйте для очищення їдкі або абразивні речовини. Використовуйте лише чисту воду з додаванням м'яких мийних засобів.
3. Протирайте корпус пристрою вологою тканиною, категорично заборонено занурювати корпус пристрою у воду чи будь-яку іншу рідину, не спрямовуйте на нього струмінь води. Ретельно висушіть пристрій після очищення.
4. Нагрівальні пластини протерти м'якою та злегка вологою тканиною, а потім витерти досуха м'якою чистою тканиною. Не використовуйте засоби для чищення, які можуть подряпати або пошкодити зовнішні поверхні та шар нагрівальних пластин. Після використання прес-тостера обов'язково видаляйте з нагрівальних пластин крихти та залишки, що накопичилися, дотримуючись рекомендацій щодо заходів безпеки.
5. Після кожного використання знімайте пластини (після повного охолодження приладу) і акуратно очищайте нагрівальні елементи, розташовані під вставками.

- În cazul în care cablul de alimentare sau ștecherul se deteriorează, acesta trebuie înlocuit de un service de reparații specializat pentru a evita orice pericol.
- Acest echipament nu este destinat utilizării de către persoane (inclusiv copii) cu capacități fizice, senzoriale sau mentale reduse sau care nu au experiență sau nu sunt familiarizate cu echipamentul, decât sub supraveghere sau în conformitate cu instrucțiunile de utilizare a echipamentului date de persoanele responsabile pentru siguranța acestora. Nu lăsați echipamentul la îndemâna copiilor.
- Acest dispozitiv poate fi utilizat de către copii în vârstă de 8 ani și mai mari, de către persoane cu capacități fizice, senzoriale sau mentale reduse și de către persoanele fără experiență sau nefamiliarizate cu echipamentul, atunci când aceștia sunt supravegheați sau au fost instruiți cu privire la utilizarea în siguranță a dispozitivului și cunosc riscurile legate de utilizarea acestuia. Nu lăsați copiii să se joace cu dispozitivul. Curățarea și conservarea dispozitivului nu trebuie realizată de către copii cu excepția cazului în care aceștia au peste 8 ani și sunt supravegheați de către o persoană competentă.
- Nu utilizați aparatul în cazul în care prezintă orice semne de defecțiune la nivelul cablului de alimentare sau dacă aparatul a căzut pe podea.

- Nu expuneți aparatul la ploaie sau umidități și nu-l utilizați în exteriorul încăperilor. Nu utilizați dispozitivul cu mâinile ude.
- Pentru a opri complet dispozitivul, scoateți ștecherul din priză.



Acest aparat este marcat conform Directivei Europene 2012/19/UE și Legii poloneze cu privire la echipamentele electrice și electronice uzate cu simbolul containerului pentru deșeuri. Acest marcat informează că echipamentul acesta după perioada în care a fost utilizat nu poate fi aruncat împreună cu gunoiul menajer. Utilizatorul este obligat să îl predea colectorilor de deșeuri de echipamente electrice și electronice.

Instituțiile care le primesc, inclusiv punctele de ridicare, magazinele și autoritățile locale vor organiza un sistem corespunzător de predare a acestor echipamente. Procedura corespunzătoare cu echipamentele electrice și electronice asigură eliminarea consecințelor dăunătoare pentru sănătatea oamenilor și a mediului înconjurător, care reiese din prezența unor substanțe periculoase și din depozitarea și prelucrarea necorespunzătoare a acestui tip de echipament.

Citiți cu atenție aceste instrucțiuni înainte de a utiliza aparatul. Dispozitivul este destinat numai pentru uz casnic.

Atenție! Materialele ambalajului (sacii din polietilenă, bucățile de polistiren etc.) nu trebuie lăsate la îndemâna copiilor pe durata despachetării.

Copiii nu realizează pericolele care pot apărea pe durata utilizării aparatelor electrice; de aceea nu lăsați aparatul la îndemâna copiilor.

Nu scufundați corpul dispozitivului în apă sau alte lichide. Scufundarea în apă poate provoca electrocutarea cu curent electric.

În cazul în care se varsă apă pe elementele externe ale dispozitivului, înainte de repornirea dispozitivului la rețeaua de alimentare trebuie uscată bine. A nu se atinge suprafețele umede care au contact cu dispozitivul conectat la sursa de alimentare, a se deconecta imediat de la sursa de alimentare.

La scoaterea ștecherului din priză din perete a nu se trage de cablu doar de ștecher în același timp ținând cu a doua mână priză de alimentare.

Nu încercați să îndepărtați nici o parte a carcasei.

Utilizarea accesoriilor, care nu au fost livrate împreună cu produsul poate duce la deteriorarea dispozitivului.

Nu așezați niciodată aparatul pe suprafețe fierbinți.

Nu așezați cablul peste muchii ascuțite sau lângă suprafețe fierbinți. Înainte de a scoate ștecherul din priză, asigurați-vă dacă aveți mâinile uscate.

Aparatul este executat în clasa I de protecție de electrocutare de aceea priză de alimentare, la care va fi conectat trebuie să fie echipat în bolț de protecție.

Nu introduceți niciun obiect în interiorul dispozitivului.

Acest dispozitiv este destinat pentru a fi utilizat în casă sau în locuri, cum ar fi: bucătăria pentru angajați; în magazine, birouri sau alte medii de lucru, utilizarea de către clienții hotelurilor, motelurilor și alte facilități rezidențiale, în clădiri din mediul rural, în unități de cazare.

Suprafața pe care este utilizat aparatul trebuie să fie nivelată uscată și curată.

Înainte de utilizare extindeți și îndreptați cablul de alimentare.

Aparatul a se folosi pe o suprafață plană și stabilă.

Nu folosiți prelungitoare, care nu respectă standardele și normele electrice aplicabile.

A nu se pune în interiorul aparatului folie de aluminiu și alte obiecte, deoarece poate provoca electrocutare sau incendiu.

A nu se utiliza aparatul pentru încălzirea încăperilor.

A nu se folosi aparatul pentru alte scopuri decât cele destinate.

Păstrați toate măsurile de precauție, a nu se atinge suprafețele fierbinți ale prăjitorului. A nu se depozita aparatul și să nu îl acoperiți, până când este complet rece.

A nu se amplasa aparatul pe un arzător cu gaz fierbinte, electric, sau în apropierea lor nici în locurile, unde ar putea avea contact cu alte surse de căldură.

Atenție: pâine poate arde. Folosind prăjitorul a se oferi suficient spațiu deasupra aparatului și din toate părțile pentru ventilație

corespunzătoare. Aparatul în timpul funcționării nu poate atinge perdelele, decorațiunile de perete, îmbrăcăminte, haine, prosoape de hârtie și a altor materiale inflamabile. Pe suprafețele, care pot să fie sensibile la temperaturi ridicate se recomandă folosirea din suport izolat termic.

A nu se folosi aparatul pentru prăjirea produselor alimentare care conțin zahăr și alte produse cu conținut fructelor prelucrate sau conservanți.

Atenție! Aparatul nu este destinat pentru funcționarea prin folosirea comutatoarelor exterioare de timp sau unui sistem extern de reglare. Aparatul nu este proiectat pentru încălzirea sau decongelarea pâinii, a nu se folosi pentru alte scopuri.

Nu atingeți suprafața marcată cu acest simbol  în timpul sau după funcționarea dispozitivului. Aceste suprafețe sunt fierbinți.

Trebuie să verificați dacă tensiunea indicată pe plăcuța nominală corespunde parametrilor de alimentare cu curent din locuință, iar sursa de curent trebuie marcată cu ~ (curent alternativ).

DATE TEHNICE:

Model - SMK 4011

Tensiune nominală - 230V ~ 50Hz

Putere nominală - 750W

Cablul de alimentare - ~ 0,85 m

Insertii înlocuibile - 3 seturi (pâine prăjită / vafe / grătar)

ELEMENTELE ECHIPAMENTULUI:

1. Corpul superior (capacul)
2. Indicator de alimentare (portocaliu)
3. Lampa de pregătire (verde)
4. Corpul inferior (baza)
5. Închiderea
6. Placa de încălzire superioară
7. Placa de încălzire inferioară
8. Picior (funcția grătar pliat)
9. Insertii - Napolitane (2 buc.)
10. Insertii - Toaste (2 bucăți)
11. Insertii - Grătar (2 buc.)

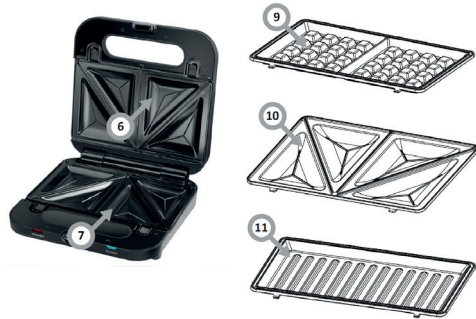

FOLOSIREA PRĂJITORULUI:

1. Conectați aparatul la sursa de alimentare, până când se va aprinde lampa portocalie.
2. Așteptați câteva minute, până când aparatul va avea o temperatură maximă a plăcilor de încălzire (se va aprinde lampa de control verde).
3. Deschideți prăjitorul prin deblocarea aparatului.
4. O felie de pâine a se pune un srat subțire de ulei vegetal sau unt și puneți ala unsă spre partea de jos pe parte inferioară a plăci de încălzire. Pe felie a se pune aditive. Setul așa pregătit a se pune a doua felie de pâine. A se unge parte superioară cu ulei vegetal sau unt.
5. Închideți cu atenție prăjitorul. În caz de dificultăți cu închidere trebuie să eliminați excesul. Aparatul se închide cu dificultate, aceasta poate provoca deteriorarea lui.
6. După câteva minute (timpul de prăjire depinde de rețetă conform, căruia a fost pregătite au fost sandvișuri și de preferințele utilizatorului) – a se deschide prăjitorul și scoateți sandwichul prăjit. La scoaterea sandwichului din prăjitor trebuie să aveți grijă:
 - ca să nu vă ardeți (plăcile de încălzire sunt foarte fierbințe),
 - pentru a nu deteriora stratul plăcilor de încălzire – trebuie să utilizați numai tacâmuri din lemn, rezistente la temperatură ridicată,
7. După terminarea prăjirii, a se opri prăjitorul prin scoaterea ștecherului din priză.

Atenție: După consumarea sandwich-uri direct după prăjire să aveți grijă pentru ca să nu vă ardeți, deoarece umplutura sau aditivele pot să fie fierbinți.

ÎNLOCUIREA INSERTIILOR TOASTERULUI:

1. Fiecare dintre insertii (insertia de bază și insertia capacului) are două încuietori care fixează elementul în corpul dispozitivului.
 2. Insertiile pot fi înlocuite numai după ce dispozitivul s-a răcit complet.
 3. Insertia poate fi îndepărtată prin apăsarea celor două butoane. În locul ei trebuie introduse alte insertii.
- Atenție: Nu utilizați două insertii cu destinații diferite. Utilizați numai insertiile furnizate de producător împreună cu dispozitivul.



UTILIZAREA INSERTIILOR PENTRU NAPOLITANE:

1. Pregătiți aluatul pentru vafe conform propriei rețete.
2. Ungeți insertiile cu grăsime vegetală, acest lucru va facilita scoaterea vafelelor după coacere.
3. Atunci când umpleți insertiile cu aluat, aveți grijă ca aluatul să nu ajungă sub insertie – există riscul de șoc și/sau de incendiu. Țineți cont de faptul că aluatul va crește în volum în timpul coacerii.
4. Timpul de coacere depinde de preferințele dvs. individuale de gătit; de obicei durează câteva minute.

UTILIZAREA INSERTIILOR PENTRU GRĂTAR:

1. Dacă alimentele la grătar sunt prea groase pentru a închide unitatea, reduceți porția.
2. Dispozitivul poate fi utilizat în două versiuni, și anume ca un grătar cu două fețe (alimentele sunt închise în interiorul dispozitivului) sau ca un grătar deschis (în acest caz, piciorul grătarului trebuie scos).
3. În cazul opțiunii de grătar deschis, asigurați-vă că grăsimea de la alimente nu se scurge sub insertia grătarului. Acest lucru poate cauza un risc de șoc și/sau de incendiu.

CURĂȚAREA ȘI ÎNTREȚINEREA:

1. Înainte de orice lucrare legată de curățare sau de întreținere, asigurați-vă că aparatul este deconectat de la sursa de alimentare și este răcit complet.
2. Pentru curățare a nu se folosi substanțe abrazive sau corozive. Folosiți numai apă curată și adaus de detergenți delicăți.
3. Corpul a se șterge cu o lavetă umedă, a nu se scufunda corpul aparatului în apă sau în alt lichid, a nu se îndrepta jetul cu apă pe aparat. A se usca aparatul după curățare
4. Plăcile de încălzire a se șterge cu o lavetă moale și umedă, urmând ca să o ștergeți la uscat cu o lavetă moale, și curată. A nu se utiliza detergenți care pot zgâria sau deteriora suprafețele externe și stratul plăcilor de încălzire. După fiecare utilizare a prăjitorului trebuie să îndepărtați din plăcile de încălzire resturile de mâncare, păstrând măsurile de precauții speciale.
5. După fiecare utilizare, scoateți plăcuțele (după ce dispozitivul s-a răcit complet) și curățați ușor elementele de încălzire de sub plăcuțe.



EAC



**UK
CA**

CE