

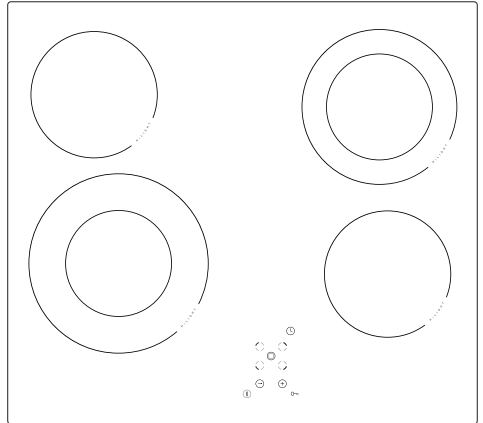

KK 6520-90 T



FIN Käyttöohjeet.....	2
SE Bruksanvisning.....	24

Onnittelemme uuden keraamisen keittotason omistajaa

- Lue koko käyttöohje huolellisesti ennen keraamisen keittotason käyttöönottoa.
- Tutustu keraamisen keittotason toimintaan ja sen toimintoihin siinä järjestyksessä, kuin ne käyttöohjeessa esitetään.
- Tutustu huolellisesti tietoihin laitteen oikeasta käytöstä ja huollosta. Näin varmistat, että keittotaso on turvallinen käyttää ja kestää käytössä pitkään.
- Noudata turvallisuusohjeita tarkoin. Ne on tarkoitettu estämään onnettomuuksia ja suojaamaan keraamista keittotasoa vahingoilta.
- Säilytä käyttöohje tulevaa käyttöä varten.

Huom!

Älä käytä keittotasoa ennen kuin olet lukenut käyttöohjeet kokonaan.

Keittotaso on tarkoitettu vain ruoanvalmistukseen. Muu käyttö (esim. keittiön lämmitykseen) voi aiheuttaa henkilö- tai omaisuusvahinkoja.

Valmistaja pidättää oikeuden tarpeellisiin tai hyödyllisiin tuotteiden muutoksiin, jotka eivät vaikuta keittotason toimintaan tai turvallisuuteen.

SISÄLTÖ

Perustiedot.....	2
Tärkeitä turvallisuusohjeita.....	4
Laitteen kuvaus.....	6
Asennus.....	9
Käyttö.....	13
Puhdistus ja huolto.....	20
Toimenpiteet ongelmatilanteissa.....	21
Tekniset tiedot.....	23

Huomautus. Laite ja sen saatavilla olevat osat kuumenevat käytön aikana. Varo erityisesti koskettamasta mitään kuumennuselementtejä, sillä ne voivat olla kuumia. Älä anna alle 8-vuotiaiden lasten käyttää laitetta ilman aikuisen valvontaa.

Tätä laitetta eivät saa käyttää henkilöt (alle 8-vuotiaat mukaan lukien), joiden fyysiset, henkiset tai aisteihin liittyvät kyvyt ovat heikentyneet tai henkilöt, joilla ei ole kokemusta ja tietoa laitteen käytöstä, ellei heidän turvallisuudestaan vastuussa oleva henkilö valvo heitä tai ole opastanut heitä laitteen käytössä. Älä anna lasten leikkiä laitteella. Älä anna lasten puhdistaa laitetta tai käyttää sitä ilman valvontaa.

Huomautus. Valvomaton rasvan tai öljyn keittäminen keittotasolla voi olla vaarallista ja siitä saattaa aiheutua tulipalo.

ÄLÄ KOSKAAN yritä sammuttaa tulta vedellä. Sammuta laite ja peitä liekki kannella tai syttymättömällä huovalla.

Huomautus. Palovaara: Älä säilytä mitään keittotason päällä.

TURVALLISUUS

Huomautus. Jos keittotason pinnassa on halkeamia, katkaise virta, jotta vältät sähköiskun vaaran.

Laitetta ei ole tarkoitettu käytettäväksi ulkoisen ajastimen tai erillisen kaukosäätöjärjestelmän avulla.

Älä puhdistusta laitetta höyrypuhdistuslaitteella.

TURVALLISUUS

- Lue huolellisesti kaikki ohjeet ennen keittotason käyttöönottoa. Näin varmistat laitteen käyttäjän ja vältät vaurioittamasta tasoa.
- Keittotason saa asentaa vain pätevä sähköasentaja.
- Keittotasoa ei saa asentaa kylmäkalusteiden välittömään läheisyyteen.
- Keittotaso asennetaan keittiökaluksiin, joiden lämpötilakestävyyden on oltava 100°C. Vaatimus koskee vaneripintoja, reunoja, muovipintoja, liimaa sekä maalia.
- Keittotasoa ei saa käyttää ennen kuin se on asennettu. Näin vältät koskemasta sähköisiin osiin.
- Mahdolliset sähkölaitteiden korjaukset saa suorittaa vain ammattitaitoinen henkilö. Ammattitaidottoman henkilön suorittama työ saattaa aiheuttaa henkilövahinkoja.
- Irrota pistoke pistorasiasta tai poista sulake, jotta keittotaso on täysin jännitteetön. Näin sähkövirta katkeaa täydellisesti.
- Lapsia ei saa päästää toimivan keittotason lähelle. Kattilassa tai pannulla oleva kuuma ruoka voi aiheuttaa palovammoja.
- Keraamisen keittotason keittoalueet kuumenevat nopeasti. Aseta aina keittoastia keittoalueelle, ennen kuin kytket sen päälle. Samalla säästät myös energiaa.
- Jälkilämmön ilmaisain varoittaa kuumasta keittoalueesta.
- Sähkökatkon sattuessa kaikki keittotason säädöt ja lukemat nollautuvat. Ole varovainen – jännitteen palattua ilmaisain ei enää valvo ennen katkoa lämmitettyjä keittoalueita.
- Jos pistorasia sijaitsee keittoalueen läheisyydessä, keittotason johto ei saa koskea lämpimiin keittoalueisiin.
- Kun kuumennat oljyä tai rasvaa, pidä keittotasoa koko ajan silmällä. Palovaara.
- Älä käytä muovi- tai alumiinistöitä. Korkeissa lämpötiloissa ne sulavat ja voivat vaurioittaa tasoa.
- Kiinteä tai nestemäinen sokeri, sitruunahappo, suola jne. eivät saa päästä kosketukseen lämpimän keittoalueen kanssa.
- Jos sokeripitoista ainetta tai muovivaipaa pääsee kuumalle tasolle, kaavi se pois terävällä kaapimella. Älä missään tapauksessa sulje keittotasoa. Varo palovammoja.
- Käytä keraamisella keittotasolla vain keittoastioita, joiden pohja on tasainen, naarmuton ja ilman teräviä reunoja.
- Keraamisen keittotason pinta on kuumuuden- sekä kylmyydenkestävä.
- Vältä esineiden pudottamista tasolle. Esim. maustepurkin putoaminen voi aiheuttaa naarmuja tai halkeamia keittotason pintaan.
- Jos lasi halkeaa tai siihen tulee muu vaurio, keittotaso on irrotettava heti sähköverkosta. Poista sulake tai irrota pistoke pistorasiasta. Ota yhteys GRAM-huoltoon.
- Noudata keraamisen tason puhdistus- ja huolto-ohjeita. Takuu ei koske tason väärinkäytöstä aiheutuneita vaurioita.



Järkevästä energiankäytöstä on hyötyä sekä kodin taloudelle että luonnolle.

- Käytä oikeita keittoastioita.** Paksu- ja tasapohjaiset astiat säästävät jopa kolmanneksen energiaa. Muista käyttää kantta, muuten energiankulutus nousee.

- Keittoalueet ja astioiden pohjat on pidettävä puhtaana.** Lika estää lämmön siirtymistä. Palaneen lian poistossa käytetään luonnolle haitallisia aineita.

- Vältä tarpeetonta kannen nostamista.**

Tasoa ei suositella sijoitettavaksi kylmäkasteiden läheisyyteen, sillä se nostaa niiden energiankulutusta.

PURKAMINEN PAKKAUKSESTA

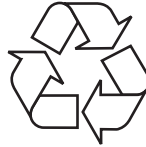

Pakkaus suojaa tuotetta kuljetusvaurioilta. Purettuasi pakkauksen toimita se kierrätykseen. Pakkauksen kaikki osat ovat ympäristölle vaarattomia ja kokonaan kierrätyskelpoisia. Pakkauksen osissa on kierrätystä helppottava merkintä.

Huom! Pidä pakkausmateriaali (muovipussi, styroksi, jne) poissa lasten ulottuvilta pakkauksen purkamisen aikana.

VANHAN LAITTEEN HÄVITTÄMINEN



Jos poistat laitteen lopullisesti käytöstä, älä vie sitä tavalliseen yhdyskuntajättesäiliöön, vaan toimita lähimpään kierrätys- tai keräyspisteeseen.

Laitteessa, sen käyttöohjeissa tai pakkauksessa on kierrätyskelpoisuusmerkki.

Laite on valmistettu kierrätyskelpoisista materiaaleista. Viemällä vanhan laitteen keräyspisteeseen autat suojelemaan luontoa.

Jos et tiedä, missä lähin kierrätys- tai keräyspiste sijaitsee, kysy kunnan ympäristöhallinnolta.

LAITTEEN KUVAUS

KK 6520-90 T - keittotason kuvaus

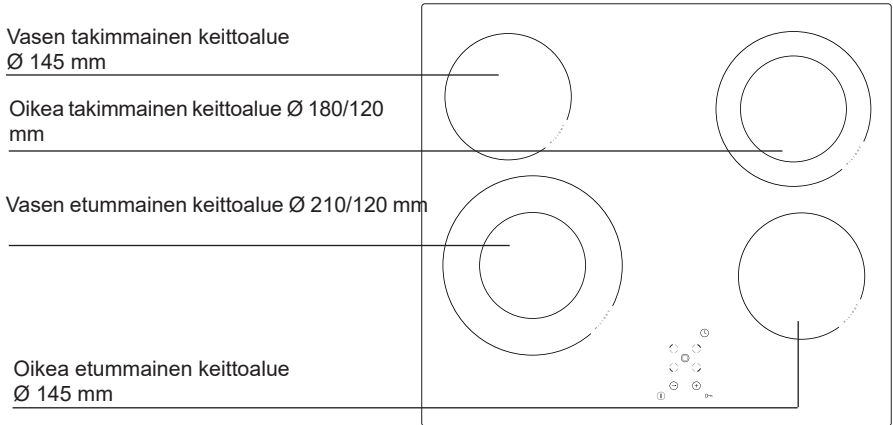

Ohjauspaneeli

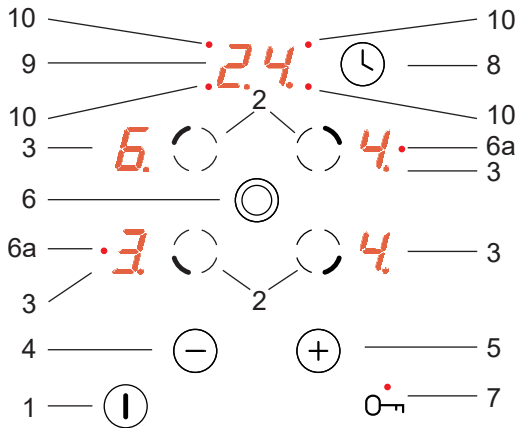

1. On/off-anturi
2. Keittoalueen valitsinanturi,
3. Keittoalueiden näytöt,
4. Pienemmän lämpöasetuksen valitsin,
5. Suuremman lämpöasetuksen valitsin,
6. Kaksirenkaisen keittoalueen valinta-anturi
- 6a. Kahden renkaan LED-merkkivalo
7. Lapsilukkoanturi ja merkkivalo,
8. Ajastinanturi
9. Ajastinnäyttö
10. LED-merkkivalo osoittaa kyseisen keittoalueen ajastimen toiminnan.

Keittotason asentaminen pöytälevyyn

- Pöytälevyn paksuuden on oltava 28 - 40 mm, syvyyden vähintään 600 mm.
- Levyn on oltava tasainen ja vaakasuorassa. Levyn seinäpuoleiset reunat on tiivistettävä vuotojen ja kosteuden ehkäisemiseksi.
- Asennusaukon ympärillä on oltava riittävästi tilaa. Etäisyyden asennusaukosta pöytälevyn etureunaan on oltava vähintään 60 mm ja takaseinään vähintään 50 mm.
- Aukon reunan ja kalusteen sivuseinän välisen etäisyyden on oltava vähintään 55 mm.
- Pöytälevyn materiaalien, esim. vanerin ja liimojen on oltava 100°C lämmönkestäviä.
- Asennusaukon reunat on tiivistettävä kosteudenkestävällä materiaalilla.
- Asennusaukko on tehtävä kuvan 1. mittojen mukaisesti.
- Tason alle on jätettävä väh. 25 mm vapaata tilaa ilmankierron varmistamiseksi ja tason ympäristön lämpenemisen estämiseksi.
- Puhdista pöytälevy, pane keittotaso aukkoon ja paina se tiiviisti kiinni pöytälevyyn.

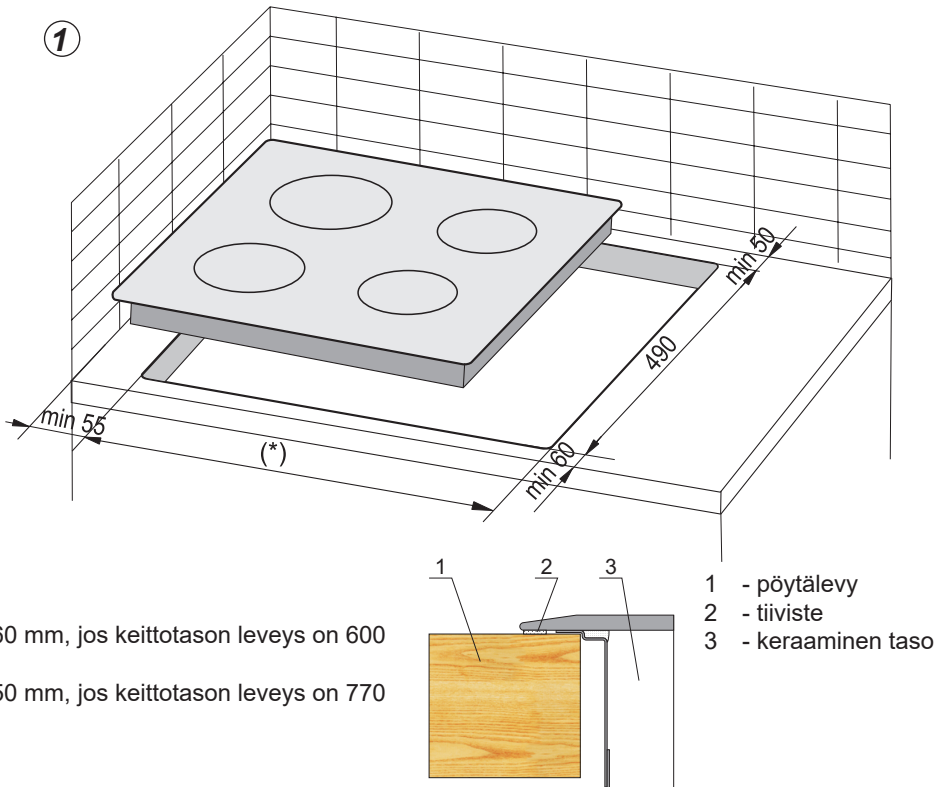

ASENNUS

Jos keittotaso asennetaan keittiön kaapin päällä sijaitsevaan pöytälevyyn, laitteen alapuolelle tulee asentaa suojalevy, kuten viereisessä kuvassa. Jos keittotaso asennetaan kalusteisiin yläpuolelle, suojalevyä ei tarvita.

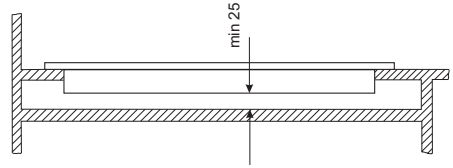

Keittotason asennus keittiökaapin työtasoon.

⚠ Älä asenna keittotasoa kalusteisiin päälle, ellei siihen liity tuuletinta.

⚠ Reittä virtajohto niin, ettei se kosketa laitteen pohjaa.

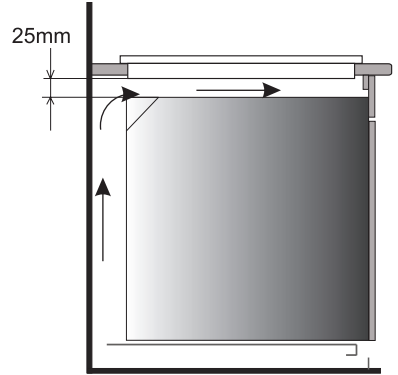

Keittotason asennus keittiön työtasoon tuulettimella varustetun uunin päälle.

Tiivisteiden asentaminen

Mallista riippuen tiiviste voi olla jo valmiiksi asennettuna laitteessa (kuva 1)

Jos tiivistettä ei ole asennettu jo tehtaalla, toimi seuraavasti:

Tiiviste tulee kiinnittää keittotason takaosaan ennen sen asentamista työtasoon (kuva 2) Aloita poistamalla tiivisteiden liimapinnan suojakalvo ja aseta tiiviste mahdollisimman lähelle keittotason ulkoreunaa (kuva 3,4).

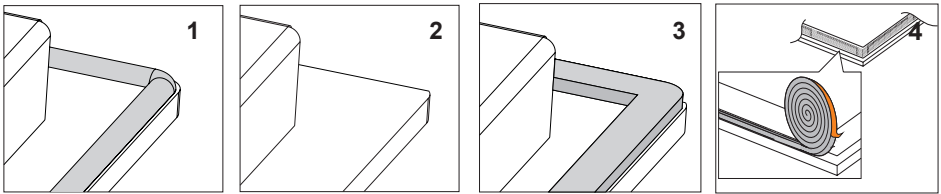

Älä asenna laitetta ilman vaahtomuovi-tiivistettä.

Käännä sen jälkeen keittotaso oikeinpäin ja aseta se työtasoon. Varmista, että keittotason sivujen etäisyys on kaikilta puolin sama työtasoon nähden. (kuva 5)

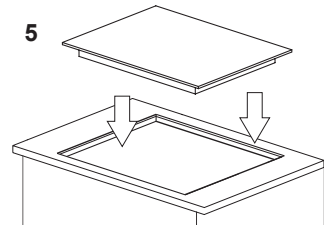

ASENNUS

Sähköverkkoon liittäminen

VAROITUS!

Sähköliittännän saa suorittaa vain sähköasennusoikeudet omaava sähköasentaja. Laitteen sähköjärjestelmän muuttaminen kielletty.

OHJEITA ASENTAJALLE

Keittotaso on varustettu kytkentäkotelolla, josta asentajalla on mahdollisuus valita oikeita koskettimia virtälähteestä riippuen.

Kytkenäkotelossa on mahdollista suorittaa seuraavat liittännät:

- yksivaiheinen: 230 V ~
- kaksivaiheinen: 400 V3N~

Keittotaso liitetään sopivaan virtälähteeseen liittämällä oheisen liittämiskaavion mukaisesti. Tason alla olevaan arvokilpeen on merkitty ohjeet. Ota alasuojan kansi pois, jolloin liittämistä näkyy. Muista liittää kaapelit oikein, riippuen liittämistyyppistä ja keittotason nominaalitehosta.

Huom!

Muista liittää suojapiiri liittämällä. Suojapiirin kosketin on merkitty . Turvallisuusmääräyksiä mukaan sähköasennus on suunniteltava siten, että tämä laite voidaan erottaa verkosta vähintään 3 mm:n kosketusvälillä kaikista navoista. Tarkoitukseen soveltuvana erottimena käy esim. pääkytkin.

Lue huolellisesti kaikki arvokilven ja liittämipiirustuksen neuvot ennen kuin kytket virran keittotasoon.

HUOM! Sähköasentajan on annettava keittotason käyttäjälle ”laitteen virtaliittännän todistus” (takuussa). Jos asentaja ei noudata asennusohjeita, tason toiminta voi heikentyä ja on olemassa tapaturman tai vaurion vaara.

ASENNUS

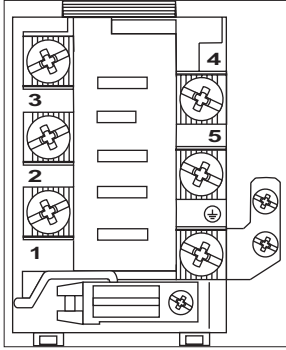

JOHDOTUSKAAVIO

Tärkeää! Lämmituselementit toimivat 230 V:n jännitteellä.

Tärkeää! Kussakin liitännässä suojajohdin on liitettävä päätteeseen, jonka merkinä on \oplus .

Suosittelu
liitäntäjohto

1	230 V:n yksivaiheiliitäntään neutraalilla johdolla, päätteen 1-2-3 ja 4-5 sillataan, suojajohdin päätteeseen \oplus .	1N~		H05VV-FG 3X 4 mm ²
2	400/230 V:n kaksivaiheiliitäntään neutraalilla johdolla, päätteen 2-3 ja 4-5 sillataan, suojajohdin päätteeseen \oplus .	2N~		H05VVF 4X 4 mm ²
3	400/230 V:n kolmivaiheiliitäntään neutraalilla johdolla, päätteen 4-5 sillataan, yksittäiset vaiheet liitetään päätteisiin 1, 2, 3, neutraali johto sillattuihin päätteisiin 4-5 ja suojajohdin päätteeseen \oplus .	3N~		H05VV-FG 5X 1,5 mm ²

Vaihepäätteet - L1=R, L2=S, L3=T; N - neutraali johto; \oplus - suojamaadoitus

KÄYTTÖ

Ennen keittotason käyttöönottoa

- Puhdista ensin keittotason pinta huolellisesti. Käsittele keraamista pintaa kuin lasia.
- Kytke tuuletus tai avaa ikkuna keittiössä, kun käytät keittotasoa ensimmäisen kerran – laitteesta voi tulla ohimenevää hajua.
- Kaikki toiminnot on suoritettava turvallisuusohjeita noudattaen.

Keraaminen keittotaso on varustettu anturikentillä, joita käytetään koskettamalla merkittyjä alueita sormella. Aina kun jotain anturikenttää kosketetaan, kuuluu äänimerkki.

Paina **vain yhtä näppäintä kerrallaan**, kun kytket tai sammutat keittotason tai säädät laitteen lämpötehoa. Jos painat samanaikaisesti useampaa näppäintä (paitsi kytkiessäsi keittoalueen pois päältä), laite hylkää ohjaussignaalin. Jos painat näppäimiä pitkään, kuulet vikahälytyksen.

Keittoastioiden valinta

On olemassa erityisesti keraamisille keittotasoille suunniteltuja keittoastioita. Noudata astioiden valmistajien ohjeita.

Alumiini- ja kuparipohjat voivat aiheuttaa värjäytyimiä, joiden puhdistaminen on erittäin vaikeata. On oltava hyvin varovainen käyttäessä maalattuja kattiloita, jotka pohjaan palaessaan voivat aiheuttaa pysyviä vaurioita keraamiselle pinnalle. Noudata seuraavia ohjeita optimaalisen energiankulutuksen ja keittämisaajan saavuttamiseksi, sekä välttääksesi ruokien palamista kiinni tason pintaan.

Astian pohja

Keittoastioiden pohjien on oltava paksuja ja tasaisia. Karkea tai likainen pohja voi naarmuttaa keraamista keittotasoa.

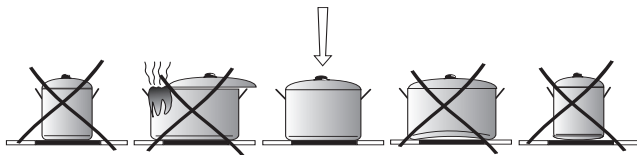

Astian koko

Keittoastian pohjan läpimitan on oltava sama kuin keittoalueen.

Astian kansi

Kansi estää lämmön karkaamisen, pienentää energiankulutusta ja lyhentää kuumennus-

KÄYTTÖ

Ohjauspaneeli

Kun kytket laitteeseen virran, lapsilukon merkkivalo (7) syttyy. Kosketa lapsilukkoanturia (7) ja pidä sitä painettuna, kunnes merkkivalo sammuu. Voit nyt käyttää laitetta.



Anturien päälle ei saa laittaa mitään esineitä (tämä voi aiheuttaa virheen). Kosketusanturit on aina pidettävä puhtaina.

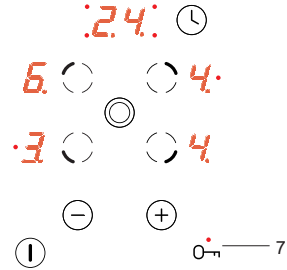

Laitteen kytkeminen päälle

Kun laite on poissa päältä, kaikki keittoalueet on kytketty pois käytöstä ja merkkivalot sammuksissa.

Kytke laite päälle koskettamalla on/off-anturikenttää (1). Numero "0" tulee näkyviin kaikkiin keittoalueisiin (3) 10 sekunnin ajaksi. Kun olet valinnut halutun keittoalueen koskettamalla keittoalueen valitsimen anturikenttää (2) (ks. "Lämpöasetuksen valinta"), haluttu lämpöasetus voidaan valita anturikenttien (+)(5) tai -(4) avulla.

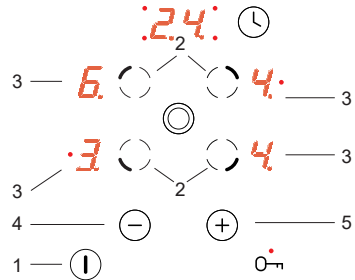

Jos mitään antureista ei kosketeta 10 sekuntiin, laite kytkeytyy pois päältä. Jos lapsilukkotoiminto on aktivoitu, laitetta ei voi kytkeä päälle (ks. "Lapsilukon vapautus").

Keittoalueen kytkeminen päälle

Kun laite on kytketty pois päältä on/off-anturikentän (1) avulla, keittoalueita voidaan käyttää seuraavasti:

1. Aseta haluttu keittoalue keittoalueen valitsimen anturikentän (2) avulla (anturikenttien asettelu kuvastaa yksittäisten keittoalueiden asettelua).
2. Valitse haluttu lämpöasetus anturikentän (+)(5) tai -(4) avulla.
3. Voit muuttaa lämpöasetusta uudelleen kohdassa 1 kuvatulla tavalla valitsemalla halutun keittoalueen käyttämällä keittoalueen valitsimen anturikenttää (2) ja sitten valitsemalla halutun lämpöasetuksen valitsemalla anturikentät (+)(5) tai -(4).

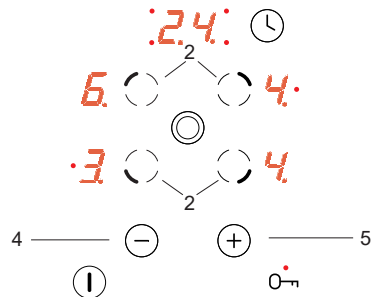

KÄYTTÖ



Jos mitään anturikentistä ei kosketeta 10 sekuntiin, keittoalue kytkeytyy pois päältä. Keittoalue on aktiivinen, kun sitä vastaava numero "0" vilkkuu. Tämä osoittaa, että keittoalue on valmis lämmön asettamiseen tai muuttamiseen.

Kaksirenkaisen keittoalueen käyttö

Kaksirenkainen keittoalue voidaan aktivoida koskettamalla anturikenttää (6). Kaksirenkaisen keittoalueen käytön osoittaa punainen LED-merkkivalo (6a).

Voit poistaa kaksirenkaisen keittoalueen käytöstä koskettamalla anturikenttää (6) uudelleen.

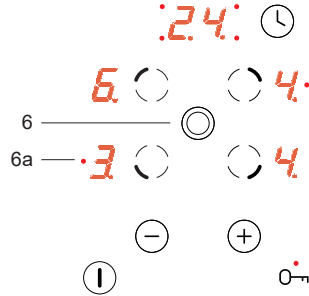

Kaksirenkainen keittoalue voidaan aktivoida vain, kun pääkeittoalue on toiminnassa.

Lämpöasetuksen valinta

Voit valita lämpöasetuksen valitsemalla ensin halutun keittoalueen vastaavan valinta-anturin (2) avulla. Kun keittoalueen näytössä (3) näkyy "0", aloita halutun lämpöasetuksen valinta anturikentän (+)(5) tai (-)(4) avulla.

Jos haluat käyttää automaattista kuumennustoimintoa, valitse lämpöasetus "9" ja kosketa sitten (+)(5) uudelleen, jotta näkyviin tulee "A", sekä valitse tämän jälkeen haluttu lämpöasetus valitsemalla (-)(4). (ks. "Automaattinen kuumennustoiminto")

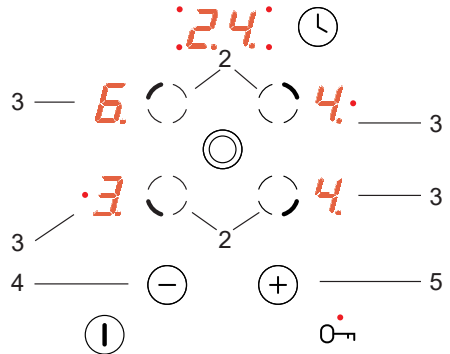

KÄYTTÖ

Automaattinen kuumennustoiminto

Jokaisessa keittoalueessa on automaattinen kuumennustoiminto. Kun se on aktivoituna, kyseinen keittoalue kytkeytyy päälle täydellä teholla joksikin aikaa valitun lämpöasetuksen mukaan ja siirtyy sitten takaisin alun perin asetettuun lämpöasetukseen.

Aktivoi automaattinen kuumennustoiminto valitsemalla haluttu lämpöasetus koskettamalla anturia (-) (3). Tämän jälkeen lämpöasetus "9" näkyy keittoalueen näytössä (2) vuorotellen kirjaimen "A" kanssa noin 10 sekunnin ajan.

Jos aloitat lämpöasetuksen valinnan 10 sekunnin sisällä koskettamalla anturikenttää (-)(3), automaattinen kuumennustoiminto aktivoituu ja kirjain "A" näkyy vuorotellen keittoalueelle valitun lämpöasetuksen kanssa niin kauan kuin toiminto on aktivoituna.

Kypsennyksen lämpöasetus voidaan nyt vaihtaa milloin tahansa kohdassa "**Lämpöasetuksen valinta**" kuvatulla tavalla.

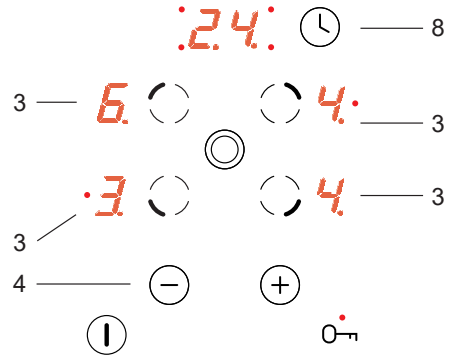

Lämpöasetus	Pikakuumennusaika [min]
1	1'11"
2	2'44"
3	4'47"
4	5'28"
5	6'29"
6	1'11"
7	2'44"
8	2'44"
9	-



Jos et aloita lämpöasetuksen valintaa 10 sekunnin kuluessa, kirjain "A" sammuu eikä automaattinen kuumennustoiminto ole enää aktiivinen.



Jos et halua käyttää automaattista kuumennustoimintoa, valitse lämpöasetus koskettamalla anturia (+)(4).

KÄYTTÖ

Valitun keittoalueen kytkeminen pois päältä

Valittu keittoalue voidaan kytkeä pois päältä seuraavasti:

1. Valitse haluttu keittoalue keittoalueen valitsimen anturikentän (2) avulla.
2. Kosketa sitten samanaikaisesti (+)(5) ja (-)(4) tai pienennä asetusta anturikentän -(4) avulla, kunnes se on "0".

Näyttöön tulee kirjain "H" osoittamaan jälkilämpöä.

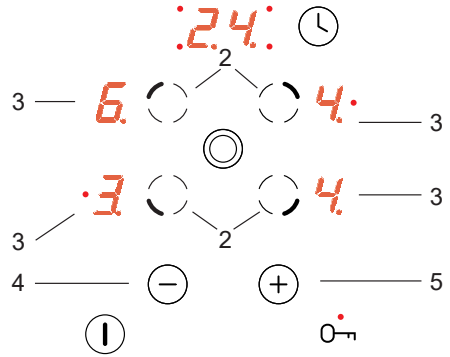

Lapsilukkotoiminto

Lapsilukkotoiminto, joka aktivoidaan koskettamalla lapsilukkoanturia (7), suojaa laitetta siltä, että lapset tai lemmikkieläimet vahingossa käyttävät sitä tai kytkvät sen päälle.

Lapsilukkotoiminnon asetus silloin, kun kaikki keittoalueet on kytketty pois päältä (kaikissa keittoalueiden näytöissä näkyy "0") tai kun liesi on kytketty pois päältä, suojaa liettä tahattomalta käytöltä. Voit käyttää laitetta, kun lapsilukkotoiminto on vapautettu.



Lapsilukkotoiminto aktivoituu automaattisesti sähkökatkon aikana tai kun laite on kytkettynä irti virrasta.

Lapsilukon asettaminen

Voit asettaa lapsilukkotoiminnon koskettamalla lapsilukon anturikenttää (7), kunnes merkkivalo (7) syttyy.

Kun merkkivalo syttyy, kuuluu lyhyt äänimerkki.

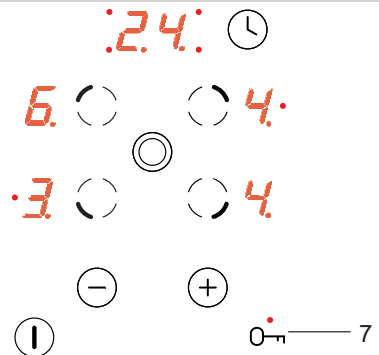

Lapsilukon vapauttaminen

Voit vapauttaa lapsilukkotoiminnon koskettamalla lapsilukon anturikenttää (7), kunnes merkkivalo (7) sammuu. Kun merkkivalo sammuu, kuulet lyhyen äänimerkin.

KÄYTTÖ

Jälkilämmön merkkivalo

Kun keittoalue on kytketty pois päältä, vastaavan keittoalueen näytössä näkyy kirjain "H", joka varoittaa, että keittoalue on yhä kuuma.



Älä kosketa keittoaluetta varoituksen aikana jälkilämmön aiheuttaman palovammariskin takia äläkä aseta keittoalueelle mitään esinettä, joka on herkkä lämmölle!

Kun jälkilämmön merkkivalo sammuu, keittoaluetta voidaan koskettaa. On kuitenkin hyvä muistaa, että se on yhä huoneenlämpöä lämpimämpi.



Jälkilämmön merkkivaloa "H" ei näy virtakatkoksen aikana. Keittoalueet voivat silti yhä olla kuumia!

Virran turvakatkaisu

Turvallisuussyistä keittotaso on varustettu kunkin keittoalueen käyttöajan rajoittimella. Suurin mahdollinen käyttöaika määräytyy viimeisen valitun lämpöasetuksen mukaan. Jos et muuta lämpöasetusta pitkään aikaan (ks. taulukko), siihen liittyvä keittoalue kytkeytyy automaattisesti pois päältä ja jälkilämmön merkkivalo aktivoituu. Voit kuitenkin kytkeä päälle ja käyttää yksittäisiä keittoalueita milloin tahansa käyttöohjeiden mukaisesti.

Lämpöasetus	Enimmäiskäyttöaika (tuntia)
1	10
2	5
3	5
4	4
5	3
6	2
7	2
8	2
9	1

KÄYTTÖ

Ajastin

Jos laite on varustettu ajastimella, jonka merkintä on **T***, sen avulla voidaan asettaa minkä tahansa keittoalueen toiminta-aika.

Valitse ensin haluttu keittoalue koskettamalla

(2) ja kosketa sitten Ajastin-anturia (8). Kun merkkivalo (10) vilkkuu, aseta valitun keittoalueen toiminta-aika koskettamalla antureita (+)(5) tai (-)(4).

Ajastin aloittaa loppulaskennan vasta, kun ajastinnäyttö (9) näyttää nollaa suuremman arvon.

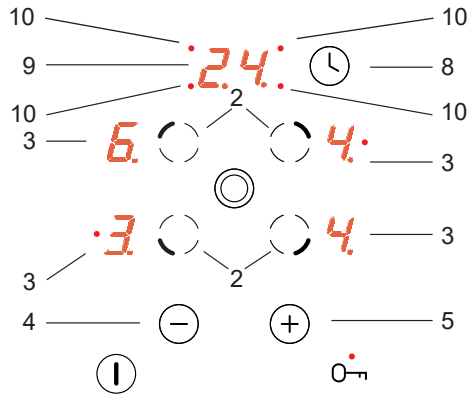

Kun asetettu aika on kulunut, kuuluu lyhyt toistuva äänimerkki. Kyseisen keittoalueen näytössä (3) näkyy "0" sen osoituksena, että alue on kytketty pois päältä, ja ajastimen näytössä (9) näkyy "00".

Voit muuttaa sellaisen keittoalueen lämpöasetusta, jolla on aktivoitu ajastin, valitsemalla halutun keittoalueen keittoaluevalitsimen anturikentän (2) avulla ja sitten valitsemalla halutun lämpöasetuksen anturikentillä (+)(5) tai (-)(4).

Laitteen virran katkaiseminen

Laite on toiminnassa, kun vähintään yksi keittoalue on päällä. On/off-anturikentän (1) painaminen kytkee laitteen pois päältä, ja jälkilämmön osoittava kirjan ("H") tulee keittoalueen näyttoon 3.

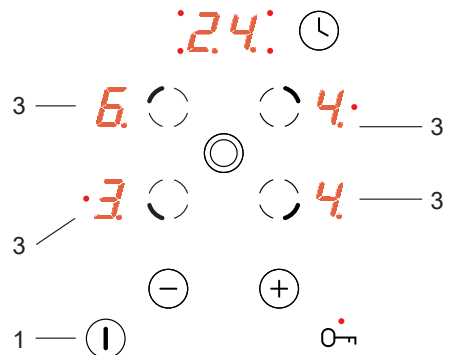

*Valituissa malleissa

PUHDISTUS JA HOITO

Keittotason puhtaudesta huolehtiminen ja oikea hoito pidentävät keittotason käyttöikä.



Keraamisten pintojen puhdistuksessa on samoja periaatteita kuin lasin puhdistuksessa. Älä käytä keittotason puhdistamiseen voimakkaita puhdistusaineita, kuten karkeita hankausaineita tai naarmuttavia pesusieniä. Älä myöskään käytä höyry- tai painepesuria, koska höyry voi aiheuttaa oikosulun.

Puhdistus jokaisen käytön jälkeen

- **Kevyet, palamattomat** tahrat pyyhitään pois kostealla rievulla, ilman puhdistusainetta. Astianpesuaineen käyttö voi aiheuttaa sinisiä tahroja. Niitä ei voi aina poistaa edes erikoispuhdistusaineella.
- **Voimakkaasti kiinnittynyt lika täytyy pyyhkiä heti pois puhdistuskaapimella ja pyyhkäistä keittoalue sen jälkeen kostealla rievulla.**

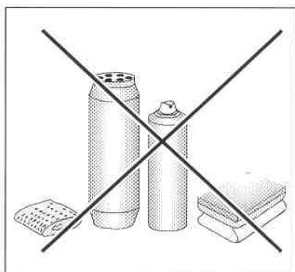
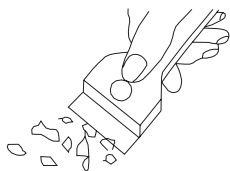

Tahrojen poistaminen

- **Vaaleat helmenväriset tahrat (alumiinin jäännökset)** voit poistaa jäähtyneestä keittotasosta erityisen puhdistusaineen avulla. Kalkkijäännökset (esim. veden ylikiehumisen jälkeen) voit poistaa etikalla tai erityisellä puhdistusaineella.
- Sokeria sisältäviä ruokia, muovia ja alumiinifoliota poistettaessa ei saa katkaista virtaa keittoalueelta! Raaputa heti jäännökset pois niiden ollessa vielä kuumia puhdistuskaapimella. Poistettuasi tahran voit kytkeä keittotason pois päältä, ja pyyhkäistä jäähtyneen keittoalueen erityispuhdistusaineella.

Älä puhdista kuumaa keittotasoa puhdistusaineella. Puhdista jäähtyneet levyt puhdistusaineella anna kuivua ja pyyhi taas kostealla pyyhkeellä. Ennen kuin panet keittotason taas päälle pyyhi kaikki puhdistusaineen jäljet kostealla pyyhkeellä. Muuten ne voivat vahingoittaa keittotason pintaa.

Valmistajan antama takuu ei koske vaurioita, jotka aiheutuvat virheellisestä käytöstä tai puhdistuksesta!

Huom!

Jos keittotasoa ei voi jostakin teknisestä syystä käyttää, katkaise virta pääkatkaisimesta tai poista sulake, jotta keittotaso on täysin jännitteetön. Ota yhteys GRAM-huoltoon.

Huom!

Jos keraaminen taso on murtunut tai haljennut, katkaise virta keittotasolta ja irrota se sähköverkosta heti. Ota yhteys GRAM-huoltoon.

TOIMENPITEET ONGELMATILANTEISSA

Toimi ongelmatilanteissa seuraavien ohjeiden mukaisesti:

- Kytke keittotaso pois päältä.
- Irrota laite sähköverkosta.
- Ota yhteys GRAM-huoltoon.
- Ennen kuin otat yhteyttä huoltoon, yritä saada laitteesi kuntoon omin voimin käymällä seuraavat kohdat läpi.

ONGELMA	SYY	RATKAISU
1.Laite ei toimi	- virta on poikki	- tarkista onko kotisähköverkon sulake ehjä, tarvittaessa vaihda
2.Anturit eivät reagoi kosketukseen	- ohjauspaneelia ei ole kytketty päälle	- kytke ohjauspaneeli päälle
	- näppäintä ei ole painettu tarpeeksi kauan (alle 1 sekunti)	- paina näppäintä kauemmin
	- useampaa näppäintä on painettu samanaikaisesti	- paina vain yhtä näppäintä (paitsi kun kytketään keittoalue pois päältä)
3.Laite ei reagoi, lyhyt äänimerkki kuuluu	- lukitus on kytketty päälle	- kytke lukitus pois päältä
4.Laite ei reagoi, pitkä äänimerkki kuuluu	- ohjausvirhe (on painettu väärää näppäintä tai liian nopeasti)	- kytke keittotaso päälle uudelleen
	- näppäimet peitetyt tai likaiset	- paljasta tai puhdista näppäimet
5.Keittotaso kytkeytyy pois päältä	- mitään näppäintä ei ole painettu 10 sekunnin aikana laitteen käynnistämisestä	- kytke ohjauspaneeli päälle uudelleen, syötä komennot heti
	- näppäimet peitetyt tai likaiset	- paljasta tai puhdista näppäimet
6.Yksi keittoalue kytkeytyy pois päältä ja näyttöön syttyy kirjain H	- toimintoajan rajoitus on pantu päälle	- kytke keittoalue päälle uudelleen
	- näppäimet peitetyt tai likaiset	- paljasta tai puhdista näppäimet

TOIMENPITEET ONGELMATILANTEISSA

ONGELMA	SYY	RATKAISU
7. Jälkilämmön ilmaisin ei pala, vaikka keittoalue on kuuma	- sähkökatko, keittotaso on irrotettu sähköverkosta	- jälkilämmön ilmaisin toimii taas kun keittotaso on kytketty päälle ja uudelleen pois päältä
8. Keraamisessa tasossa halkeama	 Varoitus! Keittotaso on irrotettava heti sähköverkosta (poista sulake). Ota yhteys GRAM-huoltoon.	
9. Vika ei poistu	Keittotaso on irrotettava heti sähköverkosta (poista sulake). Ota yhteys GRAM-huoltoon. Huom! Asiakas vastaa laitteen oikeasta käytöstä ja sen kunnossapidosta. Jos reklamaatio on perusteeton tai tämän ohjekirjan ohjeita ei ole noudatettu, korjauskustannukset laskutetaan asiakkaalta. Takuu ei koske myöskään tulipalosta, salamaniskusta tai asennusvirheestä johtuvia vikoja. Valmistaja sanoutuu irti kaikesta vastuusta, jos ohjeita ja suosituksia ei noudateta.	

TEKNISET TIEDOT

Käyttöjännite	230/400V 3N~50 Hz
Teho	6,3 kW
Malli	KK 6520-90 T
- Keittoalue: 2 x Ø 145 mm	1200 kW
- Keittoalue: 1 x Ø 180/120 mm	1700 kW
- Keittoalue: 1 x Ø 210/120 mm	2200 kW
Mitat	592 x 522 x 48
Paino	n. 7,8 kg

Vastaa eurooppalaisia standardeja EN 60335-1; EN 60335-2-6.

Grattis til din nya GRAM keramiska spishäll

- Denna keramiska spishäll svarar mot marknadens behov, där man uppskattar både pålitlighet, funktionalitet, enkelhet och snygg design.
- Innan våra spishällar packas och lämnar fabriken kontrolleras de noggrant med hänsyn till säkerhet och funktionalitet.
- Läs denna bruksanvisning noggrant innan du börjar använda spishällen. Instruktionerna i bruksanvisningen kommer att hjälpa dig att använda produkten på rätt sätt.
- Bruksanvisningen ska förvaras på ett lättillgängligt ställe. Den ska följas noggrant för att undvika olyckshändelser.

Observera!

Läs bruksanvisningen noggrant innan du börjar installera och använda spishällan.

Spishällan är endast tänkt att användas som kokanordning. Utnyttjande av spishällan för andra ändamål än matlagning (tex för uppvärmning av lokalen) är inte tillåtet därför att det kan vara farligt.

Tillverkaren förbehåller sig rätten att göra ändringar som inte påverkar spishällans funktion.

INNEHÅLLSFÖRTECKNING

Grundläggande information.....	25
Säkerhetsanvisningar.....	27
Produktbeskrivning.....	31
Installation.....	32
Användning.....	36
Rengöring och underhåll.....	42
Om spishällen inte fungerar.....	44
Tekniska data.....	46

SÄKERHETSANVISNINGAR

Obs. Hällen och dess åtkomliga delar blir varma under användning. Undgå att röra vid kokzonerna eftersom de kan vara heta. Låt inte barn under 8 år använda spisen utan vuxens uppsikt.

Spisen får inte användas av personer (inklusive barn under 8 år) med nedsatt fysisk, sensorisk eller mental förmåga, eller som saknar erfarenhet och kunskap om dess användning, utom om de övervakas eller har instruerats av den som ansvarar för deras säkerhet. Barn får inte leka med spishällen. Låt inte barn rengöra eller använda spishällan utan att ha uppsikt över dem.

Obs. Ha alltid uppsikt över spishällan om du lagar mat i olja eller fett, annars kan faror uppstå och det finns risk för eldsvåda.

Försök ALDRIG släcka elden med vatten. Dra ut spisens kontakten från väggen och kväv lågorna med ett lock eller en brandfilt.

Obs. Brandrisk: Använd inte kokytan som förvaringsplats.

Obs. Om hällens yta har spruckit ska du stänga av strömmen för att undvika risken för elstöt.

SÄKERHETSANVISNINGAR

Spishällan är inte avsedd att styras med hjälp av en extern timer eller en separat fjärrkontroll.

Använd inte utrustning som rengör med ånga när du rengör spishällan.

SÄKERHETSANVISNINGAR

- Läs bruksanvisningen innan du använder spishällan första gången. Underlåtenhet att följa bruksanvisningens anvisningar om säkerhet kan leda till personskada eller skada på utrustningen.
- Installation av spishällan får endast utföras av behörig installatör – elektriker.
- Kokhällen får inte monteras i närheten av kyl och frysskåp.
- Möbler som spishällan är inbyggd i måste vara värmebeständiga till 100°C.
- Detta gäller även fanér, kanter, ytor gjorda av konstfiber, lim och lack.
- Spishällan får enbart användas efter att den byggts in. På detta sätt försäkras man sig om att den inte kommer i kontakt med strömförande delar.
- Ettillbehören får bara repareras av specialister. Oprofessionella reparationer kan orsaka allvarliga risker för användaren.
- Anordningen blir helt strömlös först då man dragit ur nätkontakten eller skruvat ur proppen.
- Uttag till anslutningsledning ska vara tillgänglig efter installation av spishällan.
- Tillåt inte barn att vara i närheten av spishällan när den används. Barn kan dra ner kokkärl och kastruller med varmt innehåll och därmed bränna sig.
- Värmezonerna blir snabbt varma efter att de slagits på. Därför bör man sätta på värmezoner först efter att kokkärl placerats på dem. På detta sätt sparar man energi.
- Den inbyggda eftervärmeindikatorn visar om spishällan är avstängd eller om den fortfarande är varm.
- Vid strömavbrott försvinner alla inställningar som gjorts före strömavbrottet. Efter att ström åter anslutits ska man vara särskilt försiktig då värmezoner som var varma före strömavbrottet inte längre kontrolleras av indikatorn.
- Om stickkontakt finns i närheten av spishällan, försäkra dig om att kabeln inte vidrör varma ytor.
- Vid användning av olja och andra fetter får hällen på grund av brandfara inte lämnas utan tillsyn.
- Använd inte kokkärl gjorda av konstfiber eller aluminium eftersom de smälter i höga temperaturer och kan skada hällen.
- Socker, citronsyra, salt etc. i både fast och flytande form samt plast får inte komma i kontakt med värmezoner.
- Om socker eller plast hamnar på en värmezon ska du inte stänga av kokhällen utan skrapa av detta med ett vasst redskap. Skydda händerna mot brännskador.
- Vid användning av kokhällen får enbart kokkärl eller kastruller med plan botten utan några kanter användas, annars kan kokhällen skadas.
- Värmeplattan tål snabba temperaturväxlingar. Den är inte känslig för vare sig kyla eller värme.
- Man bör undvika att tappa föremål på hällen. Slag, som uppstår när t ex en kryddburr faller ner på plattan, kan orsaka sprickor och splitter i den keramiska spishällan.
- Om det finns sprickor i hällen kan vätskor som kokar över lätt komma i kontakt med strömförande detaljer.
- Om spishällan blir skadad måste den genast stängas av helt för att undvika risk för elektrisk stöt.
- Alla anvisningar angående rengöring och underhåll ska följas noggrant. Vid otillåten eller felaktig användning upphör garantin att gälla.
- Om anordningen är utrustad med halogena värmezoner kan det vara skadligt att titta rakt på dessa.



Om man använder energi på ett ansvarligt sätt, sparer man pengar och skonar miljön.

●Använda lämpliga kokkärl

Kokkärl med platt och tjock botten kräver 1/3 mindre energi. Kom ihåg att använda lock, annars ökar energiförbrukning med 4 gånger!

●Anpassa kokkärlet till värmezonen

Kokkärlet bör aldrig vara större än värmezonen.

●Placera spishällan långt ifrån kyl- och frysskåp

Genom att placera spishällan i närheten av kyl- och frysskåp ökar energiförbrukning.

●Se till att värmezonen och grytarna är rena

Smuts försämrar värmeöverföringen. Starkt inbränd smuts kan ofta endast tas bort med hjälp av miljöfarliga rengöringsmedel.

●Undvika att lyfta på locket i onödan



Emballaget skyddar kokplattan mot skador som kan uppstå under transport. Efter att du packat upp kokplattan bör du lämna emballaget till återvinning.

Allt material som använts vid tillverkning av emballaget är miljövänligt och kan återvinnas till 100%.

Obs! Se till så att barn inte kan få i sig av den frigolit som skyddar under transporten.

KASSERING AV FÖRBRUKADE PRODUKTER



När produkten är förbrukad får den inte kasseras som vanligt avfall, utan man bör överlämna den till en organisation som återvinner elektriska och elektroniska produkter. På produkten, bruksanvisningen eller

förpackningen finns en symbol som visar att förbrukad produkt ska lämnas till återvinning.

Material som används för tillverkning av produkten kan återvinnas enligt lämplig beteckning. Genom återvinning av materialet i den förbrukade produkten bidrar man till ett starkt miljöskydd.

Kontakta din kommun för uppgifter om var i din kommun det finns organisationer som tar hand om förbrukade produkter.

PRODUKTBESKRIVNING

Beskrivning av spishäll

Bakre vänster kokzon Ø 145 mm

Bakre höger dubbel kokzon
Ø 180/120 mm

Främre vänster dubbel kokzon
Ø 210/120 mm

Främre höger kokzon Ø 145 mm

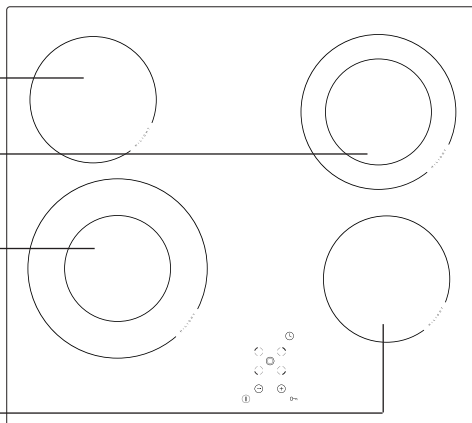

Kontrollpanel

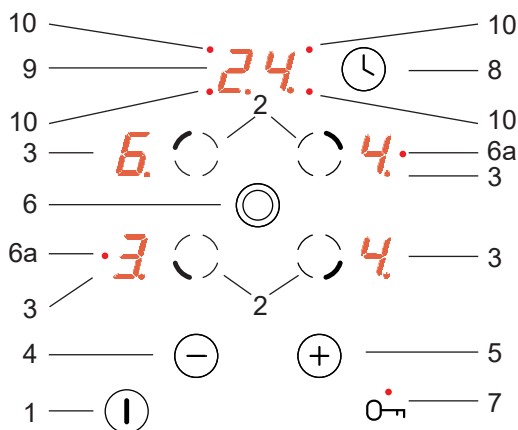

1. Till-/från-sensor
2. Sensor för att välja kokzon
3. Displayer för kokzoner
4. Sensor för att minska värmen
5. Sensor för att öka värmen
6. Sensor för att välja dubbel kokzon
- 6a. LED-kontrollampa för dubbel kokzon
7. Sensor med LED-kontrollampa för barn-lås
8. Timersensor
9. Timerdisplay
10. LED-kontrollampa som visar att timern är igång för en viss kokzon

INSTALLATION

Förberedande åtgärder inför monteringen

- Toppskivan ska ha en tjocklek på mellan 28 och 40 mm och ett bredd på minst 600 mm.
- Toppskivan ska vara plan och nivellerad. Toppskivans sida vänd mot väggen ska tätas och skyddas mot översvämningar och fukt.
- Avståndet mellan hålets kant och toppskivans främre kant ska vara minst 60 mm. Avståndet till toppskivans bakre kant ska vara minst 50 mm.
- Avståndet mellan hålets kant och möbelns sidovägg ska vara minst 55 mm.
- Möbler som ska byggas in måste ha beklädnad som klarar 100 °C (detsamma gäller limmet som fäster beklädnaden vid möbeln). Om detta villkor inte uppfylls, kan det leda till att möbelytan deformeras eller beklädnaden lossar.
- Hålets kanter bör skyddas med fuktbeständigt material.
- Hålet i toppskivan ska göras i enlighet med måtten angivna i figur 1 (handtag) och figur 2 (fjädrar).
- Lämna minst 25 mm fritt utrymme under toppskivan för att möjliggöra korrekt ventilation och undvika överhettning.

1

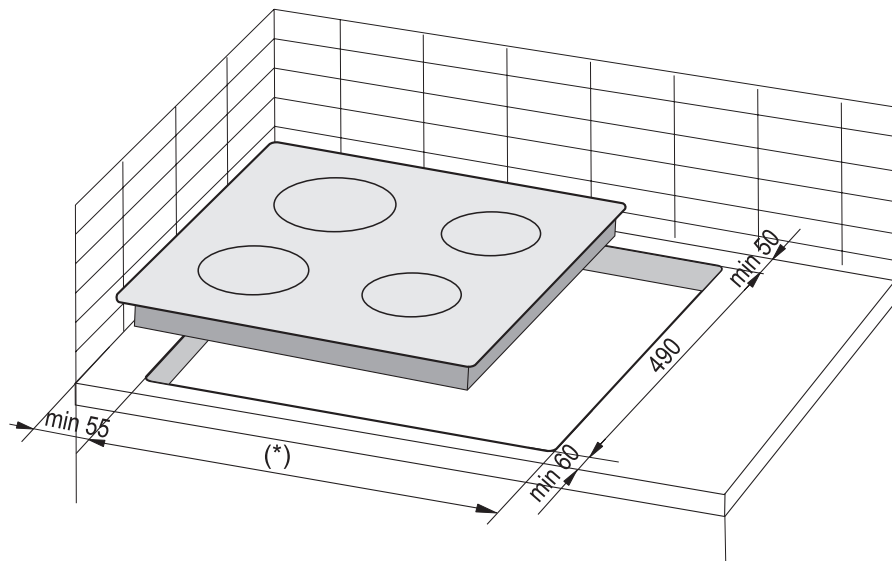

(*) 560 mm för spishällar i bredden 600 mm

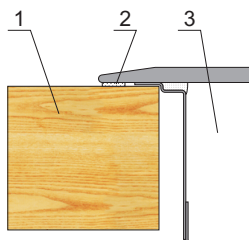

- 1 - toppskiva
- 2 - ensidig tejp
- 3 - spishäll

INSTALLATION

OBS. Montera spärhyllan samtidigt med kökskåpets bänkskiva, enligt vad som beskrivs på bilden bredvid. Om skivan installeras ovanpå ugnen anpassad för inbyggnad behöver du inte montera spärhyllan.

Om skivan har monterats i kökskåpets bänkskiva ovanpå en låda, täck skivan underifrån med en träskiva eller en skiva av skyddsgolv för keramiska spishällar.



Hällen får inte installeras ovanför en ugn som saknar ventilation.



Dra elkabeln på ett sådant sätt att den inte rör vid enhetens undersida.

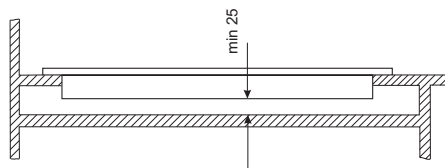

Installera spishäll i kökskåp

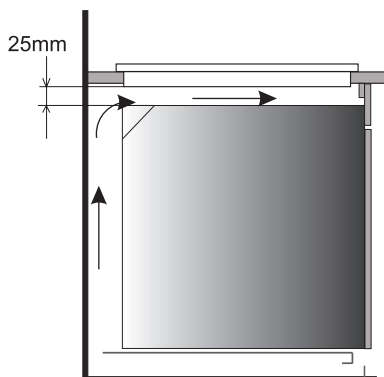

Installera spishäll i köksbänk ovanför ugn med ventilation.

Installera tätningen

På vissa modeller har tätningen redan installerats på fabriken (fig. 1)

Gör så här om tätningen inte redan är installerad:

Tätningen ska fästas på hällens baksida innan den sätts ner i bänkskivans öppning (fig. 2)

Börja med att dra av skyddsfilm från den självhäftande tätningen och fäst den sedan så nära hällens ytterkant som möjligt (fig. 3, 4).

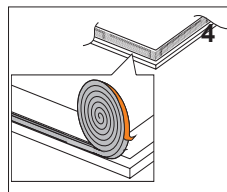
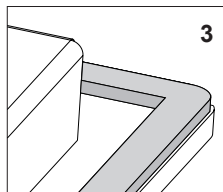
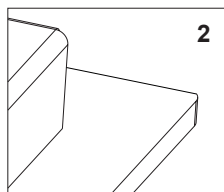
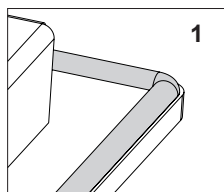

Enheten får inte installeras utan den självhäftande skumgummitätningen.

Därefter vänder du hällen och sätter in den i bänkskivans öppning. Rikta in hällens placering så att det är samma avstånd mellan hällen och bänkskivan på alla sidorna (fig. 5)

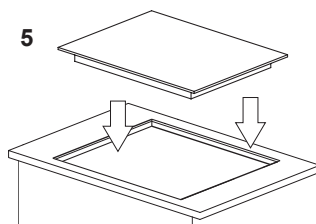

INSTALLATION

Inkoppling till elsystem

Varning!

Inkoppling till elsystem får endast utföras av auktoriserad el-installatör. Det är förbjudet att själv utföra bearbetningar eller ändringar i elsystemet.

ANVISNINGAR FÖR INSTALLATÖR

Den keramiska hällen är utrustad med ett klämskåp som gör det möjligt att välja lämpliga kopplingar för en konkret typ av elmatningssystem. Klämskåpet möjliggör följande kopplingar:

- enfasström 230V
- tvåfasström 400 V3N

Koppling av hällen till lämpligt elmatningssystem gör man genom en lämplig överbryggningskoppling på kopplingslist enligt den bifogade kopplings-schemat. Schemat finns också på nedre delen av det nedre skyddet. Klämmorna kommer man åt genom att ta bort locket på klämskåpet. Kom ihåg att välja ut rätt kopplingsledning med hänsyn till typen av koppling och plattans nominella effekt.

Varning!

Kom ihåg att klämman med tecknet  kopplas till jord. För att uppfylla säkerhetsföreskrifterna krävs att elinstallationen bryter strömmen till alla poler och försäkras minst 3-millimeters avbrott på varje par av avkopplade spetsar (t ex. med hjälp av huvudbrytaren), om något fel uppstår.

Innan plattan kopplas in ska man läsa informationen som finns på visare och på anslutnings-schemat.

Obs!

Installatören ska till användaren lämna "Bevis för plattans anslutning" (bilaga till servicekort). Andra anslutningssätt än det i schemat angivna, kan medföra att den keramiska hällen skadas.

INSTALLATION

ELSCHEMA

Viktigt! Värmelementerna fungerar vid 230 V.

Viktigt! En skyddsledare måste anslutas till den terminal som är märkt med \perp för varje anslutning.

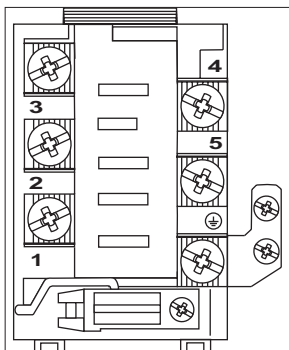

Rekom-
menderad
anslutning-
skabel

1	230 V enfas-anslutning med neutralledare, terminalerna 1-2-3 och 4-5 är bryggade, skyddsledare till \perp .	1N~		H05VV-FG 3X 4 mm ²
2	400/230 V tvåfas-anslutning med neutralledare, terminalerna 2-3 och 4-5 är bryggade, skyddsledare till \perp .	2N~		H05VVFG 4X 4 mm ²
3	400/230 V trefas-anslutning med neutralledare, terminalerna 4-5 är bryggade, individuella faser är anslutna till respektive terminaler 1, 2, 3, neutralledare leder till bryggade terminaler 4-5 och till skyddsledaren till \perp .	3N~		H05VV-FG 5X 1,5 mm ²
Fasledare - L1=R, L2=S, L3=T; N - neutralledare; \perp - skyddsjord				

ANVÄNDNING

Inna spishällan används

- Man ska alltid använda kvalitetsgrytor med en plan botten. Genom att använda sådana grytor undviker du att allt för höga temperaturer som kan orsaka bränd mat. Grytor och stekpannor med breda metallsidor säkerställer en perfekt värmefördelning.
- Man ska se till att grytens undersida är torr. Vid påfyllning av grytor eller vid användning en gryte som man just tagit från kylskåpet bör du därför kontrollera att undersidan är torr.
- Grytens lock förebygger värmeförlust och på så sätt blir uppvärmningstiden kortare vilket bidrar till att man sparar energi.

Den keramiska spishäll är utrustad med sensorstyrning. Sensorerna aktiveras när man rör vid plattan på markerade platser. Varje aktivering medför en ljudsignal.

När du sätter på, stänger av eller justerar värmenivån **ska aldrig mer än en sensor aktiveras**. Vid aktivering av flera sensorer (bortsett från värmesensorn och klockan) ignorerar systemet alla manöversignaler och under lång aktivering kommer signal om fel.

Lämpliga kokkärl

De finns speciella kokkärl för kokning och stekning på den glaskeramiska spishällan. Följ tillverkarens anvisningar.

Kokkärl med botten av aluminium eller koppar kan lämna avlagringar som är svåra att få bort. Det rekommenderas att vara dubbelt försiktig med emaljerade kärl, vilka kan göra skada vid torrkokning. För att minimera energiförbrukningen och koktiderna samt förebygga vidbränning ska man iaktta följande anvisningar:

Grytans botten

Grytor ska ha en stabil, plan botten. Botten med skarpa kanter eller förkolnade matrester kan skada spishällan.

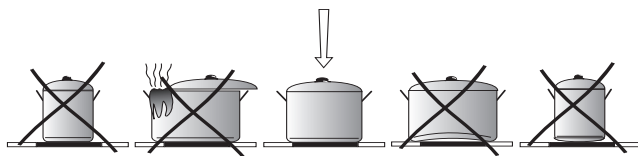

Grytans storlek

Grytans bottendiameter ska helst stämma exakt med kokzonens diameter.

Grytans lock

Locket förhindrar värmeflykt, vilket förkortar uppvärmningstid och sparar energi.

ANVÄNDNING

Kontrollpanel

Barnlåsets kontrollampa (7) är tänd när produkten ansluts till elnätet. Tryck på barnlåsets sensor (7) och håll den intryckt tills lampan släcks. Nu kan produkten användas.



Ställ inte föremål på sensorerna (det kan orsaka ett fel). Se alltid till att peksensorerna är rena.

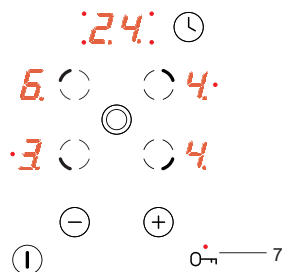

Starta hällen

När hällen är avstängd är också alla kokzonerna avstängda och displayerna är släckta. Tryck på till-/från-sensorn (1) för att starta produkten. "0" visas på alla kokzons-displayer (3) under 10 sekunder. Efter att du har valt önskad kokzon genom att trycka på sensorfältet för val av kokzon (2) (se "Ställa in värmen") kan du nu ställa in värmen med sensor (+)(5) eller (-)(4).

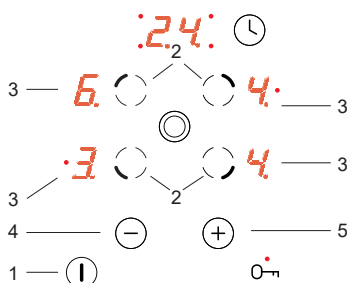

Produkten stänger av sig själv om du inte trycker på någon sensor inom 10 sekunder. Om barnlåset är aktiverat kan hällen inte startas (se "Att låsa upp barnlåset").

Starta kokzonen

När du har satt på hällen med till-/från-sensorn (1) används kokzonerna på följande sätt:

1. Välj önskad kokzon med sensorfältet för val av kokzon (2) (sensorfältets layout motsvarar kokzonernas placering på hällen).
2. Ställ in önskad värme med sensorfälten (+)(5) eller (-)(4).
3. Om du vill ändra värmeinställningen som beskrivits under punkt 1 väljer du önskad kokzon med sensorfältet för val av kokzon (2), och ställer sedan in värmen med (+)(5) eller (-)(4) sensorerna.

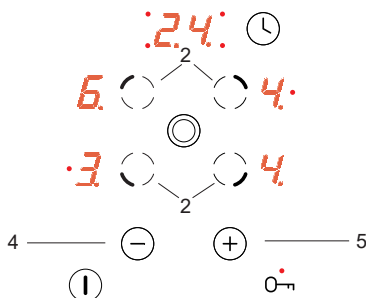

Om inget av sensorfälten berörs inom 10 sekunder kommer kokzonen att stängas av. En kokzon är igång när dess siffra "0" blinkar. Detta anger att kokzonen är klar att ställa in eller för att ändra värmen.

ANVÄNDNING

Att använda dubbla kokzoner.

Den dubbla kokzonen aktiveras genom att du trycker på sensorfältet (6). När den dubbla kokzonen är igång visas detta med en röd LED-kontrollampa (6a).

Tryck på sensorfältet (6) en gång till för att avaktivera den dubbla kokzonen .

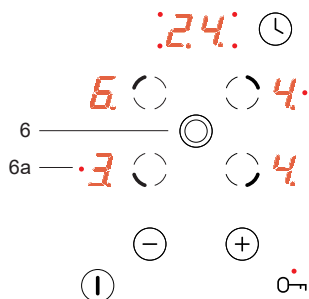

Den dubbla kokzonen kan bara startas om huvud-kokzonen är igång.

Ställa in värmen

När du ska ställa in värmen väljer du först en kokzon med sensorfältet för val av kokzon (2). När kokzonens display (3) visar "0" kan du ställa in önskad värme med sensorfälten (+)(5) eller (-)(4).

Om du vill använda den automatiska uppvärmningsfunktionen ställer du in värmen på "9" och trycker sedan på (+)(5) igen, så att "9." visas, och ställer därefter in önskad värme med (-)(4). (Se "Automatisk uppvärmningsfunktion")

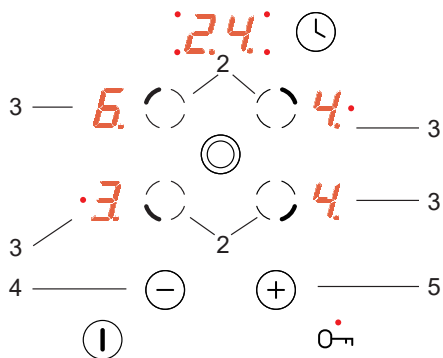

ANVÄNDNING

Automatisk uppvärmningsfunktion

Varje kokzon har en automatisk uppvärmningsfunktion. När funktionen är aktiverad ställs kokzonen i fråga in på full värme under en tid som beror på den valda värmeinställningen, därefter återställs den till den ursprungliga inställningen.

Aktivera den automatiska uppvärmningsfunktionen genom att ställa in önskad värme genom att först trycka på sensor (-) (3). Då visas tillfälligt värmeinställningen "9" på kokzonens display (2) tillsammans med bokstaven "A" under ca 10 sekunder. .

Om du börjar ställa in värmen inom 10 sekunder genom att trycka på sensorfältet (-)(3) aktiveras den automatiska uppvärmningsfunktionen och bokstaven "A" visas tillfälligt tillsammans med kokzonens valda värmeinställning så länge funktionen är aktiverad.

När funktionen är igång kan du när som helst ändra värmeinställningen på det sätt som beskrivs ovan i avsnittet "Ställa in värmen".

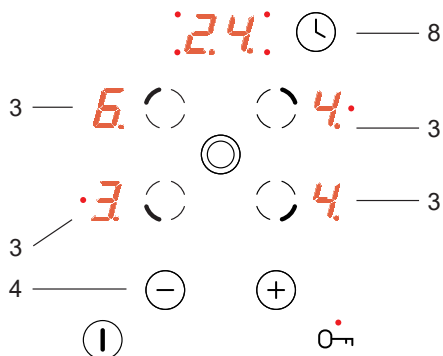

Värmeinställningar	Snabb tillagningstid [min]
1	1'11"
2	2'44"
3	4'47"
4	5'28"
5	6'29"
6	1'11"
7	2'44"
8	2'44"
9	-



Om du inte börjar ställa in värmen inom 10 sekunder släcks bokstaven "A" och den automatiska uppvärmningsfunktionen är inaktiv.



Om du inte vill ha den automatiska uppvärmningsfunktionen igång, trycker du på sensor (+)(4) och ställer in önskad värme.

ANVÄNDNING

Att stänga av en vald kokzon

Den valda kokzonen kan stängas av på följande sätt:

1. Välj en kokzon med sensorfältet för val av kokzoner (2).
2. Tryck sedan samtidigt på (+)(5) och (-)(4) eller använd (-)(4) sensorfältet för att sänka inställningen till "0".

Bokstaven "H" visas på displayen och indikerar restvärme.

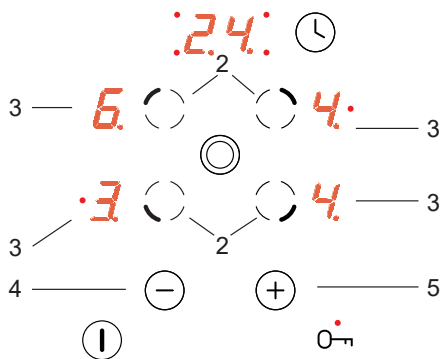

Barnlåsfunktion

Barnlåsfunktionen aktiveras när du trycker på barnlås-sensorn (7). Den förhindrar att produkten kan sättas igång oavsiktligt av barn eller husdjur.

Om du ställer in barnlåset när alla kokzoner är avstängda ("0" visas på alla kokzonernas displayer) eller när hällen är avstängd kan den inte användas oavsiktligt. Du kan använda produkten efter att du har låst upp barnlåsfunktionen.



Barnlåsfunktionen aktiveras automatiskt vid strömavbrott eller om du drar ut produktens elkontakt.

Att ställa in barnlåset

Du aktiverar barnlåset genom att trycka på sensorfältet för barnlås (7) tills kontrollampan tänds (7).

En kort pipton hörs när kontrollampan tänds.

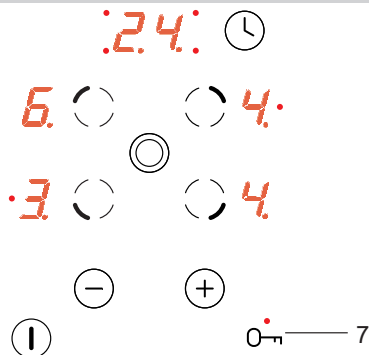

Att låsa upp barnlåset

Du avaktiverar barnlåset genom att trycka på sensorfältet för barnlås (7) tills kontrollampan släcks (7). En kort pipton hörs när kontrollampan släcks.

ANVÄNDNING

Indikator för restvärme

När du har stängt av en kokzon kommer bokstaven "H" att visas för kokzonen i fråga, den varnar för att kokzonen fortfarande är varm!



Under den tiden ska du inte beröra kokzonen eftersom du kan riskera brännskador p.g.a. restvärmen, ställ heller inga värmekänsliga föremål på kokzonen!

När indikatorn för restvärme slocknar kan du beröra kokzonen, men tänk på att den fortfarande kan vara varmare än den omgivande temperaturen.



Indikatorn för restvärme "H" syns inte under strömavbrott. Trots detta kan kokzonen fortfarande vara het!

Att begränsa funktionstiden

För att öka effektiviteten är hällen utrustad med en funktionstidsbegränsning för varje kokzon. Den maximala funktionstiden är inställd efter den senast valda värmeinställningen

Om du inte ändrar värmeinställningen under en längre tid (se tabell) kommer kokzonen i fråga att stängas av automatiskt och restvärmeindikatorn aktiveras. Men du kan starta och använda separata kokzoner när du vill i enlighet med användaranvisningarna.

Inställning av tillagningsvärme	Maximal funktions-tid (timmar)
1	10
2	5
3	5
4	4
5	3
6	2
7	2
8	2
9	1

ANVÄNDNING

Timer

Om produkten har en timer märkt med **T*** kan denna timer användas för att ställa in alla kokzonernas funktionstid.

Tryck först på **(2)** för att välja önskad kokzon

och sedan på timersensorn **(8)**, medan kontrollampan **(10)** blinkar trycker du på **(+)(5)** eller **(-)(4)** för att ställa in den valda kokzonens funktionstid.

Timern börjar inte räkna ner innan timerns display **(9)** visar ett värde som är högre än noll. .

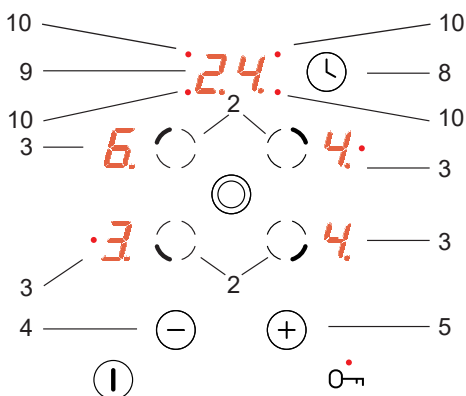

När den inställda tiden har gått hörs en kort ljudsignal upprepade gånger. Displayen för kokzonen **(3)** kommer att visa "0" för att ange att kokzonen har stängts av, och timerns display **(9)** kommer att visa "00".

Om du vill ändra värmeinställningen för en kokzon med timern igång väljer du önskad kokzon med sensorfältet för val av kokzon **(2)** och ställer sedan in värmen med sensorfälten **(+)(5)** eller **(-)(4)**.

Att stänga av hällen

Hällen är igång när minst en kokzon är aktiv. När du trycker på till-/från-sensorn **(1)** stängs spisen av och bokstaven ("H") för restvärme visas på kokzonens display **3**.

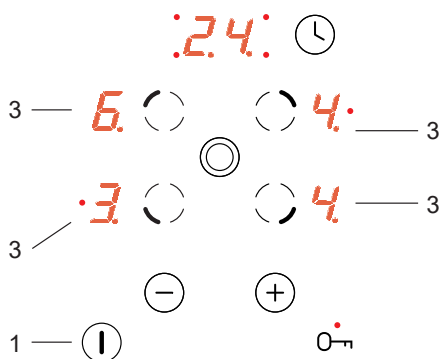

* På valda modeller

RENGÖRING OCH UNDERHÅLL

Användarens löpande rengöring och underhåll av kokplattan påverkar plattans livslängd och funktion.



Keramiska ytor ska rengöras på samma sätt som glasytor. Man får inte använda varken kraftiga rengöringsmedel, skursand eller stålull.

Rengöring efter varje användning

- **Vid lätt nedsmutsning**, använd en våt trasa utan rengöringsmedel. Användning av diskmedel kan förorsaka blå fläckar. Dessa fläckar försvinner inte alltid vid en första rengöring, även om man använder speciella rengöringsmedel
- **Vid svår nedsmutsning**, använd en vass skrapa och torka efter med en våt trasa.

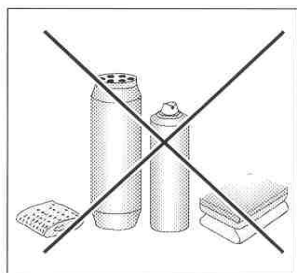
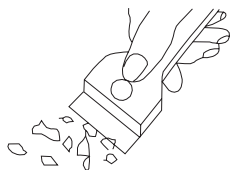

Borttagning av fläckar

- **Ljusa pärlfärgade fläckar (rester av aluminium)** kan avlägsnas från kall värmeplatta med hjälp av speciella rengöringsmedel. Kalkrester (t.ex. efter överkokning av vatten) avlägsnas med ättika eller speciella rengöringsmedel.
- Vid borttagning av socker, maträtter som innehåller socker samt plastmaterial och aluminiumfolie får man inte stänga av värmezonen innan man rengjort den! Man bör omedelbart skrapa bort rester (i varmt tillstånd) med en vass skrapa. När plattan är rengjord ska den stängas av och tvättas med speciella rengöringsmedel.

Speciella rengöringsmedel kan man köpa i varuhus, elaffärer, färghandlar, livsmedelsaffärer och i vitvaruaffärer. Vassa skrapor finns i hobbyaffärer, på byggmarknader och i färghandlar.

Man får aldrig använda rengöringsmedel på en het värmeplattan. Det är bäst att låta rengöringsmedel torka och sedan torka efter med våt trasa innan man värmer upp plattan. Annars kan medlet bli frätande.

Garantin gäller inte vid felaktig behandling av hällens keramiska yta!

Varning!

Om av någon anledning det går inte att använda plattan medan den är på, bör man stänga av huvudströmbrytaren eller skruva ur proppen och vända sig till GRAM:s service.

Varning!

Om det uppstår sprickor i den keramiska hällen bör man omedelbart stänga av den och koppla bort den från elnätet (genom att skruva ur proppen eller dra ut stickkontakten ur vägguttaget). Sedan bör man vända sig till GRAM:s service.

OM SPISHÄLLEN INTE FUNGERAR

I en nödsituation bör man:

- stänga av spishällans arbetsdelar
- koppla från elanslutningen
- kontakt GRAM Service
- mindre fel kan användaren avhjälpa själv med vägledning av anvisningar som finns i tabellen nedan. Innan du vänder dig till GRAM service, kontrollera först alla punkter i tabellen.

PROBLEM	ORSAK	ÅTGÄRD
1.Kokplattan fungerar inte	- anordningen får inte ström	- kontrollera säkerhetsproppen; om proppen har gått bör den bytas ut.
2.Kokhällen reagerar inte för data som man lagrar i minnet	- manöverpanelen är avstängd	- sätt på manöverpanel
	- tryckknappen hålls inne för kort tid (mindre än 1 sekund)	- håll knappen intryckt under längre tid
	- flera knaptryckningar har gjorts samtidigt	- tryck alltid på en knapp i taget (undantag: när en värmezona stängs av)
3.Kokhällen reagerar inte och ger ifrån sig en kort ljudsignal	- blockeringsfunktionen är aktiverad	- avaktivera blockeringsfunktionen
4.Kokplattan reagerar inte och ger ifrån sig en lång ljudsignal	- felaktig hantering (fel sensor har valts eller för snabba tryck på sensorer)	- sätt igång kokplattan en gång till
	- sensor(er) är täckt(a) eller smutsig(a)	- täck av eller rengör sensorerna
5.Hela kokhällen stängs av	- efter att kokhällen satts på har inga data lagrats under längre tid än 10 sek.	- sätt igång manöverpanelen en gång till och mata genast in data
	- sensor(er) är täckt(a) eller smutsig(a)	- täck av eller rengör sensorerna
6.En värmezona stängs av	- automatisk begränsning av uppvärmningstid	- sätt igång värmezonen en gång till
	- sensor(er) är täckt(a) eller smutsig(a)	- täck av eller rengör sensorerna

FÖRFARANDE VID NÖDSITUATIONER

PROBLEM	ORSAK	ÅTGÄRD
7. Eftervärmeindikatorn lyser inte trots att en eller flera värmezoner fortfarande är varma	- strömavbrott, kokhällen är bortkopplad från elnätet	- eftervärmeindikatorn kommer att fungera först efter att man satt på och stängt av från manöverpanel
8. Spricka i keramikplattan	 Varning! Koppla genast från elanslutningen (säkerhetspropp). Vänd dig till närmaste GRAM service.	
9. Om felet fortfarande inte är avhjälpt	Koppla från elanslutningen (säkerhetspropp). Vänd dig till närmaste GRAM service. Viktigt! Användaren är ansvarig för att kokhällen är i rätt skick och att den används på rätt sätt. Om GRAM service tillkallas på grund av felaktig användning, görs servicen på användarens bekostnad även under garantiperioden. Vi tar inte ansvar för skador orsakade på grund av att denna bruksanvisning inte följs.	

TEKNISKA DATA

Märkspänning	230/400V 3N~50 Hz
Märkeffekt	6,3 kW
Modell	KK 6520-90 T
- värmezona 2 x Ø 145 mm	1200 kW
- värmezona 1 x Ø 180/120 mm	1700 kW
- värmezona 1 x Ø 210/120 mm	2200 kW
Mått	592 x 522 x 50
Vikt	ca. 7,8 kg

Motsvarar kraven i de europeiska standarderna SS-EN 60335-1; SS-EN 60335-2-6.

NO:

Gram A/S

Tel.: 22 07 26 30

www.gram.no

SE:

Gram A/S

Tel.: 040 38 08 40

www.gram.se

FI:

Gram A/S

Tel.: 020 7756 350

www.gram.fi



Gram A/S

Gejlhavegård 2B

DK-6000 Kolding

+45 73 20 10 00

www.gram.dk