

Amica

UPUTE ZA UPORABU HR

IO-WMS-4330
(12.2025/1)

UWA 484 041

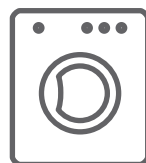

UREĐAJ POKRENUTI TEK NAKON ČITANJA
UPUTA ZA UPORABU.

PERILICE

SADRŽAJ

EKOLOGIJA U PRAKSI	3
OSNOVNE INFORMACIJE	7
SIGURNOST I OZNAKE NA ETIKETAMA RUBLJA	8
MONTAŽA UREĐAJA	19
SPECIFIKACIJA UREĐAJA	22
RJEŠAVANJE PROBLEMA TIJEKOM EKSPLOATACIJE	30
PRAKTIČNI SAVJETI ZA PRANJE	34

EKOLOGIJA U PRAKSI

Tvrtka Amica već godinama dosljedno realizira ekološku politiku. Skrb za okoliš je za nas jednako važna kao i primjena suvremene tehnologije.

Tehnološki razvoj je uzrokovao i to da su naše tvornice prijaznije za okoliš - u proizvodnji se troši sve manje vode, električne energije te nastaje manja količina otpadnih voda i otpada.

Veliku pozornost obraćamo također na materijale koje primjenjujemo u proizvodnji. Trudimo se birati isključivo takve, koji ne sadržavaju štetne tvari i omogućavaju recikliranje i utilizaciju opreme nakon uporabe.



UKLANJANJE PAKIRANJA

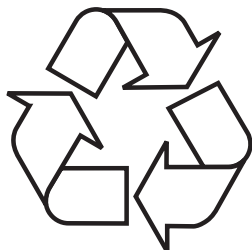

Uređaj je za vrijeme transporta zaštićen od oštećenja. Nakon vađenja uređaja iz pakiranja molimo Vas da elemente ambalaže uklonite na način koji ne ugrožava okoliš.

Svi materijali korišteni za pakiranje nisu štetni za okoliš, 100% materijala je prikladno za recikliranje, stoga su označeni odgovarajućim simbolom.

Pozor! Elemente pakiranja (polietilenske vrećice, komadići stiropora itd.) prilikom uklanjanja ambalaže držati daleko od djece.

ZBRINJAVANJE POTROŠENIH UREĐAJA



Ovaj uređaj je označen u skladu s europskom uredbom 2012/19/EU. Ujedno je označen simbolom prekrivenog spremnika za otpatke. Oznaka na proizvodu pokazuje da ovaj proizvod nakon njegovog životnog vijeka ne može biti tretiran kao obični ku-

ćanski otpad.

Korisnik ima obvezu ovaj proizvod predati na odgovarajuće sabirno mjesto za recikliranje potrošene električne i elektroničke opreme. Ustanove za prikupljanje ovakvog otpada, uključujući lokalne sabirne točke, kupovna mjesta, općinske jedinice, stvaraju odgovarajući sustav koji omogućava zbrinjavanje ovakve opreme.

Pravilno odlaganje potrošene električne i elektroničke opreme sprečava potencijalne negativne posljedice za okoliš i ljudsko zdravlje, koje inače mogu biti uzrokovane neodgovarajućim odlaganjem i preradom ovog proizvoda.

Štovani Klijenti

Hvala na izboru tvrtke Amica. Godinama isporučujemo kućanske aparate najviše kvalitete, zahvaljujući kojima su kućanski poslovi postali pravi užitek. Svaki uređaj koji izlazi iz tvornice je rigorozno provjeren s točke gledišta sigurnosti i funkcionalnosti. Poduzimamo sve što je u našoj moći da u proizvodima Amica suvremena tehnologija bude u skladu s izuzetnim dizajnom.

Molimo Vas da prije pokretanja uređaja pažljivo pročitate upute za uporabu. Pridržavanje uputa vam omogućava da izbjegnute nepravilnu uporabu i jamči dugo i pouzdano djelovanje uređaja. Poznavanje pravila sigurne uporabe omogućava da izbjegnute nesretne slučajeve.

Upute sačuvati i čuvati tako da ih u slučaju potrebe opet možemo upotrijebiti. U uputama se nalaze sve neophodne informacije, zahvaljujući kojima rukovanje i uporaba opreme Amica je jednostavna i ugodna. Preporučujemo da se upoznate i s ostalim aparatima iz naše ponude.

Želimo Vam ugodnu uporabu,

Amica

OSNOVNE INFORMACIJE



Perilica je namijenjena isključivo za kućansku uporabu i služi za pranje tekstilnih materijala i odjeće, prilagođene za mehaničko pranje u vodi za pranje.

Prije uključivanja perilice u mrežnu utičnicu ukloniti transportne vijke i poravnati perilicu. Proizvođač pridržava pravo na promjene koje ne utječu na rad uređaja.

UPORABA

- Perilicu koristimo samo kad smo pročitali ove upute za uporabu.
- Nikad ne koristiti perilicu napolju ili u prostorijama u kojima se može pojaviti temperatura ispod ništice.
- Djeca i osobe koje nisu upoznate s uputama ne bi trebale koristiti perilicu.



Temperatura ispod 0°C može oštetiti perilicu! U slučaju čuvanja ili transporta na temperaturi ispod ništice perilicu možemo koristiti nakon 8 satnog razdoblja prilagodbe u prostoriji s temperaturom iznad ništice.

IZJAVA PROIZVOĐAČA

Proizvođač nižim izjavljuje da ovaj proizvod ispunjava osnovne uvjete niže navedenih europskih uredbi:

- niskonaponska direktiva **2014/35/EZ**,
- direktiva o elektromagnetskoj kompatibilnosti **2014/30/EZ**,
- uredbе ekodizajna **2009/125/EZ**,
- direktive RoHS **2011/65/EZ**,

i zato je proizvod označen CE te je izdana izjava o sukladnosti koja je dostupna ustanovama za nadzor tržišta.

<p>Smrtna opasnost !</p>	<p>Aparat nije predviđen za uporabu: djeci ispod 8 godina, osobama s fizičkim, motoričkim ili mentalnim poteškoćama ili osobama koje nemaju iskustva i znanja u uporabi perilice rublja. Takve osobe moraju biti pod odgovarajućim nadzorom ili moraju dobiti upute vezane za sigurnu uporabu i opasnosti koje proizlaze iz korištenja perilice. Paziti da se djeca ne igraju uređajem i da ne obavljaju nikakve radnje vezane uz rukovanje ili održavanje aparata. Onemogućiti djeci ispod 3 godine bilo kakav pristup uređaju bez stalnog nadzora odraslih osoba.</p>
	<p>Djeca se mogu zaključati u perilici rublja i postoji opasnost od smrtonosnih posljedica.</p>
<p>Opasnost od gušenja!</p>	<p>Djeca se prilikom igranja mogu zamotati u foliju i dijelove pakiranja ili ih navući preko glave, te se tako ugušiti. Pakiranje, folije i dijelove ambalaže držati na sigurnoj udaljenosti od djece.</p>
<p>Opasnost od trovanja!</p>	<p>Deterdženti i sredstva za njegu rublja mogu u slučaju gutanja uzrokovati otrovanja. Kod slučajnog gutanja sredstva obratiti se liječniku. Deterdžente i sredstva za njegu čuvati na mjestima koja nisu dostupna djeci.</p>

<p>Opasnost od opekline!</p>	<p>Ako rublje peremo na visokoj temperaturi, staklo vrata perilice je jako vruće. Djeci onemogućiti dodirivanje vrućih vrata uređaja.</p>
<p>Nadraživanje očiju/kože!</p>	<p>Kontakt s deterdžentom i sredstvom za njegu rublja može uzrokovati nadraživanje očiju/kože. Kod kontakta s očima/kožom deterdženta ili sredstva za njegu rublja temeljito isprati oči/kožu. Deterdžente i sredstva za njegu čuvati na mjestima koja nisu dostupna djeci.</p>
<p>Opasnost od električne energije/ opasnost od požara / opasnost od materijalne štete / kvar uređaja!</p>	<p>Ako uređaj nije pravilno montiran, može doći do opasne situacije. Provjeriti da li je: Napon u mrežnoj utičnici u skladu s naponom navedenom na uređaju (identifikacijska pločica). Razine opterećenja i zahtijevani razred zaštite osigurača navedeni su na identifikacijskoj pločici. Uređaj priključiti isključivo na izvor izmjenične struje, koji je u skladu s lokalnim standardima, preko pravilno montirane utičnice s uzemljenjem.</p>

<p>Opasnost od električne energije/ opasnost od požara / opasnost od materijalne štete / kvar uređaja!</p>	<p>Kabel za priključivanje u električnu mrežu i utičnica s uzemljenjem moraju biti kompatibilni te posjedovati odgovarajući sustav za uzemljenje.</p>
	<p>Presjek vodiča ima odgovarajuću veličinu.</p>
	<p>Uređaj postaviti tako da se omogući slobodan pristup mrežnoj utičnici.</p>
	<p>Kod uporabe fiksnog sigurnosnog automatskog prekidača koristiti isključivo prekidače s navedenom oznakom:  Ova oznaka je jedini način potvrde da su ispunjeni svi mogući uvjeti.</p>
<p>Opasnost od električne energije/ opasnost od požara / opasnost od materijalne štete / kvar uređaja!</p>	<p>Ako je električni priključni kabel bio modificiran ili je oštećen, može prouzrokovati električni udar, kratki spoj ili izbijanje požara zbog pregrijavanja. Kabel za napajanje ne može biti savijen, prignječen, niti dodirivati nikakav izvor topline.</p>

<p>Opasnost od požara / opasnost od materijalne štete / kvar uređaja!</p>	<p>Uporaba produžnih kablova ili višestrukih utičnica može izazvati požar zbog pregrijavanja ili kratkog spoja. Uređaj priključiti neposredno u pravilno montiranu utičnicu s uzemljenjem. Ne koristiti produžne kablove, razvodnike ili višestruke utičnice.</p>
<p>Opasnost po zdravlje/opasnost od materijalne štete / Oštećenja uređaja!</p>	<p>Uređaj može vibrirati ili se pomicati tijekom rada, što potencijalno može uzrokovati ozljede ili materijalnu štetu. Uređaj postaviti na čistu, ravnu i tvrdu podlogu i izravnati pomoću libele.</p> <p>Kod hvatanja isturenih dijelova perilice rublja (npr. vrata), prilikom dizanja ili pomicanja, ti dijelovi se mogu otkinuti i tako uzrokovati ozljede. Ne hvatati za isturene dijelove uređaja prilikom njegovog pomicanja.</p>
<p>Opasnost od ozljeda!</p>	<p>Uređaj je jako težak. Njegovo podizanje može uzrokovati ozljede. Uređaj ne dizati samostalno.</p>

<p>Opasnost od ozljeda!</p>	<p>Ovaj uređaj ima oštre rubove koji mogu ozlijediti dlanove. Ne hvatati uređaj za oštre rubove. Podizati samo u zaštitnim rukavicama.</p>
	<p>Ako vodiči ili električni kablovi nisu dobro položeni, možemo se spotaknuti i ozlijediti. Vodiče i kablove polagati tako da ne stvaraju opasnost od spoticanja.</p>
<p>Pozor! Materijalna šteta/ kvar uređaja</p>	<p>Ako je razina vode previsoka ili preniska, uređaj može nepravilno raditi, što može uzrokovati materijalne štete ili oštećenje perilice. Provjeriti da li je tlak na dovodu vode min. 100 kPa (1 bar) i ne prelazi 1000 kPa (10 bar).</p>
	<p>Ako su crijeva za dovod vode modificirana ili oštećena, mogu prouzrokovati materijalnu štetu ili oštećenje uređaja. Crijeva za dovod vode ne mogu biti savijena, priklještena, modificirana niti prerezana.</p>
	<p>Uporaba crijeva drugih proizvođača za priključivanje uređaja na izvor vode može uzrokovati materijalnu štetu ili oštećenje uređaja.</p>

<p>Pozor! Materijalna šteta/ kvar uređaja</p>	<p>Koristiti isključivo crijeva isporučena s uređajem ili originalna zamjenska crijeva namijenjena za ovaj uređaj.</p> <p>Stroj je za transport zaštićen pomoću vijaka za transport. Neuklonjena zaštita za transport mogla bi tijekom rada stroja oštetiti uređaj. Prije prve uporabe, svakako se pobrinite da u potpunosti izvadite sve vijke za transport. Sačuvajte sve vijke za transport. Kod ponovnog prijevoza uređaja opet montirati zaštitu za transport.</p>
<p>Opasnost od eksplozije / opasnost od požara!</p>	<p>Rublje tretirano sredstvima za čišćenje koja sadrže otapala, npr. za uklanjanje hrđe, otapala za čišćenje, stvara opasnost od eksplozije u bubnju. Stoga komade rublja prije strojnog pranja prethodno temeljito ručno isprati.</p>

Opasnost od trovanja!	Uslijed korištenja sredstava za čišćenje koja sadrže otapala mogu nastati otrovne pare, primjerice benzin za čišćenje. Ne koristiti sredstva za čišćenje koja sadrže otapala.
Opasnost od ozljeda!	Prilikom naslanjanja/sjedenja na otvorenim vratima perilica rublja može se prevrnuti te uzrokovati ozljede. Ne naslanjati se na otvorena vrata uređaja.
	Penjanje na perilicu rublja može dovesti do pucanja radne ploče te tako uzrokovati ozljede. Ne penjati se na perilicu rublja.
	Prilikom dodirivanja rotirajućeg bubnja možete ozlijediti ruke. Pričekajte dok se bubanj ne prestane okretati.
Opasnost od opekline!	Kod pranja na visokim temperaturama može doći do kontakta s vrućom sapunicom, npr. kod ispumpavanja vruće sapunice u umivaonik), što može uzrokovati opekline. Ne stavljati ruke u vruću sapunicu.

<p>Nadraživanje očiju/kože!</p>	<p>Deterdženti i sredstva za njegu tkanina mogu prsnuti, ako je ladica za deterdžent otvorena tijekom rada perilice. U slučaju kontakta s očima/kontakta s kožom deterdženta i sredstva za njegu tkanina temeljito isprati oči/kožu. Kod slučajnog gutanja odmah potražiti savjet liječnika.</p>
<p>Pozor! Materijalne štete/ kvar uređaja</p>	<p>Ako količina rublja u uređaju prelazi limit punjenja, perilica može nepravilno raditi, uzrokovati materijalnu štetu ili se pokvariti. Ne prekoračavati limit punjenja suhog rublja. Pridržavati se maksimalne količine punjenja za pojedine programe.</p> <p>Sipanje neodgovarajuće količine sredstva za pranje ili čišćenje može uzrokovati materijalnu štetu ili kvar uređaja. Koristiti sredstva za pranje/omekšivače u skladu s uputama proizvođača.</p>

Opasnost po život!!	Uređaj je napajan električnom energijom. Kontakt s elementima koji su pod naponom stvara opasnost od električnog udara. Zato treba pamtiti:
	Isključiti uređaj. Isključiti uređaj iz električne mreže (izvući utikač).
	Mrežne utikače nikada ne dodirivati vlažnim rukama.
	Kod vađenja utikača iz utičnice uvijek povlačiti za utikač a nikada za vodič, jer se u suprotnom može oštetiti.
	Ne raditi tehničke modifikacije na uređaju i njegovim elementima.
	Sve popravke i ostale radove na uređaju trebao bi obavljati isključivo naš servis ili električar. Isto se odnosi na izmjenu električnog kabla (ako je to potrebno).
	Zamjenske električne kablove možete naručiti u našoj servisnoj točki.

<p>Opasnost od trovanja!</p>	<p>Uslijed korištenja sredstava za čišćenje koja sadrže otapala mogu nastati otrovne pare, primjerice, benzin za čišćenje. Ne koristiti sredstva za čišćenje koja sadrže otapala.</p>
<p>Opasnost od električne energije/ Opasnost od materijalne štete/ kvara uređaja!</p>	<p>Ako vlaga uđe u unutrašnjost uređaja, može doći do kratkog spoja. Za čišćenje uređaja ne koristiti tlačno ili parno čišćenje.</p>
<p>Opasnost po zdravlje/opasnost od materijalne štete/ kvara uređaja!</p>	<p>Uporaba rezervnih dijelova i dodatne opreme drugih firmi je opasna i može ugroziti zdravlje ili uzrokovati kvar perilice. Iz sigurnosnih razloga koristiti isključivo originalne rezervne dijelove.</p>
<p>Pozor! Materijalna šteta/ kvar uređaja</p>	<p>Sredstva za čišćenje i impregnaciju tkanina (primjerice sredstva za uklanjanje mrlja, pretpranje) mogu oštetiti površinu uređaja. Zato treba zapamtiti:</p>



















SIGURNOST I OZNAKE NA ETIKETAMA RUBLJA

Pozor!
Materijalna šteta/
kvar uređaja

Da takva sredstva nemaju kon-
takt s površinom uređaja.

Uređaj čistiti samo vodom i
vlažnom krpom.

ZNAČENJE SIMBOLA NA ETIKETAMA ODJEĆE

Pranje				
	iskuhavanje temp 90°	normalno temp 60° C	normalno temp 40° C	NE prati!
				
	delikatno		ručno	
Kemijsko čišćenje				
	Kemijsko čišćenje svim sredstvima	Perkloretilen, R11, R113, Petrolej	Kemijsko čišćenje u kerozinu, u čistom alkoholu i u R 113	NE kemijsko čišćenje!
Sušenje u sušilici				
	normalno sušenje	sušenje na nižoj temperaturi	sušenje na višoj temperaturi	Ne sušiti!
Glačanje				
	110°C	150°C	200°C	Ne glačati!



Birajući program pranja obratiti pozornost na simbole na etiketama rublja.

INSTALACIJA UREĐAJA

1

Uklanjanje zaštite za transport

(spremiti transportne vijke za eventualni naknadni transport perilice).

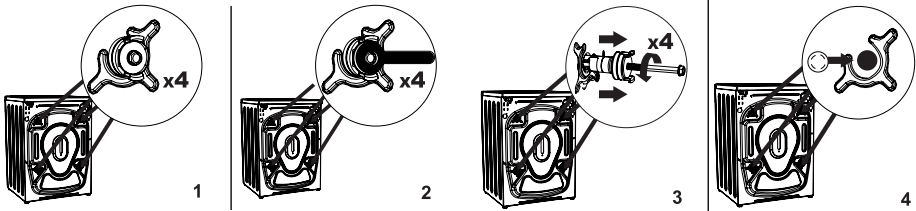

■ ključem odviti 4 vijka blokade

■ iz gnijezda izvući gumeno-plastične odstojnike s podloškama i vijcima.

■ otvore zatvoriti čepovima koji se nalaze u vreći s dodatnom opremom.



Zapamtite: prije pokretanja perilice uvijek ukloniti zaštitu za transport!

2

Postavljanje i poravnavanje perilice

■ perilicu postaviti na tvrdoj, ravnoj površini,

■ popustiti plastičnu podlošku (2),

■ Izravnati okretanjem nožica pomoću matica (1),

■ blokirati podloškama (2)

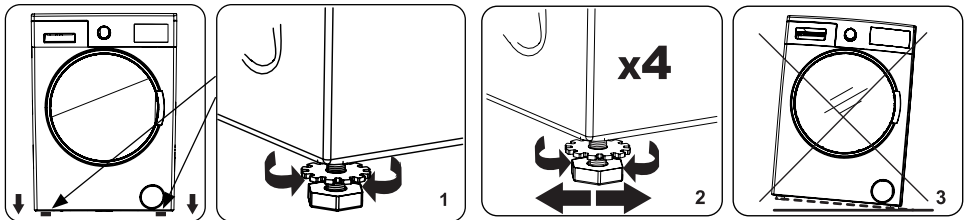

Nakon postavljanja i poravnavanja perilice provjeriti njezinu stabilnost tako da pritisnemo svaki kut perilice te se uvjerimo da se perilica ne pomiče!

Priključivanje vode

- Koristiti isključivo nove complete crijeva koji su isporučeni s uređajem. Ne koristiti rabljena crijeva.

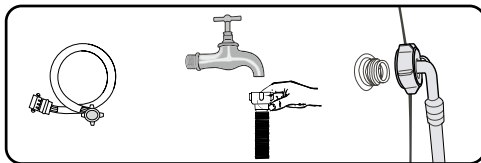

- Dovodno crijevo s brtvama nalazi se u bubnju perilice. Tlak vode min. 0,03 MPa (0,3 bar), maks. 1 MPa (10 bar).

- 1) nakon priključivanja provjeriti da crijevo nije presavijeno,
- 2) nakon priključivanja crijeva i ventila provjeriti njihovu nepropusnost,
- 3) redovito provjeravati stanje dovodnog crijeva.



Perilicu napajati isključivo hladnom vodom.

Odvod vode

- Odvodno crijevo se nalazi iza perilice. Pričvrstiti ga da se ne bi premještalo tijekom rada perilice. U slučaju potrebe primijeniti obujmicu (1). Crijevo ne gurati preduboko u odvodnu cijev.

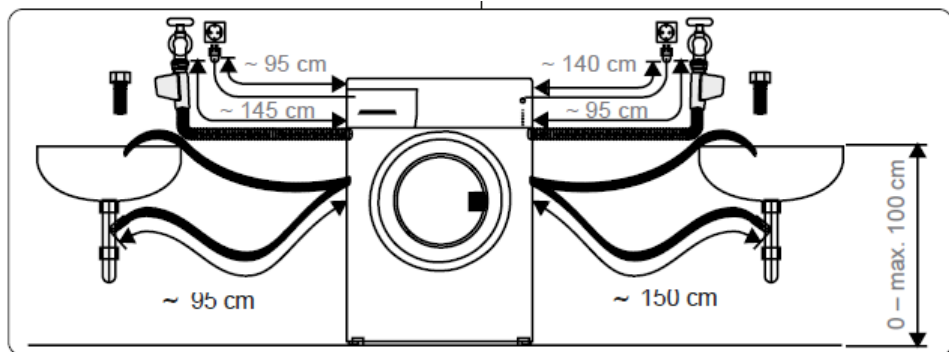
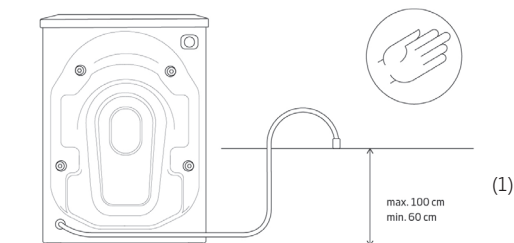

Priključivanje električnog napajanja

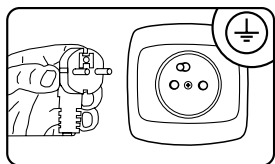

- Električna utičnica u koju priključujemo perilicu trebala bi biti na vidljivom i dostupnom mjestu,
- Perilicu priključiti samo u pravilno instaliranu i uzemljenu električnu utičnicu!
- ne priključivati preko produžnog kabela,
- oštećeni kabel za napajanje mijenja isključivo ovlašteni servis.
- električna instalacija na koju je priključena perilica trebala bi imati osigurač 10 A.

Pripremanje za pranje:

- Sitni predmeti kao kovanice, spjalice, igle itd. mogu oštetiti rublje i elemente perilice i stoga se treba pridržavati nekoliko vrlo važnih preporuka:
 - 1) isprazniti džepove
 - 2) ukloniti sve metalne dijelove
 - 3) osjetljivo rublje kao; čarape, grudnjaci prati u specijalnim zaštitnim vrećicama.
 - 4) zatvoriti patentne zatvarače i zakopčati gumb
 - 5) uklonite strane predmete iz perilice

SPECIFIKACIJA UREĐAJA

OPIS PERILICE

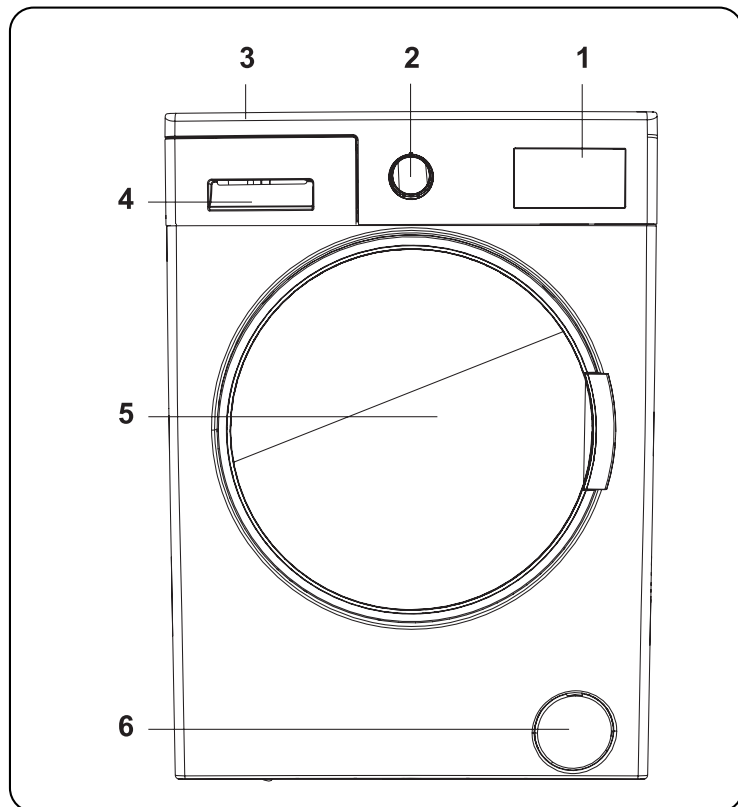

1. Elektronički zaslon
2. Regulator izbora programa
3. Gornja ploča
4. Odjeljak za deterdžente
5. Bubañj
6. Poklopac filtera crpke

OPIS UPRAVLJAČKE PLOČE I ZASLONA

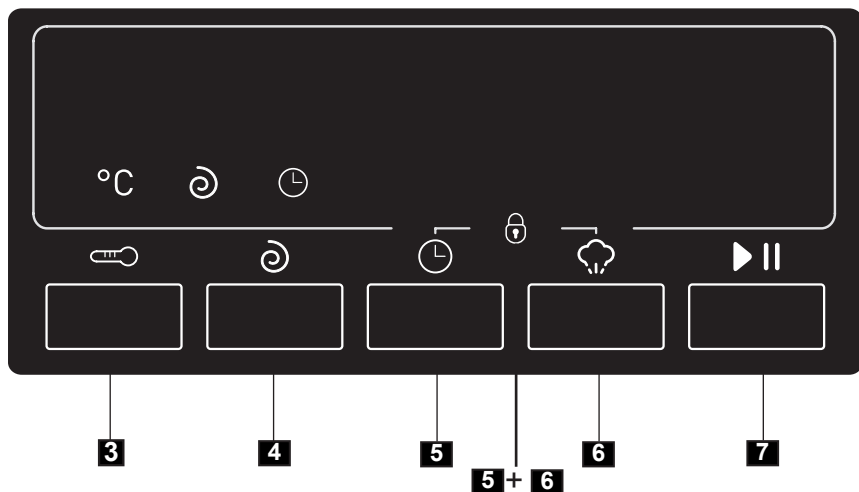
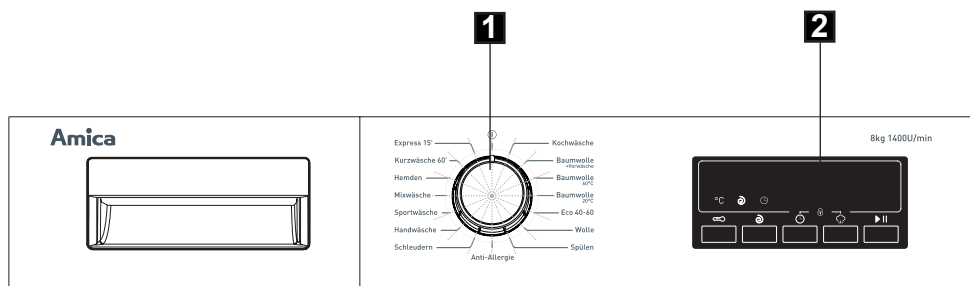

1. Regulator izbora programa
2. Zaslon
3. Tipka izbora temperature
4. Tipka izbora brzine centrifuge
5. Tipka za odabir odgođenog početka
6. Tipka za odabir pare
7. Tipka Start/Pauza
- 5+6. Blokada za djecu Child Lock

1

Regulator izbora programa

- Za izbor programa okrenuti regulator prema desno ili lijevo. Pokazatelj na regulatoru podesiti tako da je usmjeren na izabrani program.
- Provjeriti je li regulator izbora programa podešen točno na odgovarajućem programu.

2

Zaslon

- Na ploči zaslona je prikazano odbrojavanje odgode starta (ako je podešeno), postavljena temperatura, brzina centrifuge. Nakon završetka izabranog programa, na zaslonu se pojavljuje „-“. Na zaslonu se pojavljuju i informacije o kvarovima.

3

Tipka izbora temperature

- Za promjenu automatski podešene temperature pranja upotrijebiti tipku za podešavanje temperature vode.

Kad izaberemo program, automatski je podešena maksimalna temperatura vode za ovaj program. Za promjenu temperature pritisnuti tipku za podešavanje temperature vode dok se na zaslonu ne pojavi očekivana temperatura vode.

Pritiskanjem tipke možemo postepeno sniziti temperaturu vode za pranje od najviše vrijednosti za dani program do hladne vode (- C).





4

Tipka izbora brzine centrifuge

- Kad izaberemo program, automatski je podešena maksimalna brzina centrifuge za ovaj program. Pritiskanjem tipke brzine centrifuge možemo izabrati brzinu centrifuge od najviše vrijednosti do isključenja centrifuge (- -). Ako očekivana brzina centrifuge nestane, pritisnuti tipku dok se očekivana brzina opet ne pojavi.

5

Tipka za odabir odgođenog početka

- Ova dodatna funkcija služi za odgodu vremena pokretanja ciklusa pranja od 1 do 23 sata.
- Za podešavanje funkcije odgode starta:
 - Jednom pritisnuti tipku odgode starta.
 - Prikazuje se vrijednost "01". Na elektroničkom zaslonu se pojavljuje .
 - Pritiskati tipku odgode dok ne podesite vrijeme nakon kojeg uređaj treba pokrenuti ciklus pranja.
 - Ako očekivano vrijeme odgode nestane, pritisnuti tipku dok očekivano vrijeme odgode opet ne bude prikazano.
 - Za uporabu funkcije odgode starta pritisnuti tipku Start/Pauza i uključiti perilicu.
- Za poništavanje vremena odgode:
 - - Nakon pritisnutja tipke Start/Pauza za pokretanje perilice, dovoljno je jednom pritisnuti tipku odgode starta, , se gasi na displeju.
 - - Ako ne pritisnete tipku Start/Pauza, pritisnuti tipku dok  se ne ugasi na elektroničkom zaslonu,  se ne ugasi na elektroničkom zaslonu.

POZOR: Ako se nakon izbora dodatne funkcije njezin dioda pokazatelj nije upalio, to znači da ovu funkciju ne možemo upotrijebiti u izabranom programu pranja.

6

Tipka za odabir pare



- Korištenjem pare možete smanjiti gužvanje rublja nakon pranja. Para prodire i omekšava odjeću, uklanja nabore i ostavlja našu odjeću mekom i nježnom.

7

Tipka Start/Pauza

- Pritiskanjem tipke Start/Pauza možemo pokrenuti ili zaustaviti izabrani program. U modusu čekanja dioda Start/Pauza će treperiti na zaslonu.

9

Blokada za djecu Child Lock

- Funkcija blokade pokretanja perilice (Child Lock) omogućava blokadu tipki da bismo izbjegli slučajne promjene postavki. Za aktiviranje blokade pokretanja pritisnuti i istovremeno pridržati najmanje 3 sekunde tipke 5 i 6. Na elektroničkom zaslonu će 2 sekunde treperiti "CL", indicirajući pokretanje blokade. Nakon pritiskanja bilo koje tipke ili promjene programa okretnim regulatorom, dok je aktivna blokada pokretanja, na zaslonu će 2 sekunde treperiti "CL". Tijekom trajanja programa, kad je izabrana funkcija blokade pokretanja a tipka za izbor programa je okrenuta u položaj ANULIRATI i izabran je drugi program, izabrani program se nastavlja odvijati do trenutka zaustavljanja. Za isključenje funkcije blokade pokretanja pritisnuti i istovremeno 3 sekunde pridržati tipke 5 i 6; simbol "CL" nestaje s elektroničkog zaslona.

SPECIJALNI PROGRAMI

1

Anti alergično

- Ovaj program je namijenjen za pranje dječje odjeće i za osobe s osjetljivom kožom ili alergičare. Uklanja iz odjeće skoro sve alergene, grinje, bakterije, mikrobe ili gljivice. Također uklanja tvrdokorne mrlje. Odjeća se ne oštećuje; program je prikladan za delikatno rublje kao dječja odjeća. Temperatura osnovnog pranja iznosi 30°C (moguće postavke temperature: --°C (hladna voda), 20°C, 30°C, 40°C), 4 ciklusa ispiranja u podgrijanoj vodi.

2

Mix

- Ovaj program je namijenjen za istovremeno pranje zaprljane pamučne odjeće, sintetike, šarenog rublja i lana.

3

Brzi 60'

- Kratki, puni program pranja koji traje 60 minuta.
 - 1). Puni, učinkoviti ciklus pranja koji traje kraće od jednog sata.
 - 2). Štedi vrijeme i jamči komfor uporabe perilice rublja.

4

Ekspres 15'

- Program služi za osvježavanje odjeće. Sadržava sve tri etape pranja:
 - 1). Osnovno pranje
 - 2). Ispiranje
 - 3). Centrifuga

5

Eko 40-60

- Program „eco 40-60“ je namijenjen za pranje pamučnog rublja koje možemo prati na temperaturi 40°C ili 60°C u jednom ciklusu.

6

Šareno

- Pranje šarenog rublja, štiti boje.

1

Izabrati program

- Podesiti program okretanjem regulatora prema lijevo ili desno.
- Prilagoditi program svojim potrebama – možete promijeniti temperaturu, brzinu centrifuge ili uključiti dodatne funkcije.
- Pritisnuti tipku Start/Pauza



Nakon podešavanja funkcije vrijeme do kraja, na zaslonu je prikazano vrijeme preostalo do kraja programa.

2

Završetak pranja

- Nakon završetka programa pranja, perilica se automatski zaustavlja.
- Na elektroničkom zaslonu će treperiti "- -".
- Možemo otvoriti vrata perilice i izvaditi rublje.
- Vrata ne zatvarati da bi se unutrašnjost osušila.
- Regulator programa podesiti u položaj „STOP”.
- Isključiti perilicu iz električne mreže.
- Zavnuti ventil za vodu

3

Anuliranje i promjena programa

- Okrenuti regulator za izbor programa u položaj „STOP”.
- Perilica se zaustavlja i program je poništen.
- Okrenuti regulator za izbor programa na drugi program da bismo ispraznili vodu iz perilice.
- Voda će biti ispumpana i program će biti poništen.
- Sad možemo izabrati i pokrenuti novi program.

POSTUPAK U HITNIM SLUČAJEVIMA

Popravke može obavljati ovlaštena servisna firma. Ako perilica zahtijeva popravke ili ako ne možemo otkloniti probleme pomoću niže navedenih savjeta, treba:

Isključiti uređaj iz električne mreže.

Zatvoriti ventil dotoka vode.

KVAR	UZROK	POSTUPAK U HITNIM SLUČAJEVIMA
Perilica se ne pokreće.	Perilica nije uključena u električnu mrežu.	Uređaj uključiti u električnu mrežu.
	Neispravni osigurači.	Promijeniti osigurače.
	Nedostatak napajanja.	Provjeriti napajanje.
	Nije pritisnuta tipka Start/Pauza.	Pritisnuti tipku Start/Pauza.
	Regulator izbora programa u položaju Stop.	Okrenuti regulator za izbor programa u izabrani položaj.
	Vrata perilice nisu potpuno zatvorena.	Zatvoriti vrata uređaja.
Perilica ne prima vodu.	Ventil za vodu je zatvoren	Odvrtnuti ventil.
	Crijevo za dovod vode može biti presavijeno.	Provjeriti dovodno crijevo za vodu i ispraviti ga.
	Dovodno crijevo je začepljeno.	Očistiti filter u crijevu za dovod vode. (*)
	Filter na dovodu vode je začepljen.	Očistiti filter na dovodu vode. (*)
	Vrata perilice nisu potpuno zatvorena.	Zatvoriti vrata uređaja.
Perilica ne prazni vodu.	Odvodno crijevo je začepljeno ili savijeno.	Provjeriti crijevo za odvod vode, očistiti ili ispraviti.
	Filter crpke je začepljen.	Očistiti filter crpke. (*)
	Rublje je pretijesno ugurano u bubanj.	Ravnomjerno rasporediti punjenje.

(*) Vidi poglavlje o održavanju i čišćenju perilice.

(**) Vidi poglavlje o instalaciji perilice.

KVAR	UZROK	POSTUPAK U HITNIM SLUČAJEVIMA
Perilica rublja vibrira.	Nožice nisu podešene.	Podesiti nožice. (**)
	Vijci za transport nisu uklonjeni.	Ukloniti vijke za transport iz poledine perilice. (**)
	Premalo punjenje rublja u bubnju.	Neće uzrokovati blokadu rada perilice.
	Perilica je prepunjena ili je punjenje neravnomjerno raspoređeno.	Ne preopterećivati bubanj. Ravnomjerno rasporediti rublje u bubnju.
	Perilica stoji na tvrdj podlozi.	Ne postavljati perilicu na tvrdu podlogu.
Višak pjene u odjeljku za deterđente.	Previše sredstva za pranje.	Pritisnuti tipku Start/Pauza Za zaustavljanje pjenjenja otopiti 1 žlicu omekšivača u 1/2 litre vode i uliti u odjeljak za deterđent. Nakon 5-10 minuta pritisnuti tipku Start/Pauza.
	Neodgovarajuće sredstvo za pranje.	Primjenjivati deterđente namijenjene za automatske perilice rublja.
Nezadovoljavajući rezultati pranja.	Rublje je previše zaprljano u odnosu na izabrani program pranja.	Izabrati odgovarajući program u skladu s uputama iz tablice programa.
	Nedovoljna količina sredstva za pranje.	Upotrijebiti količinu deterđenta u skladu s uputama na pakiranju.
	Previše rublja u perilici.	Provjeriti nije li prekoračeno maksimalno dozvoljeno punjenje za dani program.

(*) Vidi poglavlje o održavanju i čišćenju perilice.

(**) Vidi poglavlje o instalaciji perilice.

KVAR	UZROK	POSTUPAK U HITNIM SLUČAJEVIMA
Nezadovoljavajući rezultati pranja.	Tvrda voda.	Povećati količinu deterdženta prema uputama proizvođača.
	Rublje je pretijesno ugurano u bubanj.	Odvojiti rublje.
Perilica uzima i istovremeno prazni vodu.	Kraj odvodnog crijeva je prenisko postavljen.	Provjeriti je li odvodno crijevo za vodu postavljeno na odgovarajućoj visini. (**).
Tijekom pranja nema vode u bubnju.	To nije kvar. Voda se nalazi u dijelu bubnja koji nije vidljiv.
Na odjeći se nalaze ostatci deterdženta.	Nerastopljene čestice praška za pranje mogu ostavljati mrlje.	Obaviti dodatno ispiranje ili nakon sušenja očistiti odjeću četkom.
Na odjeći ostaju sive mrlje.	Na rublju je ostalo neoprano ulje, krema ili balzam.	Kod sljedećeg pranja upotrijebiti količinu deterdženta prema uputama na pakiranju.
Centrifuga se ne uključuje ili se pokreće kasnije nego što bi trebala.	To nije kvar. Aktivan je sustav detekcije neravnomjernog punjenja.	Sustav detekcije neravnomjernog punjenja pokušava ravnomjerno rasporediti rublje. Centrifuga će početi nakon raspoređivanja punjenja. Tijekom sljedećeg pranja odjeću stavljati u bubanj ravnomjernije.

(*) Vidi poglavlje o održavanju i čišćenju perilice.

(**) Vidi poglavlje o instalaciji perilice.

PRIKAZIVANJE KODOVA GREŠAKA PERILICE

Perilica je opremljena unutarnjim sustavom identifikacije pogrešaka koji signalizira kombinacija treperećih lampica. Najčešći kodovi grešaka su navedeni niže.

Pokazatelj na zaslonu	Uzrok	Rješenje
E01	Vrata perilice se ne zatvaraju pravilno.	Vrata su pravilno zatvorena kad se čuje zvuk klik. Ako se greška ponavlja, isključiti perilicu, iskopčati iz električne mreže i odmah stupiti u kontakt s najbližim servisom.
E02	Nizak tlak vode ili niska razina vode u perilici.	Provjeriti je li ventil za vodu potpuno odvrnut. Možda je dovod vode isključen. Ako se problem ponavlja, perilica će se ubrzo automatski zaustaviti. Iskopčati uređaj iz električne mreže, zatvoriti ventil i obratiti se najbližem servisu.
E03	Kvar crpke, začepljen filter ili kvar električnog spoja crpke.	Očistiti filter crpke. Ako se problem ponavlja, obratiti se najbližem servisu. (*)
E04	U perilici je previše vode.	Perilica prazni vodu. Nakon ispumpavanja vode, isključiti perilicu i izvaditi utikač iz utičnice. Zavrnuti ventil vode i obratiti se najbližem servisu.

(*) Vidi poglavlje o održavanju i čišćenju perilice.

ODRŽAVANJE I ČIŠĆENJE



Filtar crpke u perilici produžava njezin životni vijek zahvaljujući hvatanju vlakana. Preporučujemo čišćenje filtra svaka 2 mjeseca.

1

Očistiti filtár crpke.

■ Filtar crpke se nalazi ispod poklopca, srijeda, u desnom donjem kutu. Čišćenje filtra crpke:

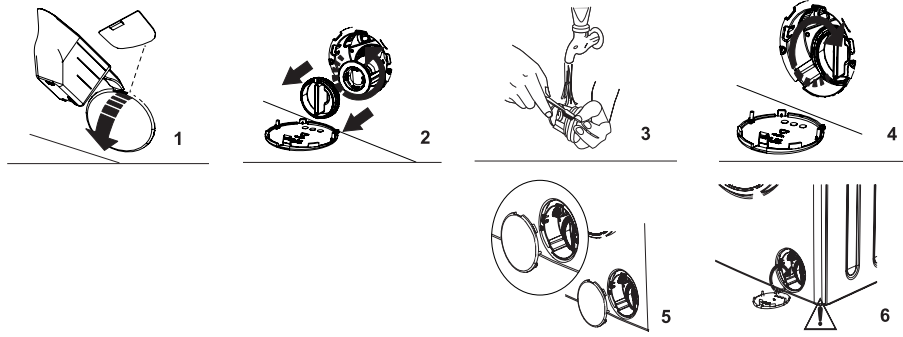

Čišćenje filtra crpke:

1. Za otvaranje poklopca crpke možete iskoristiti lopaticu praška za pranje (*) koja je isporučena s perilicom ili spremnik tekućine za pranje.
 2. Rub lopatice ili spremnika umetnuti u otvor poklopca i delikatno pritisnuti. Poklopac će se otvoriti.
- Prije otvaranja poklopca filtra, ispod njega postaviti posudu za prikupljanje vode.
 - Popustiti filtár okretanjem prema lijevo i izvući. Pričekati dok voda ne iscuri.

POZOR: Ovisno od količine vode unutar perilice, posuda se može napuniti nekoliko puta.

3. Ukloniti sva strana tijela iz filtra pomoću mekane četke.
4. Nakon čišćenja staviti filtár na njegovo mjesto, umetanjem i okretanjem prema desno.
5. Zatvarajući poklopac filtra, provjeriti da se klinovi unutar poklopca poklapaju s otvorima na prednjoj ploči.
6. Zatvoriti poklopac filtra.

UPOZORENJE: Voda u crpki može biti vruća; prije čišćenja i održavanja pričekati dok se elementi ne ohlade.

(*) Specifikacija perilice se razlikuje ovisno od kupljenog modela.

Čišćenje dovodnog ventila za vodu

2

- Ponovna montaža filtra - obrnutim redoslijedom.

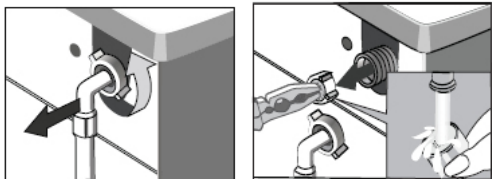

- 1). Odvrnuti dovodno crijevo.
- 2). Kliještima uhvatiti vreteno mrežastog filtra.
- 3). Izvaditi i očistiti filtar (pomoću četkice).

Čišćenje odjeljka za deterdžent

3

- Deterdžent se s vremenom može taložiti u odjeljku. Preporučujemo da svaka 2 mjeseca izvadite i očistite talog iz odjeljka.

Izvlačenje odjeljka za deterdžent:

- Izvući ladicu naprijed, dok potpuno ne izađe.

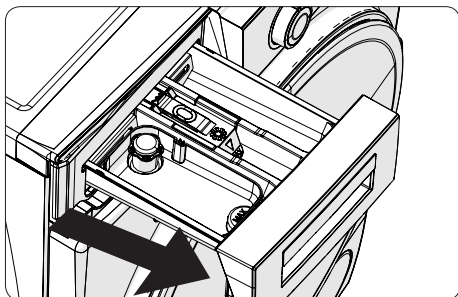

Pritisnuti u mjestu koje je prikazano na crtežu, unutar odjeljka za deterdžente, i izvući prema naprijed.

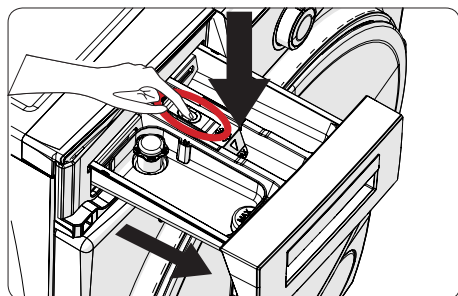

Izvaditi odjeljak i demontirati blokadu ispiranja. Temeljito očistiti i ukloniti sav talog. Montirati blokadu ispiranja nakon njezinog čišćenja i provjeriti je li pravilno podešena.

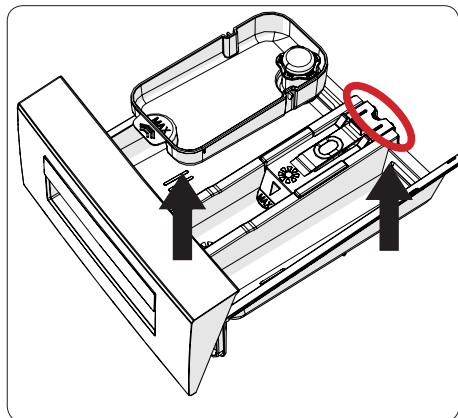

Isprati velikom količinom vode i očistiti četkicom.

Skupiti talog iz unutrašnjosti odjeljka da ne bi ušao u perilicu.

Prebrisati i osušiti odjeljak ručnikom ili krpicom i postaviti na njegovo mjesto.

Odjeljak za deterdžente ne prati u perilici za posuđe.

Uređaj za tekuće sredstvo za pranje (*)

Za čišćenje uređaja od tekućeg sredstva za pranje izvaditi ga kako je prikazano na nižem crtežu i temeljito očistiti ostatke tekućine. Uređaj vratiti na njegovo mjesto. Provjeriti da u sifonu nema nikakvih ostataka.

(*) Specifikacija perilice se razlikuje ovisno od kupljenog modela.

4

Korpus / Bubanj

1. Korpus

Za vanjsko pranje uređaja koristiti delikatno sredstvo za pranje koje ne grebe ili vodu sa sapunom. Osušiti mekom krpicom.

2. Bubanj

U perilici ne ostavljati metalne predmete kao: igle, spajalice za papir, kovanice itd. Takvi predmeti uzrokuju nastajanje mrlja hrđe u bubnju. Za čišćenje takvih mrlja koristiti sredstva za čišćenje koja ne sadrže klor i postupati prema uputama proizvođača sredstva za čišćenje. Nikad ne koristiti oštra sredstva za pranje ni četke za uklanjanje hrđe.

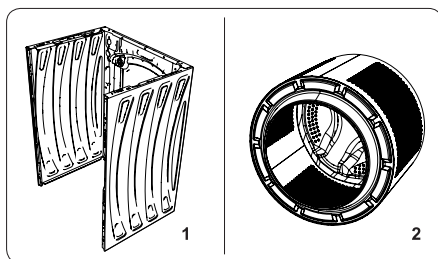

PRAKTIČNI SAVJETI ZA PRANJE



SREDSTVA ZA PRANJE I OMEKŠAVANJE



Preporučujemo uporabu sredstava za pranje opće namjene (u prašku ili tekućih) za puni raspon temperatura, u skladu s preporukama proizvođača koje su navedene na pakiranju.

1

Sredstva za pranje

- Sredstvo za pranje sipati u komoru ladice označene simbolom. 
- Sredstvo za pretpranje sipati u komoru ladice označene simbolom. 

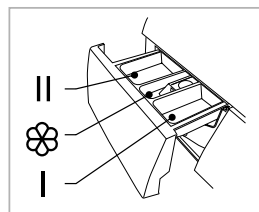

2

Omekšivači su dodavani tijekom ispiranja.

- Omekšivač uliti u srednju komoru ladice označene simbolom 
- Ne prekoračavati maksimalnu razinu označenu na komori ladice. Sredstvo će biti upotrijebljeno tijekom zadnjeg ispiranja.



Za bijelo rublje preporučena je uporaba krutog deterdženta takvog kao prašak za pranje. Tekuća sredstva ne sadrže izbjeljivače. Bijelo rublje ne ispirati omekšivačima jer može požutjeti.

PRVO PRANJE

- Prije prvog pranja pokrenuti jedan ciklus na visokoj temperaturi bez rublja u skladu s nižom procedurom:

- 1) perilicu uključiti u električnu mrežu,
- 2) odvrnuti ventil za vodu,
- 3) gumb programatora podesiti u položaj pranje na visokoj temperaturi, dodati odgovarajući deterdžent i pritisnuti tipku Start/Pauza.

ZAPRLJANJA

1

Tvrdochodne mrlje

- prije pranja donjeg rublja primijeniti sredstvo za uklanjanje mrlja u skladu s uputama za uporabu.

2

Jaka zaprljanja:

- za bolje rezultate prati manje količine donjeg rublja,
- dodati više sredstva za pranje,
- Nakon pranja jako zaprljanog rublja (primjerice radne odjeće) ili odjeće koja gubi vlakna, isprati perilicu. U tom cilju pokrenuti program pranja temp 60°C, bez punjenja, npr. Pamuk ili Sintetici.

3

Mala zaprljanja

- Vidi. „Štednja“.

STEDNJA

Ograničavanje potrošnje energije i vode

- Male, manje zaprljane količine rublja prati odgovarajućim programom pranja primjerice; kratko.
- Dodatno perilica za većinu programa registrira veličinu punjenja. U programu Pamuk, kod malog punjenja, perilica reducira potrošnju vode i energije te skraćuje vrijeme pranja.
- Najučinkovitiji programi s obzirom na potrošnju energije i vode su obično takvi koji se odvijaju na nižim temperaturama i u dužem vremenu.
- Punjenje perilice rublja za kućansku uporabu do pune zapremine, koju za odgovarajuće programe preporučuje proizvođač, štedi energiju i vodu.

TVRDOĆA VODE

- Tvrdi voda uzrokuje taloženje kamenca. Informacije o tvrdoći vode možemo dobiti u najbližjoj vodovodnoj stanici. Preporučujemo da za svako pranje koristite sredstva za omekšavanje vode.

PREKID NAPONA (MEMORIJA PROGRAMA)

- Isključivanje perilice iz mreže ili prekid napona ne uzrokuju poništavanje programa. Pokrenuti program je pohranjen u memoriju uređaja, stoga se ponovno pokreće nakon povratka napona. Tijekom prekida napajanja ne otvarati vrata perilice.

PUNJENJE

- Maksimalna zapremina bubnja iznosi 8 kg.
- Bubanji perilice puniti rubljem u skladu s nižim preporukama:
 - 1) pamuk, jeans, dječja odjeća - max. popunjenost bubnja (ne uguravati rublje na silu, jer to kvari kvalitetu pranja),
 - 2) sintetički - maksimalno 1/2 bubnja,
 - 3) pamuk, svila, delikatne tkanine - maksimalno oko 1/3 bubnja.



Ne prepunjavati perilicu. Prepunjena perilica može oštetiti odjeću tijekom pranja. Kod prepunjavanja perilice na zaslону se pojavljuje poruka OVL - izvaditi višak rublja iz bubnja i ponovno pokrenuti perilicu. Maksimalna količina rublja - ovisno o programu - je navedena u Tablici programa.

KONTROLA PRAVILNOG RASPOREDA RUBLJA.

- Elektronički sklop perilice je opremljen sustavom kontrole ravnomjernog punjenja. Dodatno, prije centrifugiranja sustav provjerava raspored odjeće u bubnju. Kod detekcije velike disproporcije rasporeda odjeće sustav nekoliko puta pokušava promijeniti raspored u perilici. Ponekad ti pokušaji nisu dovoljni za pravilni raspored rublja. Poteškoće mogu uzrokovati, primjerice; frotir ogrtači koje peremo s ostalim rubljem, posteljina koja se ispreplela oko ostalih dijelova odjeće itd.
- Sustav može reagirati na dva načina:
 - 1) prihvatiti neravnomjerni raspored odjeće, ali smanjiti brzinu centrifugiranja
 - 2). ne dopustiti centrifugiranje.

U oba slučaja nakon pranja otvoriti vrata i ručno rasporediti rublje, zatvoriti vrata i izabrati bilo koji program.

BLOKADA VRATA

- Perilica je opremljena blokadom koja onemogućava otvaranje vrata tijekom pranja. Nakon završetka programa pranja perilica će automatski odblokirati vrata.



Ako se u bubnju nalazi voda ili ako je temperatura previsoka, otvaranje vrata nije moguće. Otvaranje vrata nije moguće ni tijekom nekih etapa pranja.

DELIKATNE TKANINE

1

Izbor programa

- Izabrati prikladni program pranja; Sintetici, Vuna, Delikatno.

2

Punjenje

- Izbjegavati prepunjavanje perilice, kod delikatnog rublja punjenje iznosi 2,5 kg, vidi „Punjenje“.

DOZIRANJE SREDSTVA ZA PRANJE

1

Premalo sredstva za pranje

- rublje je sivo, stvaraju se grudice masnoće, taloži se kamenac.

2

Previše sredstva za pranje

- pojavljuje se velika količina pjene, slaba učinkovitost pranja, deterdžent nije dobro ispran iz tkanine.

Više informacija o proizvodu nalazi se u Europskoj bazi podataka o označivanju energetske učinkovitosti (EPREL) na stranici <https://eprel.ec.europa.eu>. Informacije možete dobiti skeniranjem QR koda s energetske etikete ili upisujući model proizvoda s energetske etikete u tražilicu EPREL <https://eprel.ec.europa.eu/>

JAMSTVO, POSLIJEPRODAJNE AKTIVNOSTI

Jamstvo

Jamstvene usluge u skladu s jamstvenim listom. Proizvođač ne snosi odgovornost za bilo kakvu štetu prouzrokovanu nepravilnom uporabom proizvoda.

Servis

- Proizvođač sugerira da sve popravke i regulacijske djelatnosti obavlja Tvornički Servis ili Ovlašteni Servis proizvođača. Iz sigurnosnih razloga samostalno ne popravljati uređaj.
- Popravci koje obavljaju osobe bez odgovarajućih kvalifikacija uzrokuju ozbiljnu opasnost za korisnika uređaja.
- Minimalno razdoblje, tijekom kojeg su raspoloživi zamjenski dijelovi potrebni za popravak uređaja, iznosi 7 ili 10 godina, ovisno o vrsti i namjeni zamjenskog dijela i u skladu je s Uredbom Komisije (UE) 2019/2023.
- Popis zamjenskih dijelova i procedura naručivanja dijelova je dostupna na internetskim stranicama proizvođača, uvoznika ili ovlaštenog predstavnika.
- Minimalno razdoblje jamstva za uređaj, koji nudi proizvođač, uvoznik ili ovlašteni predstavnik, navedeno je u jamstvenom listu.
- Uređaj gubi jamstvo u slučaju samovoljnih promjena ili prepravaka, skidanja plombi ili druge zaštite s uređaja ili njegovih dijelova, ili drugog samovoljnog uplitanja u konstrukciju uređaja koje nije u skladu s uputama za uporabu.

Prijavljivanje popravka i pomoć u slučaju kvara

Ako uređaj zahtijeva popravak, kontaktirati servis. Adresni podaci i kontaktni broj telefona nalaze se u jamstvenom listu. Prije stupanja u kontakt, pripremite serijski broj uređaja koji se nalazi na natpisnoj pločici. Prepišite ga nize kako biste ga imali pri ruci:

--	--	--	--	--	--	--	--	--	--	--	--	--	--



AMICA S.A.

UL. MICKIEWICZA 52
64-510 WRONKI

TEL. 67 25 46 100

FAX 67 25 40 320

WWW.AMICA.PL