

GRAM

Type

CIP 156650 X

CIP 156650

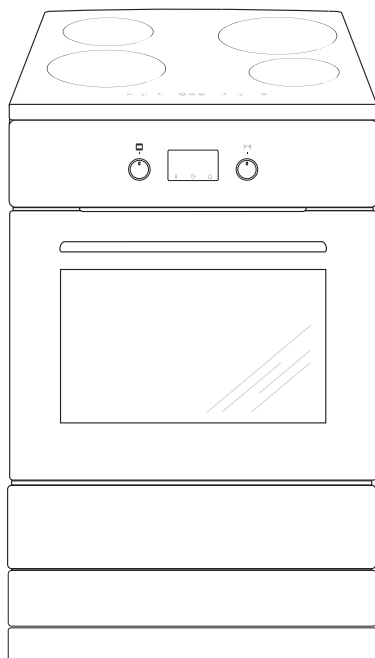

FI Käyttöohje 2

SE Bruksanvisning 44

- Lue koko käyttöohje huolellisesti ennen sähkölieden käyttöönottoa.
- Tutustu uuden lieden toimintaan ja sen toimintoihin siinä järjestyksessä, kun ne käyttöohjeessa esitetään.
- Tutustu huolellisesti tietoihin laitteen oikeasta käytöstä ja huollosta. Näin varmistat, että liesi on turvallinen käyttää ja kestää käytössä pitkään.
- Noudata turvallisuusohjeita tarkoin. Ne on tarkoitettu estämään onnettomuuksia ja suojaamaan liettä vahingoilta.
- Säilytä käyttöohje tulevaa tarvetta varten.

Huomaa, että tämä käyttöohje koskee useita eri liesimalleja. Tästä syystä hankkimassasi liedessä ei välttämättä ole kaikkia toimintoja.

Huom!

Älä käytä liettä ennen kuin olet lukenut käyttöohjeet kokonaan.

Liesi on tarkoitettu vain normaaliin käyttöön ohjeiden mukaisesti. Muu käyttö (esim. keittiön lämmitys) voi aiheuttaa henkilö- tai omaisuusvaurioita.

Valmistaja pidättää oikeuden muutoksiin, jotka eivät vaikuta lieden toimintaan.

SISÄLTÖ

Tärkeitä turvatietoja.....	3
Tuotteen kuvaus	7
Muita tietoja	9
Asennus.....	10
Käyttö.....	12
Uunin käyttö - käytännön vinkkejä	34
Testiruoat.....	37
Puhdistus ja huolto	39
Toimet ongelmatilanteissa	44
Tekniset tiedot.....	44

Huomautus. Laite ja sen saatavilla olevat osat kuumenevat käytön aikana. Varo erityisesti koskettamasta mitään kuumennuselementtejä, sillä ne voivat olla kuumia. Älä anna alle 8-vuotiaiden lasten käyttää laitetta ilman aikuisen valvontaa.

Tätä laitetta ei saa käyttää henkilöt (alle 8-vuotiaat mukaan lukien), joiden fyysiset, henkiset tai aisteihin liittyvät kyvyt on heikentyneet tai henkilöt, joilla ei ole kokemusta ja tietoa laitteen käytöstä, ellei heidän turvallisuudestaan vastuussa oleva henkilö valvo heitä tai ole antanut heille opastusta heidän turvallisuudestaan. Varmista, että lapset eivät leiki laitteella. Älä anna lasten puhdistaa laitetta tai käyttää sitä ilman valvontaa.

Huomautus. Valvomaton rasvan tai öljyn keittäminen keittotasolla voi olla vaarallista ja siitä saattaa aiheutua tulipalo.

ÄLÄ KOSKAAN yritä sammuttaa tulta vedellä. Sammuta laite ja peitä liekki kannella tai syttymättömällä huovalla.

Huomautus. Tulipalon vaara: Älä säilytä mitään keittopinnalla.

TÄRKEITÄ TURVAOHJEITA

Huomautus. Jos keittoalue on halkeillut, katkaise virta, jotta vältät sähköiskun vaaran.

Sammuta laite aina virtapainikkeesta käytön jälkeen, äläkä turvaudu ainoastaan keittoastioiden tunnistustoimintoon.

Uuni kuumenee käytön aikana hyvin kuumaksi ja jäähtyminen pois päältä kytkemisen jälkeen vie aikaa.

Uunin ollessa käytössä saattaa laite kuumentua paljon. Älä päästä lapsia laitteen läheisyyteen.

Huomautus. Älä käytä uunin luukun lasien puhdistamiseen hankaavia puhdistusaineita tai metallisia puhdistusvälineitä, sillä ne voivat aiheuttaa lasin naarmuuntumisen.

Huomautus. Varmista ennen uuninlampun vaihtamista, että laite on irrotettu verkkovirrasta, jotta vältät mahdollisen sähköiskun.

Älä puhdista laitetta höyrypuhdistuslaitteella.

TÄRKEITÄ TURVAOHJEITA

- Pidä lapsia silmällä, kun liesi on käytössä.
- Astiat, keittoalueet ja uuni kuumenevat käytön aikana hyvin kuumiksi ja jäähtyminen keittoalueen tai uunin pois päältä kytkemisen jälkeen vie aikaa.
- Älä anna lasten käyttää liedien painikkeita tai uunin luukkua tai leikkiä niillä. Pidä lapset mahdollisimman kaukana liedestä.
- Infrapunavastukset hehkuvat grillauksen aikana. Huolehdi, ettei grillattava ruoka kosketa vastuksia, jotta se ei syttyisi palamaan.
- Huolehdi, etteivät muiden sähkölaitteiden virtajohdot joudu kosketuksiin kuumien keittoalueiden kanssa ja etteivät ne jää uunin luukun väliin. Ole erityisen varovainen, jos käytät pistorasioita, jotka ovat liedien läheisyydessä.
- Liedien keittotasoa tai uunia ei saa koskaan käyttää sisätilojen lämmittämiseen.
- Öljyt ja rasvat saattavat kuumetessaan syttyä palamaan. Valvo siksi liettä aina friteerauksen ja grillauksen aikana.
- Älä koskaan laita uunin pohjalle alumiinifoliota, sillä se saattaa vahingoittaa pohjan emalipinnoitetta.
- Älä siksi myöskään pane astioita suoraan uunin pohjalle.
- Mikäli liedien toiminnassa ilmenee vikaa, katkaise virta liedien pääkatkaisijasta. Lieden saa ottaa käyttöön vasta, kun koulutettu ammattihenkilö on korjannut vian.

Keraaminen keittotasoa on karkaistu kestävä kuumaa, kylmää ja lämpötilan vaihteluita.

Keittotasoon kohdistuvia, esimerkiksi maustepurkkien tai muiden kovien esineiden putoamisesta aiheutuvia iskuja tulee välttää.

- Keraamisen keittoalueen päällä ei saa säilyttää mitään.
- Keittoalueelle asetettavan astian pohjan tulee olla puhdas ja kuiva.
- Sokeri ja sokeripitoiset roiskeet tulevat pyyhkiä keraamiselta keittotasolta mahdollisimman pian tason ollessa vielä lämmin, jotta ne eivät pala siihen kiinni.
- Varo naarmuttamasta keraamista keittotasoa koruilla, astioilla tai terävillä esineillä.
- Muovisia taloustarvikkeita (lusikat, kulhot jne.) ei saa asettaa kuumalle keittotasolle, sillä ne saattavat sulaa siihen kiinni.
- Mikäli keraamiseen keittotasoon tulee syviä naarmuja, virta tulee heti katkaista pääkatkaisimesta.
- Induktiokeittotasoa (jonka taajuus on 20-50 Hz) saattaa aiheuttaa sydämentahdistimen insuliinipumpun tai kuulokojeen toimintahäiriöitä.

SÄHKÖNSÄÄSTÖVINKKEJÄ

- Vältä kattilan kannen alle katsomista tarpeettomasti.
Vältä myös uunin luukun avaamista tarpeettomasti.
- Käytä uunia vain suurien ruokamäärien valmistamiseen.
Enintään yhden kilogramman painoisen lihan valmistaminen liedellä säästää sähköä.
- Hyödynnä uunin jälkilämpöä.
Jos valmistusaika on 40 minuuttia, on suositeltavaa kytkeä uuni pois päältä 10 minuuttia ennen valmistumisajan päättymistä.
- Paista kiertoilmatoimintoa käyttäen ja uuninluukkua kiinni pitäen.
- Sulje uunin luukku huolellisesti.
Lämpö voi karata, jos luukun tiivisteissä on likaa. On suositeltavaa, että lika poistetaan heti, kun sitä tulee.

YMPÄRISTÖNSUOJELU



Pakkausmateriaalit, käytetyt sähkölaitteet, varaosat ja muut vastaavat voidaan käyttää uudelleen. Hävitä ne jätehuoltolainsäädännön mukaisesti ja kierrätä mikäli mahdollista.

VANHAN LAITTEEN HÄVITTÄMINEN



Jos poistatte laitteen lopullisesti käytöstä, älkää viekö sitä tavalliseen yhdyskuntajätessäiliöön, vaan olkaa hyvä ja toimittakaa laite lähimpään kierrätys- tai uudelleenkäyttökeskukseen. Laitteessa, sen käyttöohjeissa tai pakkauksessa on kierrätyskelpoisuus-merkki.

Laite on valmistettu kierrätyskelpoisista materiaaleista. Kierrättämällä autatte suojelemaan luontoa.

Jos ette tiedä, missä lähin kierrätys- tai uudelleenkäyttökeskus sijaitsee, kysykää kunnan ympäristöhallinnolta.

TUOTTEEN KUVAUS

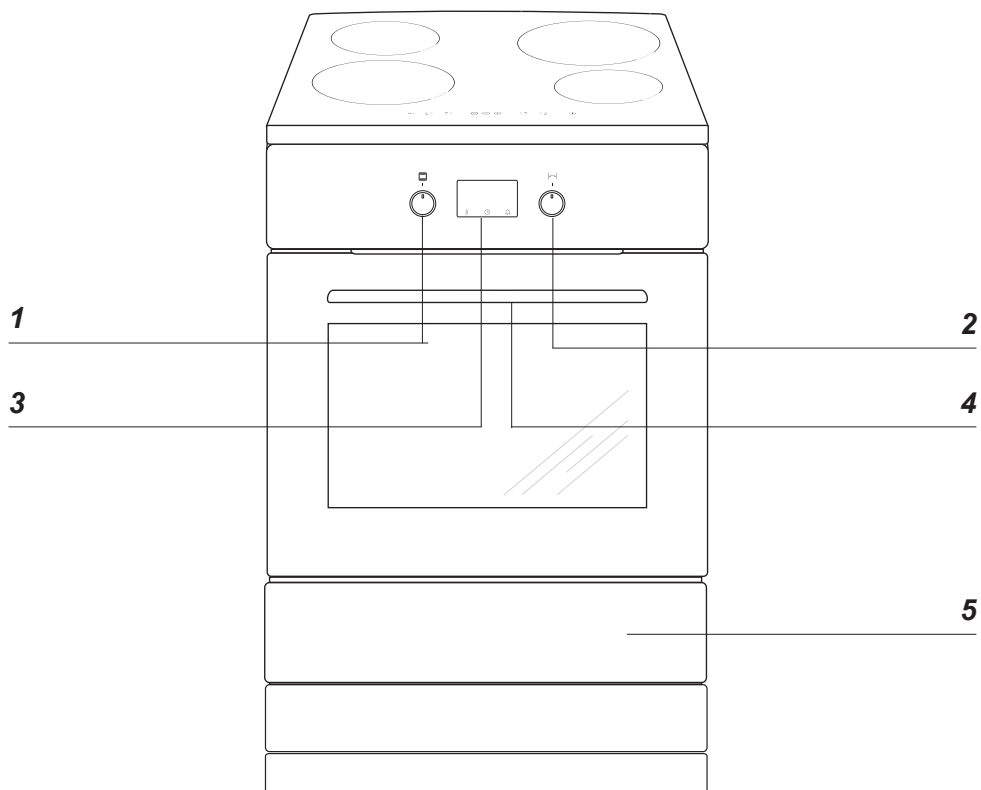

- 1 Uunin toiminnonvalitsin
- 2 Asetusten säätönappi +/-
- 3 Digitaalinen kello /ajastin
- 4 Lapsilukko
- 5 Säilytystila

TUOTTEEN KUVAUS

Keittotason kuvaus

Pika induktiokeitto-
alue (takimmainen oikea)

Pika induktiokeitto-
alue (takimmainen vasen)

Pika induktiokeitto-
alue (etummainen vasen)

Pika induktiokeitto-
alue (etummainen oikea)

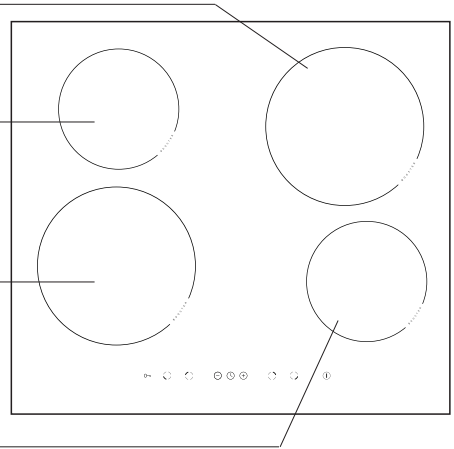

Ohjauspaneeli

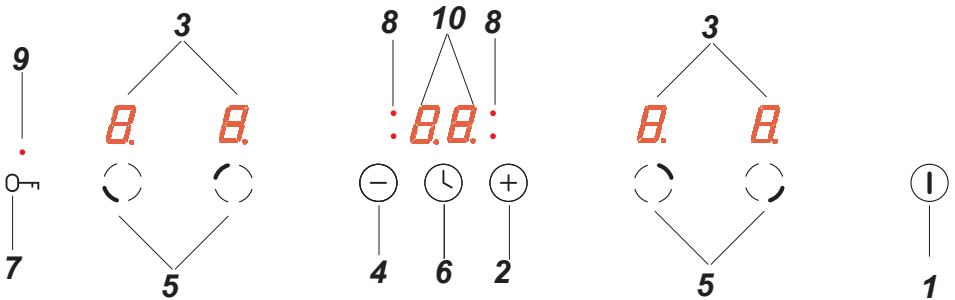

1. On/off-anturi
2. Suuremman lämpöasetuksen valitsin
3. Keittoalueen merkkivalo
4. Pienemmän lämpöasetuksen valitsin
5. Keittoalueen valitsinanturi
6. Ajastinanturi
7. Lapsilukkoanturi
8. Ajastimen merkkivalo
9. Lapsilukon merkkivalo
10. Ajastinnäyttö

MUITA TIETOJA

Laitteen vakiovarusteet

Grilliritilä

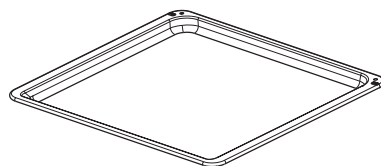
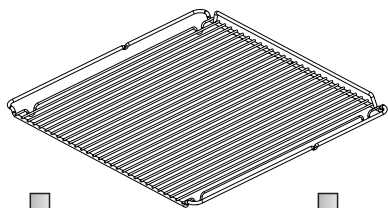

Leivinpelti

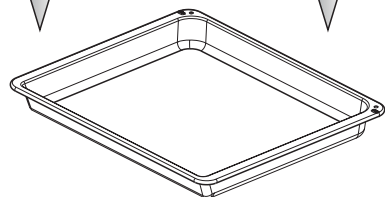

Uunipannu



Paistomittari

Sivutuet

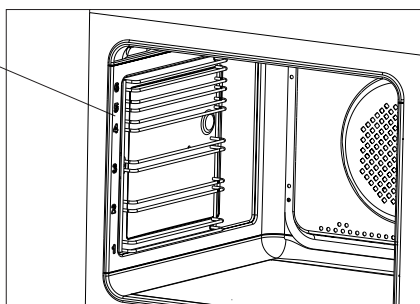

ASENNUS

Lieden sijoitus

- Keittiön on oltava kuiva ja tuuletettu, ja siinä on oltava toimiva ilmanvaihto. Lieden sijainnin on varmistettava pääsy kaikkiin käytettäviin osiin. Liesi on asetettava kovalle ja tasaiselle lattialle (sitä ei saa sijoittaa alustalle).
- Liettä ei saa nostaa päällysvyöstyä.
- Jos liesi rakennetaan keittiön kalusteisiin, sen työtason korkeus saa olla enintään 900 mm lattiasta. Jos liesi sijoitetaan keittiön kalusteiden väliin, niiden päällyksen ja liimaukseen käytetyn liiman on kestävä vähintään 100 °C:n lämpötilaa. Jos näin ei tehdä, pinta voi mennä pilalle tai päällysy voi irrota. Jos kalusteiden lämmönkestosta ei ole varmuutta, liesin ja kalusteiden väliin on jätettävä n. 2 cm tilaa.
- Liesituuletin on asennettava tuotteen mukana toimitettujen käyttöohjeiden mukaisesti.
- Laitteen taso on säädettävä ennen sen käyttöönottoa. Taso säädetään säätöjalkojen avulla, jotka ovat vetolaatikossa.

Kaatumisvarmistuksen asennus seinään

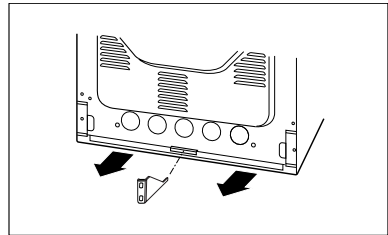
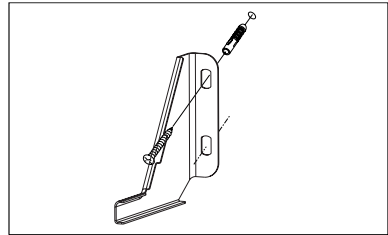
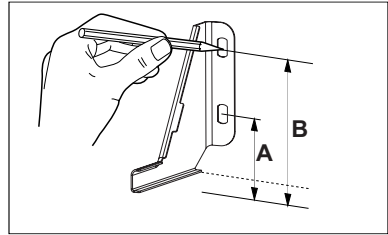

Korkeus 900 mm
A = 104 mm
B = 147 mm

ASENNUS

Tärkeää:

Vaikka tuotteesta pyritäänkin mahdollisimman huolellisesti poistamaan jäysteet ja reunojen epätasaisuudet, noudata varovaisuutta käsitellessä – suosittelemme käyttämään suojakäsineitä asentamisen aikana.

Tietoja asentajille

Liesi on tarkoitettu 1-vaiheiseen 230 V 1N~ -verkkoliitäntään. Ennen kuin laite liitetään sähköverkkoon, käyttäjän on varmistettava, että sähköverkon parametrit vastaavat tietoja, jotka ovat lieden takana oikealla olevassa arvokilvessä tai sen kopiolla, joka on tämän oppaan mukana.

Liesi on varustettu virtakaapelilla.

On tärkeää, että luet alla olevat tiedot ennen lieden liittämistä virtalähteeseen.

Lieden liittäminen sähköverkkoon

- Lieden sähköliitännän saa tehdä ainoastaan koulutettu sähköasentaja. Niin varmistetaan, että asennus tapahtuu sähkösäädösten mukaisesti.
- Asennuksessa tulee noudattaa paikallisia määräyksiä.
- Liesi tulee asentaa erilliseen virtapiiriin.
- Lieden mukauttaminen toimimaan 400 V 3N~-verkkoliitännässä on mahdollista, jos liitäntärasiaan tehdään sopiva silloitus.
- Liitäntä on tehtävä vain alla olevien liitäntäkaavioiden mukaisesti.
- Liitännässä tai johdotuksen vaihdossa on käytettävä vähintään tyyppin H05VV-F3G4 / H05VV-F5G2.5 johtoa tai vastaavaa.
- HUOMAUTUS!** Laitteen sähköasennuksessa on käytettävä kojetta, jolla laitteen kaikki navat voidaan katkaista sähköverkosta vähintään 3 mm:n kosketusvälimillä. (Voi olla pääkatkaisin).

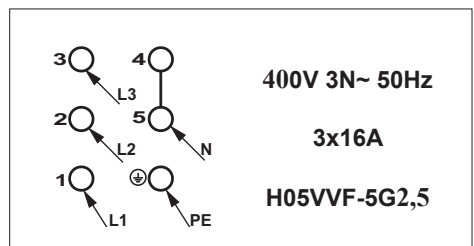
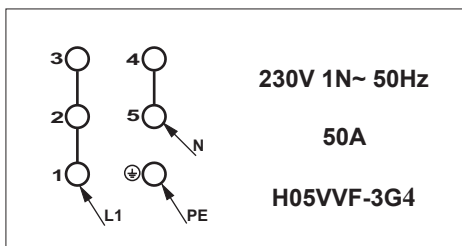
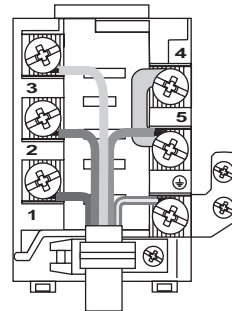
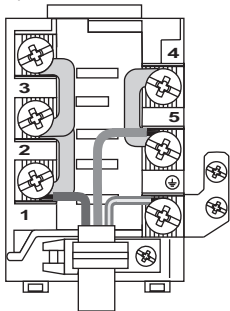

KÄYTTÖ

Ennen käyttöönottoa

- Poista kaikki pakkauksen osat, osat ja puhdistista uunin sisäpuoli. Uunin puhdistamiseen tulee käyttää vain lämmintä vettä, johon on lisätty hiukan astianpesuainetta.
- Poista kaikki uunin varusteet ja puhdistane lämpimällä vedellä ja tavallisella astianpesuaineella.
- Uunin grillivastus voidaan taittaa alas puhdistusta varten. Poista sen suojaiteppi ennen käyttöönottoa.
- Tuuleta tila (kytke ilmanvaihtolaitteet päälle tai avaa ikkuna).
- Lämmitä uunia noin 30 minuuttia 250°C, poista liika ja puhdistala laite perusteellisesti.

Huom!

Digitaalisen kellon varustetuissa laitteissa '0.00' vilkkuu näytössä laitteen sähköverkkoon liittämisen jälkeen. Aseta digitaalisen kellon aika (ks. käyttöohjeet). Uuni toimii vain kun kello on asetettu.

Liesi on varustettu piilotetuilla painonapeilla. Napit ponnahtavat ulos, kun niitä painetaan kevyesti. Ne voidaan painaa sisään myös laitteen ollessa käytössä. Uunin toimiosäätimen ympärillä olevat painetut merkit osoittavat käytettävissä olevia toimintoja.

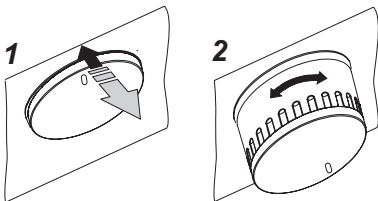

Lapsilukko

Uuninluukussa on lapsilukko, joka estää lapsia avaamasta luukua. Valmistaja toimittaa laitteen niin, että lapsilukko on käytössä.

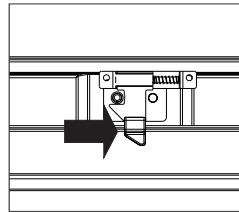
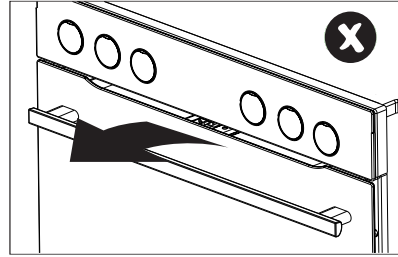

Vapauta lapsilukko.

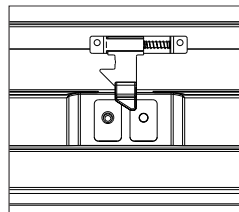

Lukko on vapautettu, ja voit avata luukun.

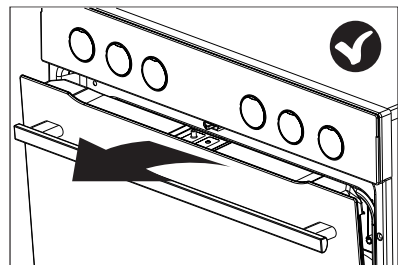

Kun suljet luukun, lapsilukko tulee uudelleen käyttöön.

KÄYTTÖ

Elektroninen ohjelmoija

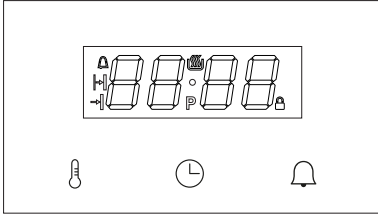

Elektronisessa ohjelmoijassa on LED-näyttö ja 3 painiketta (kosketusanturia).

Painike (kosketusanturi)	Kuvaus
	Lämpötilan asetus
	Kellon asetus
	Ajastin

Huomautus: Kuulet merkkiäänen aina, kun kosketat anturia. Merkkiääniä ei voi kytkeä pois päältä.

Näytön symbolien merkitys

Merkki- valo	Kuvaus
	Lämpötilan säädin
	Ajastin
	Kesto
	Päätymisaika
	Pyrolyysipuhdistus
	Lapsilukko

Uunin toiminnonvalitsin

Uuni voidaan lämmitellä käyttäen alalämpöä, ylälämpöä, kiertoilmaa tai grilliä. Valitse toiminto toimintonupilla.

Alla oleva kuva näyttää nupissa olevat toiminnot niille määritetyssä järjestyksessä:

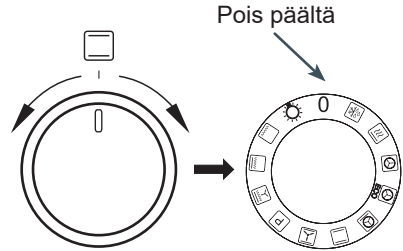

Asetusten säätönuppi +/-

Asetusten säätönuppi on kääntötyyppinen eikä pyöri täysin. Sitä voidaan kääntää vain vähän vasemmalle tai oikealle. Säädä tällä säätimellä lämpötila ja aika. Suurena arvoa kääntämällä hieman oikealle. Pienennä arvoa kääntämällä hieman vasemmalle. Säädä tällä nupilla lämpötila ja nykyinen aika. Jos pidät nuppia käännettynä vasemmalle tai oikealle oletusasennostaan, arvot muuttuvat nopeammin.

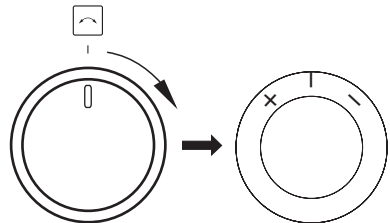



KÄYTTÖ

Virran kytkeminen päälle



Kun liität laitteen virtalähteeseen (tai virta palaa sähkökatkoksen jälkeen), laite kehottaa asettamaan nykyisen kellonajan ja näytössä vilkkuu **0.00**. Paina -painiketta (kosketusanturia). Säädä kellonaika plus/miinusnupilla (+/-). Sinun on asettava nykyinen aika, jotta voit käyttää laitetta.

Toiminnonvalitsimen on oltava 0-asennossa kellonajan asetuksen vahvistamiseksi. Jos toiminnonvalitsin on eri asennossa, -merkkivalo vilkkuu ja laite odottaa, kunnes käännät toiminnonvalitsimen 0-asentoon.

Tallenna kellonaika painamalla -painiketta (kosketusanturia), jolloin laite siirtyy valmiustilaan.

Huomautus: Virtakatkoksesta menetetään kaikki asetukset, kuten kesto, lämpötila ja lämmitystoiminto. Ne on asetettava uudelleen, jotta kypsentämistä voidaan jatkaa. Jos pyrolyysipuhdistus keskeytyy (tai luukku lukittuu muusta syystä –  on päällä), uuni aloittaa jäähtymisen ja luukun avauksen toimintosarjan, ennen kuin voit asettaa kellonajan. Jos uunissa tunnistetaan yli 80 °C:n lämpötila, jäähdytyspuhallin aktivoituu, eikä tämä vaikuta kellonajan säätöön. Jäähdytyspuhallin kytkeytyy pois päältä, kun lämpötila laskee 75 °C:n alapuolelle.

Valmiustila

Voit nollata kaikki aika-, lämpötila- ja ajastinasetukset siirtämällä laitteen valmiustilaan. Lämmittimet kytkeytyvät pois päältä. Näytössä näkyy nykyinen kellonaika, ja näytön kirkkaus on alentunut. Säädä kellonaika, ääni ja kirkkaus painamalla -painiketta ja säädä ajastinta painamalla -painiketta (kosketusanturia).

Jos lämpötila uunikammiossa ylittää 80 °C, näkyviin tulee uunikammion nykyinen

lämpötila (osoittamaan jälkilämmön), ja jäähdytyspuhallin toimii. Kun lämpötila laskee 75 °C:n alapuolelle, jäähdytyspuhallin kytkeytyy pois päältä, ja näkyviin tulee nykyinen kellonaika uunikammion lämpötilan sijaan.

Laite siirtyy valmiustilaan:

- Käännä toiminnonvalitsin 0-asentoon milloin tahansa, kuulet merkkiäänän.
- Virtakatkoksen jälkeen, kun asetetaan nykyinen kellonaika.
- Kun ajastettu ohjelma (ajastettu viivästetty ohjelma, ajastettu toiminto, ajastin) päättyy.
- Automaattisen sulkemisen turvalaitteen aktivoinnin jälkeen.
- Kun käännät nupin 0-asentoon pyrolyysisyklin aikana, laite poistaa oven lukituksen aktivoimalla jäähdytyspuhallimen ja siirtyy valmiustilaan vasta, kun laite on jäähtynyt ja oven lukitus on poistunut.

Voit aktivoida laitteen valmiustilasta seuraavasti:

Aktivoi laite valmiustilasta kääntämällä nuppi 0-asennosta mihin tahansa käytettävissä olevaan toimintoon.

Huomautus: Jos laite siirtyi valmiustilaan automaattisesti, käännä ensin nuppi 0-asentoon ja vasta sitten toiseen toimintoon.



Kun laite on valmiustilassa ja toimintonuppi muussa kuin 0-asennossa, -merkkivalo vilkkuu.

Syvä uni:

Jos laitetta ei käytetä 10 minuuttiin, se siirtyy syvä uni -tilaan, jolloin anturit ja säätimet + ja – menevät pois päältä. Tällöin laitteen saa aktivoitua vain kääntämällä toimintonuppi asennosta "0" mihin tahansa muuhun asentoon.

KÄYTTÖ

Nykyisen kellonajan asetus

Voit asettaa nykyisen kellonajan vain valmistilassa. Saat nykyisen kellonajan näkyviin normaalilla kirkkaudella painamalla -painiketta (kosketusanturia) tässä tilassa. Säädä nykyistä kellonaikaa plus/miinusnupilla (+/-), tallenna nykyinen asetus odottamalla 10 sekuntia, ja laite siirtyy valmistilaan. Aseta merkkiäsi painamalla -painiketta (kosketusanturia). Kello toimii vain 24 tunnin tilassa.

Yötila

Näytön taustavalo on klo 22.00–6.00 valmistilassa himmeämpi, sillä se on asetettu yötilaan, joka on kaksi tasoa nykyistä asetusta alhaisempi.

Merkkiäänän vaihto

Tämä toiminto on käytettävissä milloin tahansa valmistilassa. Kun asetat nykyistä kellonaikaa, paina -painiketta (kosketusanturia), jolloin esiin tulee **ton1**, jossa **1** on nykyinen merkkiäsi. Käytettävissä ovat äänet 1–3. Voit muuttaa nykyistä ääntä kääntämällä plus/miinusnuppia (+/-) ja odottamalla sitten 5 sekuntia, mikä vahvistaa uuden asetuksen ja laite siirtyy valmistilaan.

Näytön kirkkauden säätö

Tämä toiminto on käytettävissä milloin tahansa valmistilassa. Kun valitset äänen, vaihda takaisin näytön kirkkauteen painamalla -painiketta (kosketusanturia), jolloin näkyviin tulee **bri4** (kirkkaus 4), jossa kirkkaustaso on **4** asteikolla 1–9. Muuta kirkkautta kääntämällä plus/miinusnuppia (+/-), odota sen jälkeen 5 sekuntia uuden asetuksen vahvistamiseksi, minkä jälkeen laite siirtyy valmistilaan.

Käyttö

Voit käyttää mitä tahansa käytettävissä olevaa paisto- tai puhdistustoimintoa toiminnonvalitsimella.

Automaattinen sammutus: Kun ajastin tai mikä tahansa viivästetty ajastettu toiminto, ajastettu toiminto tai puhdistusohjelma on päättynyt, laite siirtyy valmistilaan silloinkin, kun toiminnonvalitsin on asetettu 0-asentoon.

Valaistus

Laite ohjaa uunin valaistusta automaattisesti. Valaistus on oletusarvoisesti päällä.

Uunin valaistus on poissa päältä,
- kun valitaan 0, pyrolyysipuhdistus tai EKO
- kun uunikammion lämpötila ylittää 300 °C
- pyrolyysipuhdistuksen ja jäähtymisen aikana
- ennen ajastettua ja viivästettyä ajastettua toimintoa ja niiden jälkeen
- valmistilassa, jos toiminnon valitsin on muussa kuin 0-asennossa.

Jäähdytyspuhallin



Jäähdytyspuhallin toimii erillään asetetuista toiminnoista ja laitteen tilasta. Jäähdytyspuhallin kytkeytyy päälle, kun uunikammion lämpötila ylittää 80 °C ja kytkeytyy pois päältä, kun se laskee 75 °C:n alapuolelle.

Termostaatti

Termostaattisymboli  osoittaa, että kuumennuselementit toimivat. Jos jokin kuumennuselementeistä on toiminnassa, merkkivalo syttyy. Merkkivalo sammuu, jos mikään kuumennuselementeistä ei toimi (esim. kun uuni saavuttaa halutun lämpötilan ja kuumennuselementit ovat pois päältä, kunnes lämpötila laskee).

KÄYTTÖ

Ajastin

Voit käyttää ajastinta koskettamalla -painiketta (kosketusanturia) missä tahansa tilassa. Näet laskennan etenemisen tai ajan **0.00**, jos ajastin ei ole aktiivinen, painamalla , jolloin -merkkivalo alkaa vilkkua.

Säädä kesto kääntämällä plus/miinusnuppia (+/-) ja vahvasta painamalla  tai vain odottamalla 5 sekuntia.

Kun ajastimen laskenta on käynnissä, -merkkivalot palavat näytössä.

Kun laskenta on päätynyt, kuulet merkkiäänen, jonka voit sammuttaa painamalla mitä tahansa painiketta (kosketusanturia).

Laite ei siirry valmiustilaan, ennen kuin ajastimen laskenta on päätynyt ja merkkiäänihälytys on kuitattu.

Uunin luukku

Uunin luukun on oltava suljettuna käytön aikana.

Lämmityselementit kytkeytyvät pois päältä, kun avaat luukun. Jos luukku on auki kauemmin kuin 60 sekuntia, kuulet avoimesta luukusta hälyttävän merkkiäänen. Sammuta hälytys koskettamalla mitä tahansa painiketta (kosketusanturia) tai sulje luukku. Luukun avaaminen ei vaikuta mihinkään lämpötilatai aika-asetuksiin. Jos luukku kuitenkin on auki yli 10 minuuttia, laite peruuttaa kaikki ohjelmat.

Käyttöajan rajoittaminen

Uunin käyttöaika on turvallisuussyistä rajoitettu. Jos asetettu lämpötila on enintään 100 °C, uuni siirtyy valmiustilaan 10 tunnin kuluttua, ja jos asetettu lämpötila on vähintään 200 °C, uunin käyttö on rajoitettu 3 tuntiin. Lämpötilavälillä 101–199 °C käyttöaika on rajoitettu suhteutettuna 3–10 tuntiin.

Lämmitystoiminnon aktivointi

Aktivoi lämmitystoiminto kääntämällä toiminnon valitsin 0:sta haluttuun asentoon. Kun asetat toiminnon valitsimen lämmitystoimintoon, näyttöön tulee toiminnon lämpötila, kuten **170 °C**.

Näkyvä lämpötila vilkkuu (kirkkauden ollessa alennettu) ja C-merkkivalo palaa. Arvo muuttuu, kun käännät toiminnonvalitsinta.

Uuni aktivoituu, kun kosketat anturia . Uuni sammuu 10 minuutin käyttämättömyyden jälkeen.

Aseta ajastettu käyttö painamalla -painiketta (kosketusanturia).



Lämpötilan asetus

Kun olet valinnut lämmitystoiminnon, säädä lämpötila plus/miinus-nupilla (+/-). Voit säätää lämpötilaa 5 °C:n välein kullekin ohjelmalle määritetyissä puitteissa. Voit säätää lämpötilaa 10 °C:n välein kääntämällä plus/miinusnuppia (+/-) ja pitämällä sitä painettuna vähintään 1 sekunnin ajan.

Vahvasta uusi lämpötila-asetus painamalla -painiketta (kosketusanturia) tai odota 5 sekuntia, kunnes laite näyttää nykyisen kelonajan. Käännä plus/miinusnuppia (+/-), jolloin näet seuraavat 2 sekunnin ajan:

- vasen [-]: asetettu lämpötila
 - oikea [+]: uunikammion nykyinen lämpötila
- Mitään asetusta ei muuteta, kun lämpötila on näkyvissä.

Lämpötilan säätö













Voit säätää lämpötila-asetusta painamalla -painiketta (kosketusanturia) uunin ollessa toiminnassa. Lämpötila vilkkuu (kirkkauden ollessa alennettuna) ja C-merkkivalo palaa. Säädä lämpötila kääntämällä plus/miinusnuppia (+/-). Vahvasta uusi lämpötila-asetus painamalla -painiketta (kosketusanturia) tai odota vain 5 sekuntia.

KÄYTTÖ

Muuta asetuksia ruoanlaiton aikana

Voit vaihtaa toimintoa ruoanlaiton aikana. Jos käänät toimintonuppia samalla, kun muutat lämpötilaa, näytöllä näytetään uuden ohjelman oletuslämpötila ja viiden sekunnin ajastin käynnistyy uudelleen. Jos käänät toimintonuppia, kun lämpötila on jo valittu, uusi ohjelma jatkuu valitulla lämpötilalla. Jos valitun ohjelman lämpötilaväli on matalampi, lämpötilaksi valitaan lähin mahdollinen lämpötila.





Lämmitystoimintotaulukko

Toiminnon kuvaus		Uunieleментit						Lämpötila [°C]		Oletuslämpötila [°C]
		Valaistus	Ylälämpö	Paahotilämpö	Kiertoilma	Alalämpö	Puhallin	min.	maks.	
	Sulatus	✓					✓	---	---	---
	Uunin pikalämmitys	✓		✓	✓		✓	30	280	170
	Kiertoilma	✓			✓		✓	30	280	170
	ECO				✓		✓	30	280	170
	Pizza	✓			✓	✓	✓	30	280	220
	Ylä-alalämpö	✓	✓			✓		30	280	180
	Leivonnaiset	✓	✓			✓	✓	30	280	170
	Pyrolyysipuhdistus		✓	✓		✓		---	---	480
	Turbogrilli	✓	✓	✓			✓	30	280	190
	Supergrilli	✓	✓	✓				30	280	250
	Grilli	✓		✓				30	280	250
	Valaistus	✓						---	---	---
	Pois päältä							-	-	-

KÄYTTÖ

Ajastettu toiminto

Ajastetussa toiminnossa asetetaan kesto, jonka jälkeen laitteen virta automaattisesti katkeaa. Voit asettaa keston 1 minuutista 23 tuntiin 59 minuuttiin.

Kun laite on päällä tai kun olet kääntänyt toiminnon valitsimen tiettyyn toimintoon, aseta kesto painamalla -painiketta (kosketusanturia). -merkkivalo vilkkuu ja näyttöön tulee 1 sekunnin ajaksi **dur** (kesto) ja sen jälkeen **0.00** (tai nykyinen laskenta, jos toiminto on jo aktiivisena). Säädä kesto kääntämällä plus/miinusnuppia (+/-) ja vahvasta sitten asetus painamalla -painiketta (kosketusanturia) tai vain odottamalla 5 sekuntia. Nykyinen kellonaika näkyy 5 sekuntia sen jälkeen, kun painat -painiketta (kosketusanturia).

-merkkivalo on käytössä ajastetun toiminnon aikana.

Lämmitys- ja lämpötilatoimintoja voidaan vapaasti muokata viivästetyn ajan toiminnoissa.

Voit peruuttaa ajastetun toiminnon asettamalla kestoksi 0.00 ja painamalla -painiketta (kosketusanturia) tai odottamalla 5 sekuntia, jolloin laite toimii normaalisti.

Kun kesto on kulunut, kuulet merkkiäänensä [loppu]. Kaikista kuumennuselementeistä katkeaa virta. Voit hiljentää hälytyksen seuraavasti:

a) Tee jokin seuraavista:

- paina mitä tahansa painiketta (kosketusanturia) paitsi 

- käännä toiminnon valitsinta

- käännä plus/miinusnuppia (+/-)

- avaa luukku.

Tämä poistaa kaikki toiminto- ja lämpötilasetukset. Laite siirtyy valmiustilaan, vaikka toiminnonvalitsin olisi asetettu lämmitystoimintoon.





b) Käännä toiminnonvalitsin 0-asentoon –



laite siirtyy valmiustilaan.

c) Aseta uusi kesto painamalla -painiketta (kosketusanturia) ja jatka paistamista nykyisellä lämpötilalla ja nykyisillä asetuksilla. Huomaa, että tässä tapauksessa (yrityksesi pidentää kestoja, kun merkkiäänensä alkaa, kun kesto on kulunut) ajan asettaminen arvoon **0.00** kytkee uunin päältä päättymättömän käytön sijaan.

Viivästetty ajastettu toiminto

Voit asettaa laitteen niin, että sen ajastettu toiminto tapahtuu viiveellä ja paistaminen päättyy tiettyyn aikaan.

Aseta ensin kesto (sama kuin ajastetussa toiminnossa). Vahvasta kesto painamalla -painiketta (kosketusanturia) , jolloin **end**-sanoma näkyy 1 sekunnin ajan ja näkyviin tulee päättymisaika, joka on laskun nykyinen kellonaika + kesto + 1 minuutti summa. Säädä päättymisaikaa käännä plus/miinusnuppia (+/-). Vahvasta päättymisaika painamalla -paina painiketta (kosketusanturia) tai peruuta odottamalla 5 sekuntia. Kun päättymisaika on vahvistettu, - ja -merkkivalot palavat ja nykyinen kellonaika tulee jälleen näkyviin.

 ja -merkkivalot palavat, kun laskenta aloitusaikaan on meneillään. -symboli osoittaa, milloin lämmityselementit ovat päällä.

Voit tarkastella ja muokata asetettua kestoja painamalla . Paina painiketta kerran, jos haluat asettaa keston, paina toisen kerran, jos haluat asettaa päättymisaajan, ja paina vielä kerran, niin näyttöön tulee nykyinen kellonaika. Voit peruuttaa sekä keston että päättymisaajan asettamalla kestoksi **0.00**, jolloin laite voi toimia ilman päättymisaikaa.

KÄYTTÖ

Voit säätää päättymisaikaa välillä (nykyinen aika + kesto + 1 minuutti) - (nykyinen aika + kesto + 10 tuntia). Voit muuttaa kestoa (kun päättymisaika on asetettu) välillä 0:00 ja (kesto – nykyinen aika – 1 minuutti).

Kun olet lopettanut paistamisen, aseta toiminnon valitsin nollaan.

Paistomittari

Voit kytkeä paistomittarin milloin tahansa. Sillä ei ole vaikutusta, kun laite ei ole päällä.

Obs:

Stektermometer uttag skyddas av ett lock.

Avlägsna uttagets lock för att kunna sätta in stektermometer.

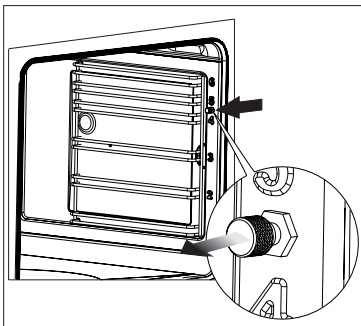

Kun laitat paistomittarin lihaan laitteen ollessa toiminnassa (toiminto ja lämpötila on asetettu), lämpötilänäyttö himmenee ja vilkkuu. Näkyviin tulevat paistomittarin nykyinen lämpötila, numerot 1–2, ja asetettu paistomittarin lämpötila, numerot 3–4 (oletus 80 °C).

Aseta paistomittarin lämpötila heti paistomittarin asettamisen jälkeen plus/miinusnupin (+/-) avulla. Vahvasta nykyinen asetus painamalla -painiketta (kosketusanturia) tai odottamalla 5 sekuntia. Asetettu lämpötila tulee näkyviin eikä vilku.

Uunin toimintaa muutetaan seuraavasti.

Kun paistomittarin lämpötila on alhaisempi kuin asetettu kohdelämpötila, termostaatti

ylläpitää asetettua uunikammion lämpötilaa. Kun paistomittari saavuttaa asetetun kohdelämpötilan:

- lämmittimet kytkeytyvät pois päältä

- kuulet paistomittarin lämpötilahälytyksen.

Voit sammuttaa paistomittarin lämpötilahälytyksen seuraavasti:

- Sammuta hälytys kääntämällä plus/miinusnuppi (+/-) pluskohtaan (+). Voit tämän jälkeen asettaa paistomittarille uuden kohdelämpötilan.

- Voit sammuttaa hälytyksen käyttämällä mitä tahansa muuta säädintä, ja laite siirtyy valmiustilaan.

Kun käytät paistomittaria, et voi käyttää ajastettua toimintoa tai viivästettyä ajastettua toimintoa. Kun laitat paistomittarin uuniin, mahdollinen aiemmin asetettu kesto peruuntuu. Paistomittari ei vaikuta asetettuun toimintoon eikä uunikammion lämpötilaan.

Kun laitat paistomittarin valmiustilassa tai kun laite on päällä, uunin käyttö ei muutu ennen kuin toiminto ja uunikammion lämpötila vahvistetaan. Kun lämpötila vahvistetaan, uuni alkaa lämmitä, mutta se näyttää nykyisen kellonajan sijaan paistomittarille asetetun kohdelämpötilan.

Kun otat paistomittarin pois ennen kohdelämpötilan saavuttamista, uunin toiminta jatkuu normaalina.

Kun paistomittari on asetettuna, voit katsoa ja säätää lämpötilaa seuraavasti:

- Katso uunikammion lämpötilaa lyhyesti kääntämällä plus/miinusnuppia (+/-), minkä jälkeen näkyviin tulee paistomittarin lämpötila.

- Säädä uunikammion lämpötilaa painamalla -painiketta (kosketusanturia).

- Vahvasta säädetty uunikammion lämpötila painamalla -painiketta uudelleen, minkä jälkeen näkyviin tulee paistomittarin nykyinen lämpötila.



KÄYTTÖ

Paistomittarin suositellut lämpötila-asetukset

Ruoan tyyppi	Lämpötila [°C]
Sianliha	85–90
Naudanliha	80–85
Vasikka	75–80
Lammas	80–85
Hirvenliha	80–85



Huomautus: Käytä vain laitteen mukana toimitettua paistomittaria.

Pyrolyysipuhdistus

Jolloin näytössä vilkkuu **P2.00** ja -merkkivalo palaa. Säädä kestoksi plus/miinusnappia (+/-) kääntämällä 2,00–2,30–3,00 tuntia. Käynnistä pyrolyysipuhdistus painamalla  tai odottamalla 20 sekuntia.

Pyrolyysipuhdistusohjelmaan liittyy erityisvaatimuksia.

Tarkista ensin luukun tila: Kun uunin luukku on auki, -merkkivalo vilkkuu ja laite odottaa 10 minuuttia, kunnes uunin luukku suljetaan, ja jos niin ei käy, pyrolyysiohjelma peruuntuu.

Kun luukku on suljettuna, -merkkivalo palaa ja ovi on lukittunut. Näkyviin tulee -merkkivalo, ja pyrolyysipuhdistus käynnistyy 2,00–2,30–3,00 tunniksi tekemäsi asetuksen mukaan.

Laite näyttää jäljellä olevan keston, kunnes pyrolyysipuhdistus päättyy.

Yhtä tuntia ennen pyrolyysipuhdistuksen päättymistä lämmittimet kytkeytyvät pois päältä, näkyviin tulee lämpötila --- C, ja laite aloittaa jäähdytyksen.

Luukun lukitus päättyy, kun lämpötila on alle 150 °C. -merkkivalo sammuu, kun uunin lukitus on päättynyt. Pyrolyysipuhdistuksen ohjelma päättyy, mutta et voi jatkaa uunin käyttöä.

Mitään asetuksia ei voida muuttaa pyrolyysipuhdistuksen aikana, etkä voi jatkaa kypsennystä näillä asetuksilla. Voit kuitenkin tarkastella nykyisiä asetuksia ja nykyistä lämpötilaa. Kun hiljennät hälytyksen, laite siirtyy aina valmiustilaan.

HUOMAUTUS:

Uunin luukku on varustettu lukolla, joka estää

KÄYTTÖ

luukun avaamisen puhdistuskäsittelyn aikana. Älä avaa luukkua, ettei puhdistuskäsittely keskeydy.

Jos pyrolyysipuhdistuksen aikana on lyhyt virtakatkos, laite aloittaa jäähtymisen ja lopulta poistaa luukun lukituksen.

Jos keskeytät pyrolyysipuhdistuksen kääntämällä toiminnon valitsimen johonkin toiseen asentoon (kuten 0), laite aloittaa jäähtymisen ja oven lukitus päättyy lopulta. Kun luukun lukitus on poistettu, laite siirtyy valmiustilaan.

Jos avaat pyrolyysipuhdistuksen aikana luukun ennen sen lukittumista, kuuluu [avoimen oven] merkkiääni ja pyrolyysipuhdistus keskeytyy.

Lue ennen pyrolyysipuhdistusta luku Puhdistus ja hoito.

Virhekoodit:

Jos jokin virhe tunnistetaan, ohjelma keskeytyy ja näyttöön tulee virhekoodi:

E1 - sisuksen lämpötila-anturia ei ole havaittu, älä käytä laitetta

E2 - oikosulku tai sisuksen lämpötila-anturi on vaurioitunut, älä käytä laitetta.

E3 - laite ylikuumentunut, älä käytä laitetta ennen kuin se on jäähtynyt

E4 - paistomittarivirhe – jos virhe katoaa, kun otat paistomittarin pois, voit käyttää uunitoimintoja, jotka eivät vaadi paistomittaria

E5 - paistomittari on asetettu väärin tai sisuksen lämpötila-anturissa on oikosulku.

E6 - uunin sisälämpötila on yli 320°C muussa kuin pyrolyysipuhdistuksessa tai sisuksen lämpötila-anturissa on toimintahäiriö – älä käytä laitetta

Mittari – paistomittari on asetettuna pyrolyysipuhdistuksen aikana.

KÄYTTÖ

Ennen kuin käytät keittotasoa ensimmäisen kerran

- Puhdista ensin keittotason pinta huolellisesti. Käsittele keraamista pintaa kuin lasia.
- Kytke tuuletus tai avaa ikkuna keittiössä, kun käytät keittotasoa ensimmäisen kerran – laitteesta voi tulla ohimenevää hajua.
- Noudata kaikkia turvallisuusohjeita käyttäessäsi laitetta.

Induktiokeittoalueen käyttöperiaate

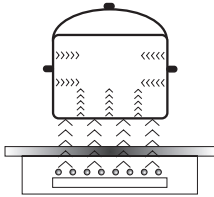

Sähköinen generaattori antaa energiaa laitteen sisään sijoitetulle käämille.

Käämi tuottaa magneettisen kentän, joka aiheuttaa kattilassa pyönteitä, kun se asetetaan liedin päälle.

Pyönteet tekevät kattilasta todellisen lämmön välittäjän, kun taas keittotason lasipinta pysyy viileänä.

Tämä edellyttää kattiloita ja pannuja, joiden pohja on ferromagneettinen eli altis magneettisille kentille.

Induktioteknologialla on yleisesti ottaen kaksi etua:

- Vain keittoastia säteilee lämpöä, joten lämmitysteho on maksimoitu.
- Kuumennus alkaa heti, kun keittoastia asetetaan keittoalueelle, ja se päättyy heti, kun astia otetaan pois.

Tiettyjä ääniä voi kuulua induktiolieden normaalin käytön aikana, eivätkä ne vaikuta sen oikeaan toimintaan.

- Matalataajuuksinen surina. Tämä ääni syntyy, kun keittoastia on tyhjä, ja loppuu, kun keittoastian kaadetaan vettä tai asetetaan ruokaa.
- Lyhyt korkeataajuuksinen ääni. Tämä ääni syntyy keittoastiasta, jossa on useita kerroksia eri materiaaleja, ja lämpöasetus on maksimissaan. Ääni voimistuu, kun käytetään kahta tai useampaa keittoaluetta niin, että niiden lämpöasetus on maksimissaan. Ääni loppuu tai vaimenee, kun lämpöasetusta pienennetään.
- Nariseva ääni. Tämä ääni syntyy, kun keittoastia on valmistettu useista kerroksista eri materiaaleja. Äänen voimakkuus riippuu ruoan valmistustavasta.
- Surina. Surina voi kuulua, kun elektroniikan jäähdytystuuletin toimii.

Äänet, joita voidaan kuulla normaalin laitetoiminnan aikana, johtuvat jäähdytystuulettimen toiminnasta, keittotavasta, keittoastioiden mitoista, keittoastioiden materiaalista ja lämpöasetuksesta.

Nämä äänet ovat normaaleja, eivätkä ne ole osoitus viasta.

KÄYTTÖ

Tuuletin: Tuulettimen tehtävänä on suojata ja jäähdyttää ohjaus- ja syöttölaitteita. Tuulettimella on kaksi toimintanopeutta sekä automaattinen säätö. Tuuletin toimii, kunnes elektroninen järjestelmä on jäähtynyt. Näin tapahtuu siitä riippumatta, onko laite tai sen keittoalueet kytketty päälle tai sammutettu.

Transistori: Lämpötilamittapää mittaa jatkuvasti laitteen elektronisten elementtien lämpötilaa. Jos lämpötila nousee liian korkeaksi, järjestelmä automaattisesti pienentää keittoalueen tehoa tai kytkee ylikuumenneita elektronisia elementtejä lähin keittoalue pois päältä.

Kattilan tunnistus: Jos keittoalueen päällä ei ole tarkoitukseen soveltuva kattilaa, keittoaluetta ei voi kytkeä päälle. Keittoalueella olevia pieniä esineitä (esim. lusikoita, veitsiä, tai sormuksia) ei tunnisteta kattilana eikä keittotaso kytkeydy päälle.

► Kattilantunnistus

Induktiokeittotasoihin on asennettu kattilan tunnistin. Tunnistin aloittaa kuumennuksen automaattisesti, kun keittoastia on havaittu keittoalueella, ja lopettaa kuumennuksen, kun se otetaan pois. Tämä auttaa säästämään sähköä.

- Kun sopiva keittoastia asetetaan keittoalueelle, näyttö näyttää lämpöasetuksen.
- Induktio edellyttää, että keittoastian pohja on magneetoituvaa materiaalia (ks. taulukko).

Jos keittoalueelle ei aseteta keittoastiaa tai se on sopimaton, näkyviin tulee symboli . Keittoalue ei toimi. Jos keittoastiaa ei tunnisteta 10 minuutissa, keittoalue kytkeytyy pois päältä. Kytke keittoalue pois päältä mieluummin kosketusanturien avulla kuin poistamalla keittoastia.



Kattilantunnistinta ei voi käyttää on/off-anturin korvikkeena.

Induktiokeittotaso on varustettu elektronisilla kosketusanturikentillä, jotka toimivat niin, että valittua aluetta kosketetaan sormella.

Aina kun jotakin anturikenttää kosketetaan, kuuluu äänimerkki.

Kun laitteen virta kytetään päälle tai katkaistaan tai lämpöasetusta muutetaan, on muistettava koskettaa vain yhtä anturikenttää kerralla. Kun kahta tai useampaa anturikenttää kosketetaan samaan aikaan (ajastinta ja lapsilukkoa lukuun ottamatta), laite ohittaa ohjaussignaalit ja saattaa laukaista vikailmoituksen, jos anturikenttiä kosketetaan kauan.

Kun lopetat ruoan valmistuksen, katkaise keittoalueen virta kosketusanturien avulla äläkä luota vain kattilan tunnistimeen.



Ei suositella astioiden vetämistä keittovyöhykkeiltä liedon etupuolelle, koska se voi vahingoittaa ohjauspaneelia.

KÄYTTÖ

Korkealaatuiset keittoastiat ovat edellytyksenä tehokkaalle induktiokeittämiselle.

Induktiokeittoastioiden valinta



Keittoastioiden ominaisuudet.

- Käytä aina korkealaatuisia keittoastioita, joissa on täysin tasainen pohja. Tällöin ei muodostu paikallisia kuumia kohtia, joissa ruoka voi palaa pohjaan. Kattilat ja pannut, joissa on paksut terässeinämät, tarjoavat erinomaisen lämmön jakaantumisen.
- Varmista, että keittoastian pohja on kuiva, kun täytät kattilan tai otat sen jääkaapista, ennen kuin asetat sen keittoalueelle. Tämä on tarpeen lieden pinnan likaantumisen estämiseksi.
- Kansi estää lämmön karkaamisen, mikä lyhentää ruoanvalmistusaikaa ja laskee energian kulutusta.
- Selvitä keittoastian sopivuus varmistamalla, että sen pohja vetää puoleensa magneettia.
- **Keittoastian pohjan on oltava tasainen, jotta keittoalueen lämpötilanhallinta toimisi optimaalisesti.**
- **Kovera pohja tai valmistajan logokaiverrus voi häiritä lämpötilainduktion hallintaa ja aiheuttaa kattilan tai pannun ylikuumentumisen.**
- **Älä käytä vaurioituneita keittoastioita, joissa on esimerkiksi vääntynyt pohja, sillä ne voivat aiheuttaa liiallista lämmön muodostumista.**
- Kun käytät suurta keittoastiaa, jonka ferromagneettisen pohjan halkaisija on pienempi kuin keittoastian kokonaishalkaisija, vain ferromagneettinen pohja kuumenee. Tämä johtaa tilanteeseen, jossa lämmön jakautuminen tasaisesti koko keittoastiaan ei ole mahdollista. Jos ferromagneettinen alue on pienempi keittoastian alumiiniosien takia, tehokkaasti kuumeneva alue voi olla pienempi. Tällöin voi ilmetä ongelmia keittoastian tunnistamisessa, tai liesi ei tunnista keittoastiaa lainkaan. Parhaat keittotulokset saadaan, jos ferromagneettisen pohjan halkaisija vastaa keittoalueen halkaisijaa. Jos keittoalue ei tunnista keittoastiaa, kokeile käyttää sitä pienemmällä keittoalueella.

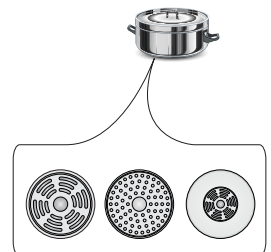

KÄYTTÖ

Käytä induktiokeittämiseen vain ferromagneettisia pohjamateriaaleja, kuten

- emaloitu teräs
- valurauta
- erityiset ruostumatonta terästä olevat keittoastiat, jotka on suunniteltu induktiokeittämiseen.

Merkinnot kattiloissa	 Varmista, että tuotteen merkinnässä on maininta, jonka mukaan tuote soveltuu induktiokeittämiseen.
	Käytä astioita, joissa on magneettinen pohja (teräsmali, ruostumaton ferriittiteräs tai valurauta). Soveltavuuden voi testata myös magneetilla. Jos magneetti tarttuu pohjaan, astia soveltuu käytettäväksi induktiokeittämiseen.
Ruostumaton teräs	Astia soveltuu ruostumattomasta ferriittiteräksestä tehdyt kattilat.
Alumiini	Astia soveltuu ruostumattomasta alumiinista tehdyt kattilat.
Valurauta	Erittäin sopiva. HUOM: Astia voi naarmuttaa keittotasoa.
Emaloitu teräs	Erittäin sopiva. Suositellaan kattiloita, joissa on tasainen, paksu ja sileä pohja.
Lasi	Astia soveltuu lasista tehdyt kattilat.
Posliini	Astia soveltuu posliinista tehdyt kattilat.
Kuparipohjakattilat	Astia soveltuu kuparipohjaisista kattiloista.

Keittoalueen keittoastian pienin hyödyllinen halkaisija:

Keittoalueen halkaisija (mm)	Emaloitun teräskeittoastian pohjan vähimmäishalkaisija (mm)
160 - 180	110
180 - 200	
210 - 220	125
220 x 190	
260 - 280	

Muista materiaaleista kuin emaloitun teräksestä valmistettujen keittoastioiden vähimmäishalkaisija voi vaihdella.

KÄYTTÖ

Ohjauspaneeli

- Kaikki laitteen näytöt syttyvät lyhyeksi aikaa heti, kun laite liitetään verkkovirtaan. Keittotaso on tämän jälkeen käyttövalmis.
- Keittotaso on varustettu sähköisillä kosketusanturikentillä, jotka toimivat niin, että valittua aluetta kosketetaan sormella vähintään 1 sekunnin ajan.
- Anturikenttää kosketettaessa kuuluu äänimerkki.



Anturikenttien päälle ei pidä asettaa mitään esineitä (tämä voi aiheuttaa virheen). Kosketusanturikentät on aina pidettävä puhtaina.

Laitteen kytkeminen päälle

Voit kytkeä laitteen päälle koskettamalla ja pitämällä painettuna on/off-anturikenttää (1) vähintään 1 sekunnin ajan. Kaikki näytöt (3) näyttävät numeron "0".



Jos mitään anturikentistä ei kosketeta 10 sekuntiin, laite kytkeytyy pois päältä.

Keittoalueen kytkeminen päälle

Kun laite on kytketty päälle on/off-anturin (1) avulla, valitse keittoalue (5) seuraavan 10 sekunnin kuluessa.

1. Kun keittoalueen valinnan anturikenttää (5) kosketetaan, sitä vastaavassa näytössä vilkkuu "0".
2. Aseta haluttu lämpöasetus anturikentällä "+" (2) tai "-" (4).



Jos mitään anturikenttää ei kosketeta 10 sekunnin kuluessa, keittoalue kytkeytyy pois päältä.



Keittoalue on aktiivinen, kun näytössä näkyy numero tai kirjain. Tämä osoittaa, että keittoalue on valmis lämmön asettamiseen tai muuttamiseen.

Keittoalueen lämpöasetuksen valinta

Kun keittoalueen näytössä (3) näkyy vilkkuva "0", aseta haluamasi lämpöasetus käyttämällä anturikenttää "+" (2) tai "-" (4).

KÄYTTÖ

Keittoalueiden kytkeminen pois päältä

- Kyseisen keittoalueen on oltava aktiivinen. Lämpöasetusnäyttö vilkkuu.
- Voit kytkeä keittoalueen pois päältä koskettamalla on/off-anturikenttää tai koskettamalla anturia (5) 3 sekunnin ajan.

Laitteen kytkeminen pois päältä

- Laite on toiminnassa, kun vähintään yksi keittoalue on päällä.
- Voit kytkeä laitteen pois päältä koskettamalla on/off-anturia (1).

Jos keittoalue on yhä kuuma, sitä koskeva näyttö (3) näyttää jälkilämmön "H".

Booster-eli pikatoiminto "P"

Pikatoiminto lisää halkaisijaltaan 210-220 mm:n keittoalueen nimellistehon 2 000 watista 3 000 wattiin, ja

halkaisijaltaan 160-180 mm:n keittoalueen 1 200 watista 1 400 wattiin.

Voit aktivoida pikatoiminnon valitsemalla keittoalueen, asettamalla lämpöasetukseksi "9" ja sitten koskettamalla anturikenttää "+" (2) uudelleen. Kirjain "P" tulee näyttöön.

Jos haluat poistaa pikatoiminnon käytöstä, pienennä lämpöasetusta koskettamalla anturikenttää "-" (4) tai nosta keittoastia pois keittoalueelta.



Halkaisijaltaan 210-220 mm ja 160-180 mm olevien keittoalueiden kohdalla pikatoiminto rajoittuu 10 minuuttiin. Kun pikatoiminto on automaattisesti poistunut käytöstä, keittoalue toimii nimellisteholla.

Pikatoiminto voidaan aktivoida uudelleen, jos laitteen elektroniset piirit ja induktiokämit eivät ole ylikuumentuneet.

Jos kattila nostetaan keittoalueelta, kun pikatoiminto on käytössä, se jää aktiiviseksi ja sen loppulaskenta jatkuu.

Jos laitteen elektroniset piirit tai induktiokämit ylikuumenevat pikatoiminnon aikana, sen kytkeytyy automaattisesti pois päältä. Keittoalueen toiminta jatkuu sen nimellisteholla.

KÄYTTÖ

Pikatoiminnon ohjaus



Keittovyöhykkeet muodostavat mallin mukaan parin pysty- tai vaakasuoraan. Parin muodostavien keittovyöhykkeiden kokonaisteho on jaettu.

Jos yrität ottaa käyttöön tehostustoiminnon molemmille keittovyöhykkeille samanaikaisesti, käytettävissä oleva enimmäisteho ylittyy. Siinä tapauksessa ensimmäiseksi aktivoidun keittovyöhykkeen lämpöasetus pienenee niin, että se on suurin käytettävissä oleva.

Lapsilukko

Lapsilukkotoiminto estää lasta käyttämästä laitetta tahattomasti. Laitetta voidaan käyttää, kun lapsilukko on vapautettu.

Lapsilukkotoiminto voidaan asettaa, kun laite on kytketty päälle tai pois päältä.

Lapsilukon ottaminen käyttöön ja poistaminen käytöstä

Kytke lapsilukko päälle tai pois päältä koskettamalla ja pitämällä painettuna anturia (7) 5 sekunnin ajan. Merkkivalo (9) palaa, kun lapsilukkotoiminto on käytössä.



Lapsilukkotoiminto jää käyttöön, kunnes se vapautetaan, vaikka laite kytkettäisiin pois päältä ja uudelleen päälle. Laitteen irrottaminen verkkovirrasta poistaa lapsilukon käytöstä.

Jälkilämmön merkkivalo

Lämpöenergiaa, joka jää keittoalueeseen keittämisen jälkeen, kutsutaan jälkilämmöksi. Laite näyttää kaksi erilaista jälkilämpötasoa. Kun keittoalueen lämpötila on yli 60 °C ja keittoalue tai laite kytketään pois päältä, kyseisen keittoalueen näytössä näkyy kirjain "H". Jälkilämmön merkkivalo näkyy niin kauan kuin keittoalueen lämpötila on yli 60 °C. Kun keittoalueen lämpötila on 45 - 60 °C, kyseisen keittoalueen näytössä näkyy alhaisen jälkilämmön merkinä kirjain "h". Kun keittoalueen lämpötila on alle 45 °C, jälkilämmön merkkivalo sammuu.



Älä kosketa keittoaluetta jälkilämmön merkkivalon palaessa, sillä tämä voi aiheuttaa palovamman, äläkä aseta mitään kuumuudelle herkkiä esineitä sen päälle!



Jälkilämmön merkkivalo "H" ei ole näkyvissä sähkökatkon aikana. Keittoalueet voivat silti yhä olla kuumia!

KÄYTTÖ

Käyttöajan rajoittaminen

Tehokkuuden lisäämiseksi induktiokeittotaso on varustettu kunkin keittoalueen käyttöajan rajoittimella. Enimmäiskäyttöaika määräytyy viimeisen valitun lämpöasetuksen mukaan. Jos et muuta lämpöasetusta pitkään aikaan (ks. taulukko), kyseinen keittoalue kytkeytyy automaattisesti pois päältä ja jälkilämmön merkkivalo aktivoituu. Voit kuitenkin kytkeä päälle ja käyttää yksittäisiä keittoalueita milloin tahansa käyttöohjeiden mukaisesti.

Lämpöasetus	Enimmäiskäyttöaika (tuntia)
L	8
1	8
2	8
3	5
4	5
5	5
6	1,5
7	1,5
8	1,5
9	1,5
P	0,16

Automaattinen kiehautustoiminto

- Aktivoi valittu keittoalue koskettamalla anturia (5).
- Aseta haluttu lämpöasetus koskettamalla anturikenttää "+" (2) tai "-" (4) välille 1 - 8 ja kosketa sitten anturia (5) uudelleen.
- Näytössä vaihtuvat kirjain A ja lämpöasetus.

Kun keittoaluetta on käytetty tietty aika tehostetusti, se palaa takaisin valitsemaasi lämpöasetukseen, joka tulee näkyviin näytössä.

Kypsymislämmön asetus	Automaattisen lämmitystoiminnon kesto (minuuttia)
	-
1	0,8
2	1,2
3	2,3
4	3,5
5	4,4
6	7,2
7	2
8	3,2



Jos kattila nostetaan keittoalueelta ja asetetaan sitten takaisin ennen kuin lämmityksen loppulaskenta on päättynyt, kiehautustoiminto jatkuu ja loppulaskenta jatkuu loppuun asti.

KÄYTTÖ

Ajastin

Ajastintoiminto helpottaa ruoanvalmistusta, sillä se mahdollistaa keston asettamisen. Sitä voidaan myös käyttää keittiöajastimena.

Ajastimen asettaminen

- Valitse keittoalue koskettamalla keittoalueen valinnan anturikenttää (5). Numero "0" vilkkuu.
- Tee haluamasi lämpöasetus välille 1 - 9 koskettamalla anturikenttää "+" (2) tai "-" (4).
- Aktivoi ajastin koskettamalla anturikenttää (6) 10 sekunnin kuluessa.
- Aseta haluttu kypsymisaika (01 - 99 minuuttia) koskettamalla anturikenttää "+" (2) tai "-" (4).
- Valitun keittoalueen ajastimen merkkivalo (8) syttyy.



Ajastimen loppulaskenta voidaan asettaa itsenäisesti kaikille keittoalueille.



Jos useampi kuin yksi ajastin asetetaan, näytössä näkyy lyhyimmän kesto. Vastaavan keittoalueen ajastimen merkkivalo (8) vilkkuu.

Ajastimen keston muuttaminen

Ajastimen kestoasetusta voidaan muuttaa milloin tahansa.

- Valitse keittoalue koskettamalla keittoalueen valinnan anturikenttää (5). Näyttö vilkkuu.
- Aktivoi ajastin koskettamalla anturikenttää (6) 10 sekunnin kuluessa.
- Säädä ajastimen asetus koskettamalla anturikenttää "+" (2) tai "-" (4).

Ajastimen keston tarkistaminen

Voit tarkistaa ajastimen laskennan etenemisen milloin tahansa koskettamalla ajastimen anturikenttää (6). Valitun keittoalueen ajastimen merkkivalo (8) vilkkuu.

KÄYTTÖ

Ajastimen pysäyttäminen

Kun asetettu aika on kulunut, kuuluu äänimerkki, joka voidaan sammuttaa koskettamalla mitä tahansa anturikenttää. Jos mitään anturikenttää ei kosketeta, äänimerkki sammuu automaattisesti 2 minuutin kuluttua.

Voit pysäyttää ajastimen laskennan ennen ajan loppumista seuraavasti:

- Valitse keittoalue koskettamalla keittoalueen valinnan anturikenttää **(5)**. Näyttö muuttuu kirkkaaksi.
- Kosketa ja pidä painettuna anturia **(6)** 3 sekunnin ajan tai säädä kestoksi "00" koskettamalla anturikenttää "+" **(2)** tai "-" **(4)**.

Keittiöajastin

Kun mikään keittoalue ei ole käytössä, ajastintoimintoa voidaan käyttää tavallisena keittiöajastimena.

Keittiöajastimen asettaminen

Kun laite on poissa käytöstä:

- Kytke laite päälle koskettamalla on/off-anturia **(1)**.
- Aktivoi keittiöajastin koskettamalla anturia **(6)**.
- Säädä keittiöajastimen asetus koskettamalla anturikenttää "+" **(2)** tai "-" **(4)**.

Keittiöajastimen pysäyttäminen

Kun asetettu aika on kulunut, kuuluu äänimerkki, joka voidaan sammuttaa koskettamalla mitä tahansa anturikenttää. Jos mitään anturikenttää ei kosketeta, äänimerkki sammuu automaattisesti 2 minuutin kuluttua.

Voit pysäyttää ajastimen laskennan ennen ajan loppumista seuraavasti:

- Kosketa ja pidä painettuna anturia **(6)** 3 sekunnin ajan tai säädä kestoksi "00" koskettamalla anturikenttää "+" **(2)** tai "-" **(4)**.
- Keittiöajastintoiminto ei vaikuta keittoalueiden toimintaan.



Keittiöajastin nollautuu, kun ajastintoiminto aktivoidaan.

KÄYTTÖ

Lämpimänäpito

Lämpimänäpito toiminnon avulla ruoka voidaan pitää lämpimänä keittoalueella. Valittu keittoalue toimii alhaisella lämpöasetuksella. Keittoalueen lämpöasetus säädetään automaattisesti niin, että ruoan lämpötila pidetään lämpötilassa, joka on noin 65 °C. Tämän ansiosta tarjoiluvalmis lämmin ruoka säilyttää makunsa eikä pala kattilan pohjaan. Toimintoa voidaan myös käyttää voin tai suklaan sulattamiseen.

Käytä tasapohjaista kattilaa tai paistinpannua, jotta keittoalueessa oleva lämpötila-anturi mittaa pohjan lämpötilan tarkasti.

Toiminto voidaan aktivoida mille tahansa keittoalueelle.

Mikro-organismien kasvuriskin takia ei ole suositeltavaa pitää ruokaa lämpimänä kauan, joten toiminto katkeaa 2 tunnin kuluttua.

Lämpimänä pidon asetus on asetusten "0" ja "1" välissä oleva lisälämpöasetus, jonka merkinä on "L".

Lämpimänä pidon asetus aktivoituu samalla tavalla kuin on kuvattu kappaleessa

Keittoalueen kytkeminen päälle

Lämpimänä pidon asetus poistuu käytöstä samalla tavalla kuin on kuvattu kappaleessa

Keittoalueiden kytkeminen pois päältä

KÄYTTÖ

Grillaus

- Aseta uunin toimintosäädin grilli  .
- Lämmitä uunia noin 5 minuuttia luukku kiinni.
- Laita leivinpelti uuniin. Jos käytät ritilää, on sen alle laitettava rasvankeräyspannu.
- Sulje luukku.

Grillausta ja tehogrillausta varten on lämpötila säädettävä 220°C:ksi. Kun käytät grillaus- ja kiertoilmatoimintoja samanaikaisesti, lämpötila saa olla korkeintaan 190°C.

Huom!

Käytä grillaustoimintoa aina luukku kiinni. Kun käytät toimintoa, uunin osat kuumenevat. Älä päästä pikkulapsia laitteen läheisyyteen, sen ollessa on käytössä.

UUNIN KÄYTTÖ - KÄYTÄNNÖN VINKKEJÄ

Leivonta

- Leivonnassa suositellaan mukana tulleen uunipellin käyttöä.
- Jos käytät kiertoilmatoimintoa, uunia ei tarvitse esilämmittää. Muuten uuni on esilämmitettävä, ennen kuin laitat ruoan uuniin.
- Kiertoilmatoimintoa käytettäessä uunin lämpötila säädetään yleensä n. 20-30 astetta alhaisemmaksi kuin perinteistä ylä- ja alalämpöä käytettäessä.
- Ennen kuin otat leivonnaisen uunista, varmistu, että se on kypsä kokeilemalla hammatikulla (tikun tulisi olla kuiva ja puhdas, kun leivonnainen on kypsä).
- Leivonnainen tulisi jättää uuniin vielä noin viideksi minuutiksi virran pois kytkemisen jälkeen.
- Taulukossa 1 annetut arvot ovat vain ohjearvoja ja niitä voidaan muuttaa kokemustesi ja mieltymystesi mukaan.

Lihan paistaminen







- Lihaa paistettaessa suositellaan minimipainoksi kiloa, pienemmät määrät suositellaan paistettavaksi pannulla liedellä.
- Lihan paistamiseen suositetaan käytettäväksi paistonkestäviä astioita, joissa myös kädensijat kestävät paiston.
- Käyttäessäsi uuniritilää tai varrasta, laita alimmalle tasolle uunipelti, jossa pieni määrä vettä.
- Lihaa paistettaessa suositellaan lihan kääntämistä ainakin kerran. Paistamisen aikana suositellaan myös kaatamaan lihan päälle paistoliemi, joka on valunut.

UUNIN KÄYTTÖ - KÄYTÄNNÖN VINKKEJÄ

ECO-lämmitys



















- ECO-lämmitys on optimoitu lämmitystoiminto, joka on suunniteltu säästämään energiaa ruoan valmistuksessa.
- Et voi vähentää kypsennysaikaa asettamalla korkeamman lämpötilan. Uunin esilämmitys on suositeltavaa.
- Älä vaihda lämpötila-asetusta äläkä avaa uunin luukkua kypsennyksen aikana.

ECO-lämmitys suositusasetus

Kalatyyppi	Uunitoiminnot	Lämpötila (°C)	Taso	Aika minuutteina
Sienikakku	 ECO	180 - 200	2 - 3	50 - 70
Hiivakakku/ Kahvikakku	 ECO	180 - 200	2	50 - 70
Kala	 ECO	190 - 210	2 - 3	45 - 60
Naudanliha	 ECO	200 - 220	2	90 - 120
Sianliha	 ECO	200 - 220	2	90 - 160
Kana	 ECO	180 - 200	2	80 - 100

UUNIN KÄYTTÖ - KÄYTÄNNÖN VINKKEJÄ

Uuni, jossa on automaattinen ilmankierto (mukaan lukien puhallin ja rengaslämmitin)

Ruokatyypit	Lämmitystyyppi	Lämpötila (°C)	Taso	Aika (min.)
Sienikakku		160 - 200	2 - 3	30 - 50
Hiivakakku/ Kahvikakku		160 - 170 ¹⁾	3	25 - 40 ²⁾
Hiivakakku/ Kahvikakku		155 - 170 ¹⁾	3	25 - 40 ²⁾
Pizza		200 - 230 ¹⁾	2 - 3	15 - 25
Kala		210 - 220	2	45 - 60
Kala		160 - 180	2 - 3	45 - 60
Kala		190	2 - 3	60 - 70
Makkaroille		220	4	14 - 18
Naudanliha		225 - 250	2	120 - 150
Naudanliha		160 - 180	2	120 - 160
Naudanliha		180 - 190	2	100 - 150
Sianliha		160 - 230	2	90 - 150
Sianliha		160 - 190	2	90 - 150
Sianliha		180 - 190	2	100 - 150
Kana		180 - 190	2	70 - 90
Kana		160 - 180	2	45 - 60
Kana		175 - 190	2	60 - 70
Vihannekset		190 - 210	2	40 - 50
Vihannekset		170 - 190	3	40 - 50

Ajat koskevat ruokaa, joka laitetaan kylmään uuniin. Ajoista on vähennettävä 5 - 10 minuuttia, jos käytetään esilämmitettyä uunia.











¹⁾ Esilämmitä

²⁾ Pienten leivonnaisten paistaminen

Huomautus: Taulukossa annetut luvut ovat likimääräisiä, ja niitä voidaan soveltaa omien kokemustesi ja paistamismielitymystesi mukaan.

TESTIRUOAT. Standardin EN 60350-1 mukaan.

Paistaminen



Ruokatyyppi	Lisävaruste	Taso	Lämmitys- tyyppi	Lämpötila (°C)	Paistoaika ²⁾ (min.)
Pienet kakut	Paistopelti	4		160 ¹⁾	29 - 32 ²⁾
	Paistopelti	4		155 ¹⁾	31 - 34 ²⁾
	Paistopelti	3		150 ¹⁾	34 - 37 ²⁾
	Paistopelti Paahtopelti	2 + 4 2 - paisto- tai paahtopelti 4 - paistopelti		150 ¹⁾	40 - 43 ²⁾
Pikkuleivät	Paistopelti	3		150 - 160 ¹⁾	30 - 40 ²⁾
	Paistopelti	3		150 - 170 ¹⁾	25 - 35 ²⁾
	Paistopelti	3		150 - 170 ¹⁾	25 - 35 ²⁾
	Paistopelti Paahtopelti	2 + 4 2 - paisto- tai paahtopelti 4 - paistopelti		160 - 175 ¹⁾	25 - 35 ²⁾
Rasvaton sienikakku	Ritilä + musta kakkuvuoka Halkaisija 26 cm	2		170 - 180 ¹⁾	38 - 46 ²⁾
Omenapiirakka	Ritilä + 2 mustaa paistovuokaa Halkaisija 20cm	2 mustaa paistovuokaa asetettuna vinottain taakse oikealle ja eteen vasemmalle		180 - 200 ¹⁾	50 - 65 ²⁾

¹⁾ Esilämmitä 5 minuuttia, älä käytä pikaesilämmitystä,

²⁾ Ajat koskevat ruokaa, joka laitetaan kylmään uuniin.



TESTIRUOAT. Standardin EN 60350-1 mukaan.

Grillaus

Ruokatyypit	Lisävaruste	Taso	Lämmitystyyppi	Lämpötila (°C)	Aika (min.)
Valkoinen paahtoleipä	Ritilä	4		220 ¹⁾	3 - 7
Naudanliha-hampurilaiset	Ritilä + paahtopelti (keräämään valumat)	4 - ritilä 3 - paahtopelti		220 ¹⁾	1. puoli 13 - 18 2. puoli 10 - 15

¹⁾ Esilämmitä 8 minuuttia, älä käytä esilämmitystä.

Paisto

Ruokatyypit	Lisävaruste	Taso	Lämmitystyyppi	Lämpötila (°C)	Aika (min.)
Kokonainen kana	Ritilä + paahtopelti (keräämään valumat)	2 - ritilä 1 - paahtopelti		180 - 190	70 - 90
	Ritilä + paahtopelti (keräämään valumat)	2 - ritilä 1 - paahtopelti		180 - 190	80 - 100

Ajat koskevat ruokaa, joka laitetaan kylmään uuniin. Ajoista on vähennettävä 5 - 10 minuuttia, jos käytetään esilämmitettyä uunia.

PUHDISTUS JA HUOLTO

Katkaise virta ennen puhdistusta. Kaikkien säädinten on oltava käännettyinä asentoon ●/0. Lieden on aina oltava kylmä ennen puhdistusta.

- Jätä uunin luukku auki uunin puhdistuksen jälkeen, jotta kosteus pääsee haihtumaan.
- Höyrykypsennys ja säilöntä aiheuttavat voimakasta kosteudenmuodostusta uuniin. Anna uunin kuivua kunnolla, jotta se ei ruostu.

Keraaminen keittolevy

Kun puhdistat ja hoidat keittolevyä jatkuvasti oikein, pidennät samalla sen käyttöikää. Keraamiset pinnat puhdistetaan samalla tavalla kuin lasipinnat. Älä käytä hankausaineita, voimakkaita puhdistusaineita, hiekkaa tai hankaussientä.

Et myöskään saa käyttää höyrypuhdistinta, sillä höyry voi tunkeutua jännitettä johtaviin osiin ja aiheuttaa oikosulun.

Puhdistus jokaisen käytön jälkeen

- Pienet liat, jotka eivät ole palaneet kiinni, pyyhitään pois kostealla liinalla puhdistusainetta käyttämättä. Pesuaine voi aiheuttaa sinisiä tahroja, joiden poisto on erittäin vaikeaa (myös erikoispuhdistusainetta käytettäessä).
- **Karkea lika on heti poistettava terävällä puhdistuskaapimella. Tämän jälkeen levy pyyhitään kostealla liinalla.**

Uuni

Matala kypsennyslämpötila = puhtaampi uuni

- Älä pane uunin pohjalle alumiinifoliota suojaksi.
- Puhdista uuni tarvittaessa mahdollisimman pian käytön jälkeen (mieluiten joka käytön jälkeen). **Älä käytä vahvoja hankaavia tai pintaa naarmuttavia aineita tai kiillotusaineita. Käytä ainoastaan suositeltua uunisuihketta.**

PUHDISTUS JA HUOLTO

- Uunit on varustettu poistettavilla ritilätuilla. Voit poistaa ne puhdistusta varten irrottamalla kiinnitysruuvit hyllyn tukipidikkeistä koon 3 kuusiokoloavaimella. Palauta ritilätuet puhdistamisen jälkeen uunikammioon. Varmista ennen kiristämistä, että ritilätuen pidikkeet ovat kunnolla paikallaan uunikammion seinämän rei'issä.

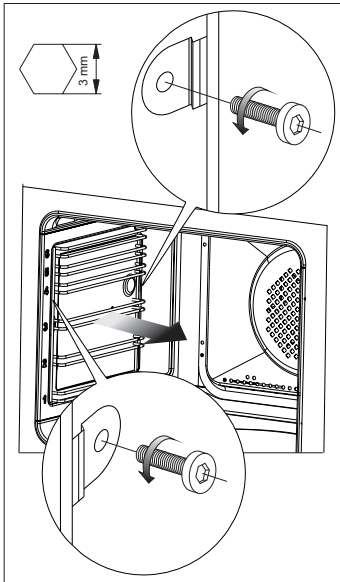

Ritilätukien poisto

Uunin halogeenilampun vaihtaminen

Mahdollisen sähköiskun välttämiseksi varmista ennen halogeenilampun vaihtamista, että laite on irrotettu pistorasiasta.

1. Irrota laitteen pistoke pistorasiasta.
2. Poista hyllyt ja pellit uunista.
3. Ruuvaa lampun kansi irti sekä pese ja pyyhi se kuivaksi.
4. Vedä halogeenilamppu pois kankaan tai paperin avulla. Vaihda halogeenilamppu tarvittaessa uuteen.
 - jännite 230 V
 - teho 25 W
5. Aseta halogeenilamppu paikalleen.
6. Ruuvaa kiinni lampun kansi.

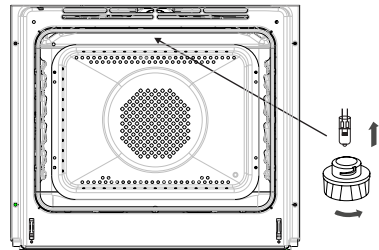

Uunin valaistus

Huom! Varmista, ettet kosketa halogeenia suoraan sormillasi!

PUHDISTUS JA HUOLTO

Pyrolyysipuhdistus

Uunin itsepuhdistus pyrolyysilla (kuivatislauksella). Uuni kuumenee n. 480 °C:een. Grillauksen tai leivonnan jäämät palavat helposti poistettavaksi tuhkaksi, joka voidaan pyyhkiä pois kostealla liinalla.

Ennen pyrolyysipuhdistusta.

Tärkeää!

Poista kaikki lisätarvikkeet, jotka eivät kestä pyrolyysia.

Tärkeää!

Lämpötila-anturin pistorasia on suojattu suojuksella. Poista suojuksia pistorasiasta ennen pyrolyyttisen puhdistusohjelman käynnistämistä.

- Poista sitkeät tahrat uunikammioista.
- Puhdista uunin ulkopuoli kostealla liinalla.
- Noudata ohjeita.

Puhdistuksen aikana.

- Älä käytä liettä.
- Älä kytke päälle uunin valaistusta.
- Uunin luukku on varustettu lukolla, joka estää luukun avaamisen puhdistuskäsittelyn aikana. Älä avaa luukkuja, ettei puhdistuskäsittely keskeydy.

Tärkeää!

Uunin pyrolyysipuhdistuksen aikana uuni voi saavuttaa hyvin korkean lämpötilan. Tämän takia uunin ulkopinnat voivat kuumeta tavallista enemmän, joten lapset on pidettävä koko ajan poissa uunin läheisyydestä.

Puhdistuksen aikana voi erittyä höyryjä, joten varmista, että keittiössä on hyvä ilmanvaihto.

Pyrolyysipuhdistus:

- Sulje uunin luukku.
- Noudata kohdan *Pyrolyysipuhdistus* ohjeita.

Tärkeää!

Jos uunin lämpötila on korkea (korkeampi kuin normaalissa käytössä), luukun lukitus ei vapaudu.

Kun uuni on jäähtynyt, voit avata luukun ja poistaa tuhkan pehmeällä ja kostealla liinalla. Laita lankahyllyn tuet ja muut varusteet takaisin paikoilleen. Uunisi on käyttövalmis

PUHDISTUS JA HUOLTO

Uunin luukun irrotus

Voit irrottaa uuniluukun ulottuaksesi paremmin uunitilaan puhdistamista varten. Avaa luukku, avaa kummankin saranan lukitus kiertämällä salpaa (kuvat A). Sulje luukku vasteeseen saakka. Tartu luukkuun ja vedä se pystysuunnassa irti kannattimiltaan. Puhdistuksen jälkeen asenna uuniluukku takaisin päinvastaisessa järjestyksessä. Lukituskielekkeen on mentävä samalla uuniluukun kannattimen rako. Saranoiden salvat on ehdottomasti lukittava takaisin puhdistuksen jälkeen. Muutoin uuniluukku voi irrota kannattimistaan ja vahingoittua kun yrität sulkea sitä.

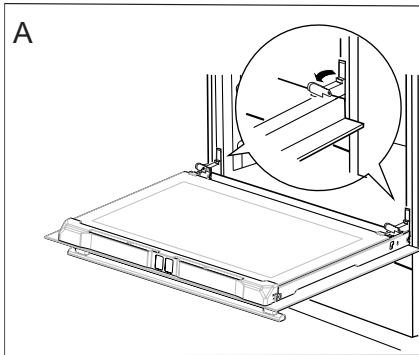

Näin avaat saranoiden lukitukset

Sisälasin irrottaminen

1. Irrota luukun ylälista (kuvat B ja C).

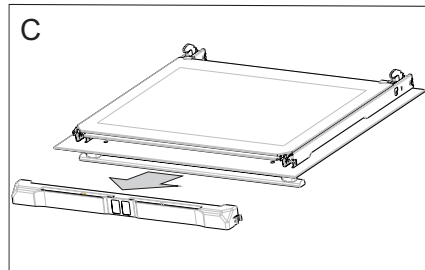
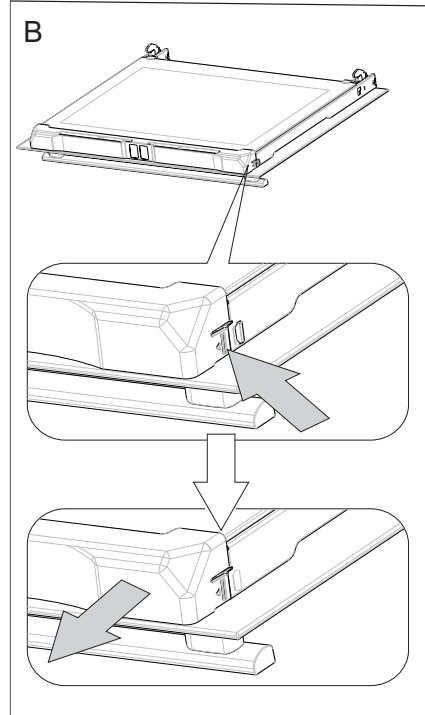

PUHDISTUS JA HUOLTO

2. Vedä lasi pois paikoiltaan (kuva D). Aseta lasi takaisin puhdistuksen jälkeen ja kiinnitä ylänurkkien päätykappaleet paikoilleen.

Tärkeää! Älä pakota yläliuskaa luukun molemmille puolille samaan aikaan. Jotta voit kiinnittää yläliuskan oikein, laita ensin liuskan vasen pää luukun päälle ja paina oikeaa päätä sisään, kunnes kuulet napsahduksen. Paina sen jälkeen vasenta päätä sisään, kunnes kuulet napsahduksen.

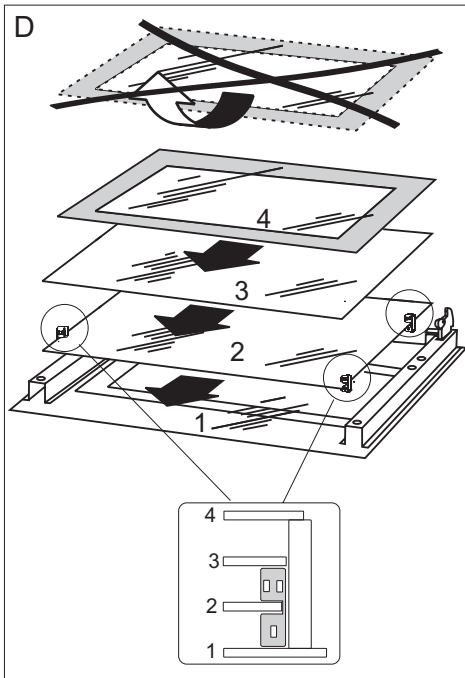

TOIMET ONGELMATILANTEISSA

Toimi mahdollisissa ongelmatilanteissa aina seuraavasti:

- Kytke liesi pois päältä.
- Katkaise lieden virta.
- Voit korjata joitakin pieniä vikoja itse noudattamalla taulukoiden ohjeita. Tarkista yksittäiset ongelmat taulukosta, ennen kuin soitat GRAM-huoltoon.

ONGELMA	SYY	RATKAISU
1.Sähkölaite ei toimi.	Virransaanti on katkennut.	Tarkista asunnon sulake ja vaihda se uuteen, jos se on palanut.
2.Uunin valaistus ei toimi.	Lamppu on irti tai rikki.	Ruuvaa lamppu kiinni tai vaihda lamppu (ks. kappaletta Puhdistus ja huolto).

TEKNISET TIEDOT

Jännite 230V~ 50 Hz

Teho max.11,0 kW

Mitat 90 / 60 / 60,5 cm

Virrankulutus valmiustilassa [W] 0,8

Virrankulutus sammutettuna [W] -



Virrankulutus valmiustilassa yhdistettynä verkkoon [W] -

Automaattinen valmiustilaan siirtyminen / sammutus [min] 1

Tuote vastaa eurooppalaisten standardien EN 60335-1 ja EN60335-2-6 vaatimuksia.

Sähköuunin energiamerkinnät ovat standardin EN 60350-1 /IEC 60350-1 mukaisia. Nämä arvot on määritetty vakioyökuormituksella, kun seuraavat toiminnot ovat aktiivisina: ylä- ja alalämpö (perinteinen lämmitys) ja puhallinlämmitys (kiertoilma), jos nämä toiminnot ovat käytettävissä.

Energiatehokkuusluokka on annettu tuotteessa saatavilla olevan toiminnon mukaan tehokkuusjärjestyksessä seuraavasti:

Automaattinen ilmankierto ECO (rengaslämmitin + puhallin)	
Automaattinen ilmankierto ECO (ala- ja ylälämpö + grilli + puhallin)	
Perinteinen tila ECO (ala- ja ylälämpö)	

Poista teleskoopikiskot (jos tuotteessa on sellaiset) energiankulutustestin ajaksi.

- Läs hela bruksanvisningen noga innan du börjar använda spisen.
- Bekanta dig med din nya spis och dess olika användningsfunktioner i den ordningsföljd de beskrivs i bruksanvisningen.
- Var uppmärksam på alla upplysningar och förklaringar gällande korrekt användning och behandling. Därmed ser du till att din spis alltid är redo att användas och att den håller längre.
- Var särskilt uppmärksam på alla upplysningar som rör säkerheten. Därmed förebygger du olyckor och skador på spisen.
- Kom ihåg att spara bruksanvisningen, den kan komma till användning vid ett senare tillfälle.

Observera att denna bruksanvisning gäller för flera spisar. Det är därför inte säkert att alla funktioner finns på just din spis.

Observera!

Du ska ha läst och förstått denna bruksanvisning innan du använder spisen första gången.

Spisen är endast tänkt att användas som kokanordning. Utnyttjande av spisen för andra ändamål än matlagning (t ex för uppvärmning av lokalen) är inte tillåtet då det är förenat med risker.

Tillverkaren förbehåller sig rätten att göra ändringar som inte påverkar spisens funktion.

INNEHÅLLSFÖRTECKNING

Säkerhetsanvisningar.....	46
Produktbeskrivning.....	50
Uppgifter angående utrustning.....	52
Installation.....	53
Användning.....	55
Användning av ugnen - praktiska råd.....	76
Testrätter.....	79
Rengöring och underhåll.....	81
Åtgärder vid fel.....	86
Tekniska data.....	86

SÄKERHETSANVISNINGAR

Obs. Hällen och dess åtkomliga delar blir varma under användning. Undgå att röra vid kokzonerna eftersom de kan vara heta. Låt inte barn under 8 år använda spisen utan vuxens uppsikt.

Spisen får inte användas av personer (inklusive barn under 8 år) med nedsatt fysisk, sensorisk eller mental förmåga, eller som saknar erfarenhet och kunskap om dess användning, utom om de övervakas eller har instruerats av den som ansvarar för deras säkerhet. Barn får inte leka med spishällen. Låt inte barn rengöra eller använda spisen utan att ha uppsikt över dem.

Obs. Ha alltid uppsikt över spisen om du lagar mat i olja eller fett, annars kan faror uppstå och det finns risk för eldsvåda.

Försök ALDRIG släcka elden med vatten. Dra ut spisens kontakten från väggen och kväv lågorna med ett lock eller en brandfilt.

Obs. Brandrisk: Använd inte kokyten som förvaringsplats.

Obs. Om hällens yta har spruckit ska du stänga av strömmen för att undvika risken för elstötar.

SÄKERHETSANVISNINGAR

Stäng av spisen när du har använt den. Lita inte enbart på spisens funktion att känna av kokkärl.

Ugnen är mycket het vid användning och en stund efter att den stängts av.

När man använder ugnen, blir några delar heta.

Obs. Använd inte starka rengöringsmedel eller vassa metallföremål när du rengör spisens glasytor. Ytan kan repas, vilket kan orsaka sprickor i glaset.

Obs. Vid byte av glödlampan i ugnen måste spisen stängas av med huvudströmbrytaren. Det får inte finnas någon strömtillförsel till spisen när lampan byts.

Använd inte utrustning som rengör med ånga när du rengör spisen.

SÄKERHETSANVISNINGAR

- Håll uppsikt över barn när spisen används.
- Grytor, kokzoner, och ugn blir mycket heta vid användning och är fortfarande varma en stund efter att kokzonerna eller ugnen stängts av.
- Låt inte barn röra vid eller leka med knappar eller ugnslucka, och se så gott det går till att de inte befinner sig i närheten av spisen.
- Vid grillstekning i ugnen blir de infraröda värmeelementen glödgheta. För att förhindra eventuell flambildning får värmeelementet inte komma i kontakt med den mat som grillas.
- Se till att andra elapparaters anslutningsladdar inte kommer i kontakt med varma kokzoner eller kläms fast i ugnsluckan. Var särskilt försiktig om du använder stickkontakter som sitter i närheten av spisen.
- Använd aldrig spisens glaskeramiska kokplattor eller ugnen för rumsuppvärmning.
- Mycket heta oljor och fetter kan antändas. Håll därför alltid ett öga på spisen under fritering eller grillstekning.
- Lägg aldrig aluminiumfolie på ugnsbotten eftersom den kan skada bottenplattans emalj.
- Av samma orsak får grytor eller andra delar aldrig ställas direkt på ugnens bottenplatta.
- När ugnsluckan är öppen (vid grillstekning, ugnstekning o.s.v. endast med infraröd grill) måste skärmsplattan, som skyddar kontrollknappar och driftsindikatorer (kontrollampor), alltid vara monterad under kontrollpanelen.
- Stäng av spisens huvudströmbrytare vid defekter eller fel. Spisen får inte användas igen innan eventuellt fel avhjälpes av en fackman.

Den glaskeramiska kokplattan är härdad mot värme, kyla och temperatursvängningar.

Undvik slag förorsakade av att t.ex. saltkar, kryddburkar eller andra hårda föremål faller ner på plattan.

- De glaskeramiska kokplattorna bör inte vara påslagna när det inte står kokkärl på dem, de får inte heller användas som förvaringsplats.
- Grytor får bara ställas på plattan om deras botten är rena och torra.
- Socker eller sockerhaltiga matvaror som spills på den glaskeramiska kokplattan måste avlägsnas omedelbart, så gott det går, medan de fortfarande är varma så att de inte bränns fast.
- Undvik att repa de glaskeramiska kokplattorna med smycken, grytor med vassa kanter o.s.v.
- Köksföremål av plast (skedar, skalar o.s.v.) får inte placeras på varma glaskeramiska kokplattor eftersom de kan smälta fast.
- Se till att emaljerade grytor och liknande inte kokas helt tomma.
- Om det uppstår djupa repor eller sprickor i den glaskeramiska kokplattan måste du genast koppla bort spisen från elnätet genom att stänga av strömbrytaren.
- Personer med livsnödvändiga implantat (t.ex. pacemaker, insulinpump eller hörapparat) måste kontrollera så att de inte störs av induktionshällden (frekvensområdet för den är 20-50 kHz).

HUR MAN SPARAR ENERGI

- **Undvik att lyfta på locket i onödan**
Man ska inte heller öppna ugnsluckan i onödan.
- **Använd ugnen endast vid tillagning av större mängder**
Det är mer sparsamt att tillaga kött som väger mindre än 1 kilo på spisen.
- **Utnyttja eftervärmen**
Då man kokar något under längre tid än 40 minuter rekommenderas det att ugnen stängs av 10 minuter innan maten är färdigkokt.
- **Vid bakning, använd varmluftsfunktion och stäng ugnslucka**
- **Stäng ugnsluckan noggrant**
Värmen kan sippra ut pga smuts på luckans packning. Det är bäst att ta bort smuts genast när de uppstår.

Miljöskydd



Tänk på att emballage, använda elapparater, reservdelar o.s.v. är återanvändbara material.

Se alltid till att materialen deponeras enligt de föreskrifter som gäller för återanvändning.

Kassering av förbrukade produkter



När produkten är förbrukad får den inte kasseras som vanligt avfall, utan man bör överlämna den till en organisation som återvinner elektriska och elektroniska produkter. På produkten, bruksanvisningen eller förpackningen finns en symbol som visar att förbrukad produkt ska lämnas till återvinning.

Material som används för tillverkning av produkten kan återvinnas enligt lämplig beteckning. Genom återvinning av materialet i den förbrukade produkten bidrar man till ett stärkt miljöskydd.

Kontakta din kommun för uppgifter om var i din kommun det finns organisationer som tar hand om förbrukade produkter.

BESKRIVNING AV PRODUKTEN

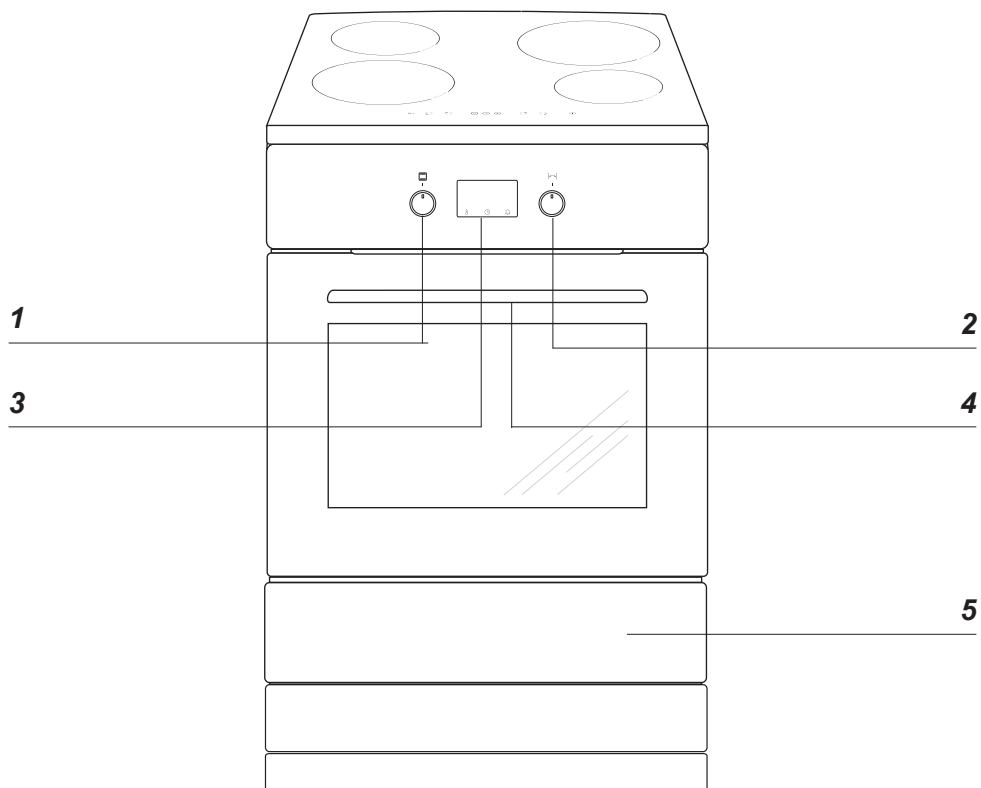

- 1 Vred för ugnsfunktioner
- 2 Vred för inställningsjustering +/-
- 3 Digitalt ur
- 4 Barnlås
- 5 Förvaringslåda

BESKRIVNING AV PRODUKTEN

Beskrivning

Booster induktionskokzon (höger bak)

Booster induktionskokzon (vänster bak)

Booster induktionskokzon (vänster fram)

Booster induktionskokzon (höger fram)

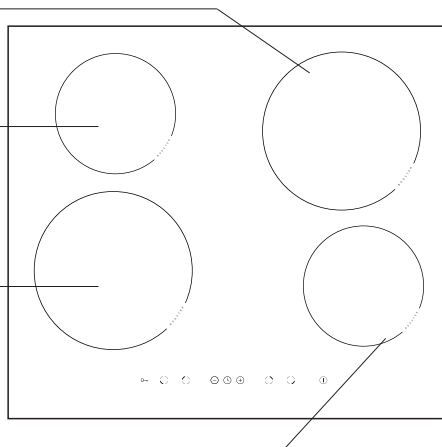

Kontrollpanel

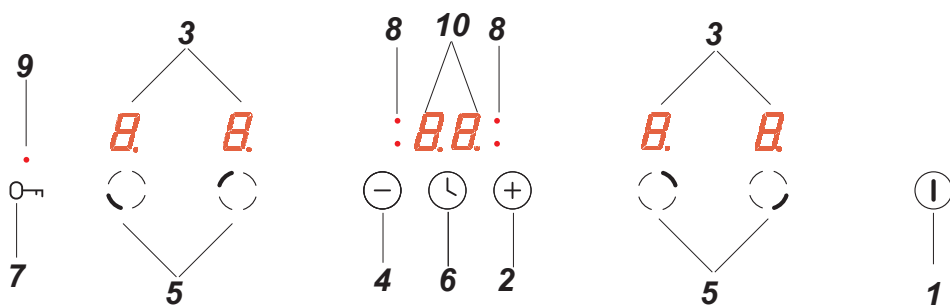

1. Till-/från-sensor
2. Sensor för att öka värmen
3. Indikator för kokzon
4. Sensor för att minska värmen
5. Sensor för att välja kokzon
6. Timersensor
7. Barnlåssensor
8. Timer kontrollampa
9. Barnlås kontrollampa
10. Timer

UPPGIFTER ANGÅENDE UTRUSTNING

Spisens utrustning

Rostfritt grillgaller

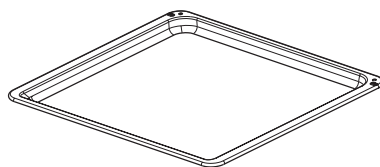
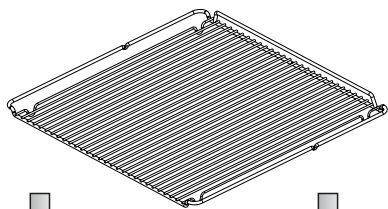

Bakplåtar

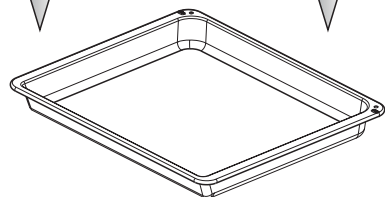

Långpanna



Stektermometer

Ugnsfalsar

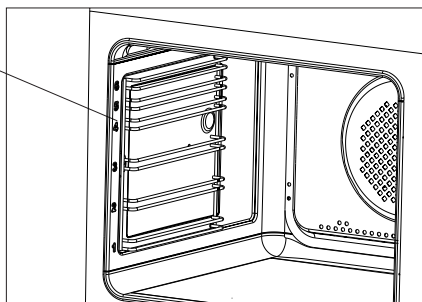

INSTALLATION

Uppställning av spisen

- Rummet som spisen står i ska vara torrt och dragigt och ha en väl fungerande ventilation enligt gällande tekniska föreskrifter.
- Undvik att lyfta spisen i den glaskeramiska hällen.
- Tätningsmaterial, lister och klister (som beläggning är klistrad med) på möbler som ska stå vid spisen ska tåla minst 100°C, annars riskerar möbeln att deformeras. Om man inte är säker angående möblers temperaturtålighet ska man ha ett avstånd på ca. 2 cm mellan möblerna och spisen.
- Spisen ska placeras på ett jämnt och hårt golv (den får inte placeras på ett underlägg).
- Innan man börjar använda spisen ska man se till att den står rakt (vågrätt), t ex med hjälp av ett vattenpass. Detta är särskilt viktigt för att olja i stekpannan ska fördelas jämnt. Du gör nivåjusteringen med hjälp av de justeringsben som du kommer åt genom att öppna ugnslådan.

Montering av tipskydd

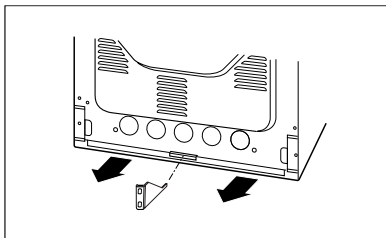
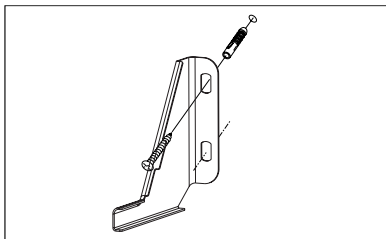
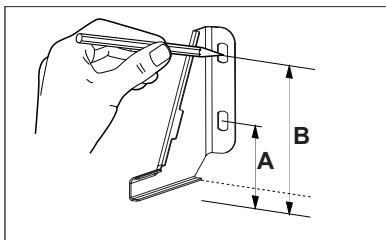

Höjd 900 mm
A = 104 mm
B = 147 mm

INSTALLATION

Viktigt:

Även om vi har gjort allt vi kan för att förebygga att produkten har vassa kanter bör du vara försiktig när du hanterar den – vi rekommenderar att du använder skyddshandskar under installationen.

Information till installatören

Spisen är konstruerad för att anslutas till ett enfas 230 V 1N~ strömuttag. Innan enheten ansluts till strömmen måste du försäkra dig om att uttagets parametrar stämmer med uppgifterna på märkskylten, som sitter på spisens baksida till höger. Det finns även en bild på märkskylten i den här manualen.

Spisen är utrustad med en elsladd. Det är viktigt att du läser informationen nedan innan du ansluter spisen till strömuttaget.

Inkoppling av spis till elsystem

- Installationen får endast genomföras av en auktoriserad elinstallatör. Därmed säkerställs att gällande regler för starkström följs.
- Installationen måste följa eventuella speciella krav som fastställts av lokala leverantörer.
- Anslutningen av spisen kräver en separat strömkrets.
- Du kan anpassa spisen till ett trefas 400 V 3N ~ strömuttag med hjälp av en lämplig överbryggning i anslutningsterminalen.
- Anslutningen måste alltid utföras enligt instruktionerna i nedanstående anslutningsschema.
- Vid anslutning eller byte av kopplingsladden måste minst en sladd av typen H05VV-F3G4 / H05VV-F5G2.5 eller motsvarande användas.
- **OBS!** För att uppfylla säkerhetsföreskrifterna måste en strömbrytare som bryter alla poler och som har ett kontaktavstånd på minst 3 mm användas. (Kan vara en huvudströmbrytare).

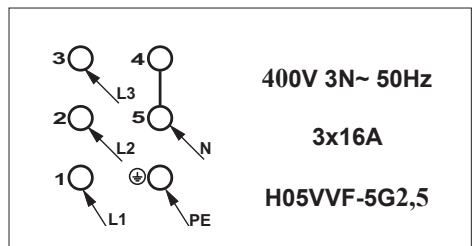
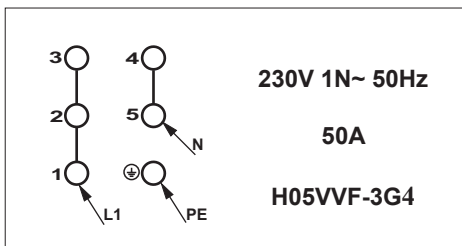
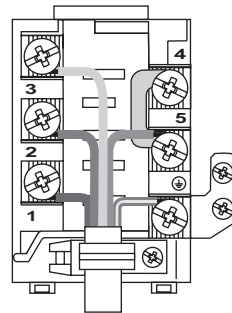
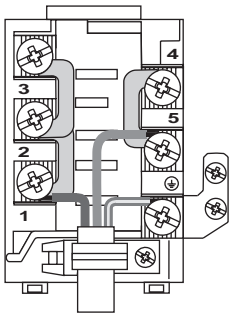

ANVÄNDNING

Innan man börjar använda spisen

- Avlägsna delar av förpackningen om sådana finns kvar, töm ugnslådan och rengör ugnen.
- Ta ut ugnens utrustning och tvätta den i varmt vatten med lite diskmedel i.
- Avlägsna skyddsfilmerna på grillelementet innan ugnen sätts på.
- Sätt igång fläkten i rummet eller öppna fönstret.
- Värm upp ugnen (i ca 30 minuter på ca 250°C), ta bort smuts och rengör ugnen noga.
- Följ säkerhetsinstruktionerna när du använder spis och ugn.

Ugnen får endast tvättas med varmvatten med diskmedel (inte med några starkare rengöringsmedel).

Observera!

För håll utrustad med elektronisk programväljare, ska displayen efter anslutning till nätet visa "0.00". Med programväljaren ställer man in aktuell tid.

Ugnen fungerar först när tiden är inställd.

Ugnen är utrustad med infällbara vred. För att välja en funktion, gör följande:

1. Tryck försiktigt in vredet och släpp,
2. Välj den önskade funktionen. Symbolerna markerade runt om vredet visar ugnens tillgängliga funktioner.

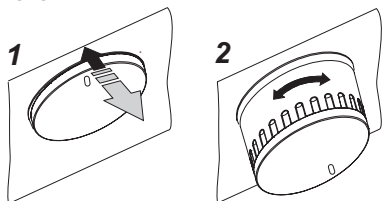

Barnlås

Ugnsluckan har ett barnlås som hindrar att barn kan öppna luckan. När produkten levereras från tillverkaren är barnlåset aktiverat.

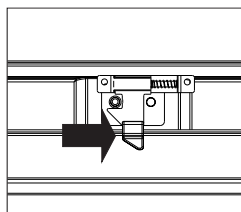
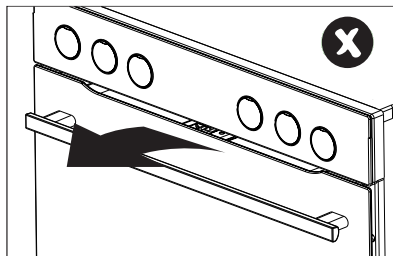

Lås upp barnlåset.

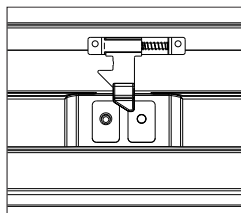

Låset är upplåst och du kan öppna luckan.

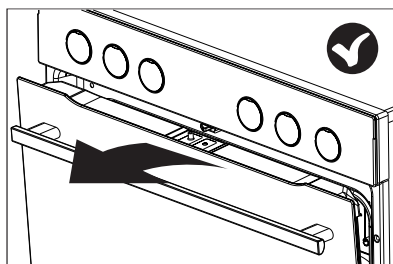

Barnlåsfunktionen är fortfarande aktiverad och luckan låses när du stänger den.

ANVÄNDNING

Elektronisk programpanel

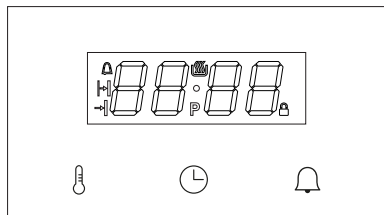







Den elektroniska programpanelen har en LED-display och tre knappar (peksensorer).

Knapp peksensor)	Beskrivning
	Ställa in temperatur
	Ställa in klocka
	Timer

Observera: Det hörs en pipsignal varje gång du rör vid en sensor. Ljudsignalerna kan inte stängas av.

Displaysymbolernas innebörd.

Indikering	Beskrivning
	Temperaturreglage
	Timer
	Tillagningstid
	Sluttid
	Pyrolytrensning
	Barnlås

Vred för ugsnfunktioner

Ugnen kan värmas med undervärme, övervärme, varmluft eller grill. Välj funktionen med vredet för ugsnfunktioner. Bilden nedan visar funktionernas placering i den ordning de står på vredet:

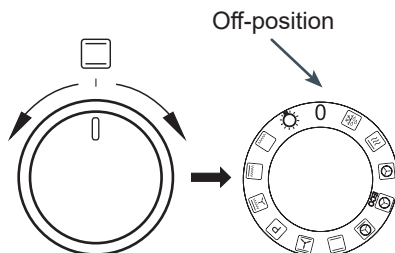

Vred för inställningsjustering +/-

Vredet för inställningsjustering är ett vred som inte kan vridas ett helt varv, utan bara en bit åt vänster eller höger. Använd detta vred för att justera temperaturen och tiden. Vrid något åt höger för att öka värdet. Vrid något åt vänster för att sänka värdet. Använd detta vred för att justera temperaturen och aktuell tid. Om du håller vredet stilla när du har vridit det åt vänster eller höger kommer värdet att ändras snabbare.

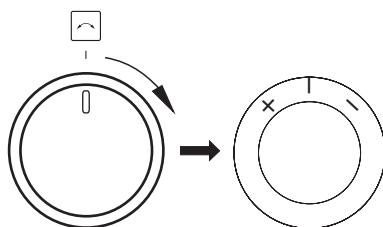



ANVÄNDNING

Slå till strömmen.

När du har anslutit produkten till strömmen (och efter ett strömavbrott) signalerar produkten att du ska ställa in aktuell tid, **0.00** blinkar på displayen. Tryck på knappen (peksensor).



. Ställ in tiden genom att vrida +/- vredet. Du måste ställa in aktuell tid för att kunna använda ugnen.

Funktionsreglaget måste stå på 0 för att du ska kunna bekräfta den inställda tiden. Om funktionsreglaget står i ett annat läge blinkar indikeringen  och produkten väntar på att du ska ställa funktionsreglaget på 0.

Tryck på knappen (peksensor)  för att spara tiden, produkten går i standbyläge.

Obs: Vid ett strömavbrott går alla inställningar, exempelvis för varaktighet, temperatur och uppvärmningsfunktion förlorade. Du måste göra om inställningarna för att kunna fortsätta använda ugnen. Om pyrolysgöringen har avbrutits (eller luckan är låst av någon annan anledning –  är tänd) börjar ugnen svalna och startar upplåsningen innan du kan ställa in tiden. Om temperaturen inne i ugnen är över 80 °C startar kylfläkten, detta har ingen inverkan på tidsinställningsprocessen. Kylfläkten stängs av när temperaturen sjunker under 75 °C.

Standbyläge

Ställ produkten i standbyläge för att ändra alla tid-, temperatur- och timerinställningar. Värmeelementen stängs av. Displayen visar den aktuella tiden med reducerad ljusstyrka. Tryck på knappen  (peksensor) för att ställa in tiden, tonen och ljusstyrkan och tryck på knappen  (peksensor) för att ställa in timerns tid.

Om temperaturen inne i ugnen är över 80 °C visas den aktuella temperaturen (för att indi-

kera restvärme) och kylfläkten är igång. När temperaturen sjunker under 75 °C stängs kylfläkten av och den aktuella tiden visas i stället för temperaturen inne i ugnen.

Produkten går i standbyläge:

- Varje gång du vrider vredet för val av funktioner till 0, du hör en pipsignal.

- Efter ett strömavbrott när du ställer in den aktuella tiden.

- När ett tidsbaserat program är klart (tidsinställd funktion eller fördröjd tidsinställning, timer).

- Efter att säkerhetsavstängningen har aktiverats.

- Om du vrider vredet till 0 under pyrolysgöringen startar produkten kylfläkten för att låsa upp luckan och övergår inte i standby innan produkten har svalnat och luckan är upplåst.

Aktivera produkten från standbyläget:

Vrid vredet från 0 till en valfri funktion för att aktivera produkten från standby.

Obs – om produkten har övergått i standby automatiskt måste du först ställa vredet på 0 innan du ställer det på den önskade funktionen.

Om produkten är i standbyläge och funktionsvredet står i ett annat läge än 0 blinkar indikeringen .

Djupt viloläge:

Om produkten inte används i 10 minuter övergår den till djupt viloläge. Sensorerna och inställningsvredet +/- inaktiveras och det enda sättet att aktivera produkten är att vrida funktionsvredet från "0" till en valfri position.

Ställa in aktuell tid

Du kan bara ställa in tiden när produkten är i standbyläget. Tryck på knappen  (peksensor) i detta läge för att visa den aktuella tiden med normal ljusstyrka. Använd +/- vredet för att ändra aktuell tid, vänta 10

ANVÄNDNING

sekunder för att spara aktuella inställningar och produkten övergår i standby. Tryck på knappen  (peksensor) för att ställa in ljudsignalen. Klockan kan bara ställas in på i 24-timmarsvisning.

Nattläge

Mellan kl. 22:00 och 06:00 sänks displayens ljusstyrka när produkten är i standby. Displayen är i nattläget – 2 steg under den aktuella inställningen.

Ändra ljudsignal

Funktionen är alltid tillgänglig i standbyläget. Tryck på knappen  (peksensor) under tidsinställningen för att se **ton1**, då är **1** den använda ljudsignalen – du kan välja mellan tonerna 1 till 3. Vrid +/- vredet för att ändra den aktuella ljudsignalen, vänta sedan 5 sekunder för att bekräfta den nya inställningen, sedan övergår produkten i standbyläget.

Ställa in displayens ljusstyrka

Funktionen är alltid tillgänglig i standbyläget. Under valet av tonen trycker du på knappen  (peksensor) igen för att ändra displayens ljusstyrka, **bri4** (ljusstyrka 4) visas. **4** är den aktuella styrkan och du kan välja mellan ljusstyrkor från 1 till 9. Vrid +/- vredet för att ändra ljusstyrkan, vänta sedan 5 sekunder för att bekräfta den nya inställningen, sedan övergår produkten i standbyläget.

Funktionsläge

Du kan välja alla tillagnings- och rengöringsfunktioner med vredet för val av funktioner. Auto-avstängning: När timern eller något annan tidsbaserat eller tidsfördröjt program är avslutat övergår produkten i standbyläget,

även om vredet för val av funktion står på 0.

Belysning

Produkten styr ugnsbelysningen automatiskt. Ugnsbelysningen är tänd som standard.

Ugnsbelysningen är avstängd:

- När 0, pyrolysgöroing eller ECO är valt.
- När ugnstemperaturen är över 300 °C.
- Under pyrolysgöroing och när ugnen svalnar.
- Före och efter tidsbaserade och tidsfördröjda funktioner.
- Under standbyläget, om vredet för val av funktion står i ett annat läge än 0.



Kylfläkt

Kylfläktens funktion är oberoende av inställda funktioner och produktens funktionsläge. Kylfläkten går igång när temperaturen inne i ugnen är över 80 °C och stängs av när temperaturen har sjunkit under 75 °C.

Termostat

Termostatsymbolen  visar att värmeelementen är i gång. Indikeringen tänds om något av värmeelementen är igång. Indikeringen släcks om inget värmeelement är igång (d.v.s. när ugnen har nått önskad temperatur och värmeelementen är avstängda tills temperaturen sjunker).

Timer

Tryck på knappen  (peksensor) i valfritt funktionsläge för att använda timern. Tryck på  för att se återstående tid, eller **0.00** om timern inte är aktiv, indikeringen  blinkar.

Vrid +/- vredet för att ställa in varaktigheten och tryck på  för att bekräfta valet, eller

ANVÄNDNING

vänta bara 5 sekunder.

Indikeringen  tänds på displayen medan timern räknar ner tiden.

Du hör en ljudsignal när tiden är över. Du kan stänga av ljudsignalen genom att trycka på valfri knapp (peksensor).

Produkten går inte till standbyläget innan timern har räknat ner tiden och du har stängt av ljudsignalen.

Ugnslucka

Ugnsluckan måste vara stängd när ugnen är i gång.

Värmeelementen stängs av medan ugnsluckan är öppen. Om luckan är öppen längre än 60 sekunder hörs en ljudsignal som varnar för att luckan är öppen. Tryck på valfri knapp (peksensor) eller stäng ugnsluckan för att stänga av ljudsignalen. Om du öppnar luckan påverkas inte temperaturen eller tidsinställningarna, men om du lämnar luckan öppen längre än 10 minuter kommer alla program att stängas av.

Att begränsa funktionstiden

Ugnens funktionstid är tidsbegränsad av säkerhetsskäl. Om temperaturinställningen är 100 °C eller lägre övergår ugnen i standbyläge efter 10 timmar. Om den inställda temperaturen är 200 °C eller högre är ugnsfunktionen begränsad till 3 timmar. I temperaturområdet 101 °C till 199 °C är funktionstiden begränsad proportionellt från 3 till 10 timmar.

Aktivera en ugnsfunktion

Vrid vredet för val av funktion från 0 till önskat läge för att aktivera en ugnsfunktion. När du ställer in vredet för val av funktion visar displayen standardtemperaturen för en funktion, t.ex. **170 °C**.

Den visade temperaturen blinkar med redu-

cerad ljusstyrka) och bokstaven C lyser med fast sken. Värdet ändras när du vrider vredet för val av funktion.

Ugnen aktiveras när du trycker på sensorn . Ugnen inaktiveras efter 10 minuters inaktivitet.

Tryck på knappen  (peksensor) för att ställa in en tidsfördröjd funktion.

Ställa in temperatur

När du har valt en ugnsfunktion använder du +/- vredet för att ställa in temperaturen. Du kan ställa in temperaturen i 5 °C-steg inom det temperaturområde som är specificerat för varje program. Vrid +/- vredet och håll det sedan stilla 1 sekund för att ställa in temperaturen i 10 °C-steg.

Tryck på knappen  (peksensor) för att bekräfta den nya temperaturen, eller vänta bara 5 sekunder tills produkten visar den aktuella tiden.



Vrid +/- inställningsvredet, displayen visar följande i 2 sekunder:

- Vänster [-]: inställd temperatur.

- Höger [+]: ugnens aktuella temperatur.

Ingen inställning ändras när temperaturen visas.

Ändra temperaturen













Tryck på knappen  (peksensor) medan ugnen är igång för att ändra temperaturen. temperaturen blinkar (med reducerad ljusstyrka) och bokstaven C lyser med fast sken. Vrid +/- vredet för att ändra temperaturen. Tryck på knappen  (peksensor) för att bekräfta den nya temperaturen, eller vänta bara 5 sekunder.

ANVÄNDNING

Ändra inställningar under tillagning

Inställningarna kan ändras under tillagningen. Om du vrider funktionsvredet när du ändrar temperaturen visas standardtemperaturen för det nya programmet och nedräkningen på 5 sekunder startar om. Om du vrider funktionsvredet när temperaturen redan är inställd fortsätter det nya programmet med den inställda temperaturen. Om det nya programmet du har valt har ett lägre temperaturområde kommer den närmast möjliga temperaturen att väljas.





Ungsfunktionstabell

Funktionsbeskrivning		Ungsfunktioner						Temperatur [°C]		Förinställd temperatur [°C]
		Belysning	Övervärme	Mellanvärme	Varmluftsläkt	Undervärme	Fläkt	Min.	Max.	
	Upptining	✓					✓	---	---	---
	Snabbuppvärmning	✓		✓	✓		✓	30	280	170
	Varmluft	✓			✓		✓	30	280	170
	ECO				✓		✓	30	280	170
	Pizza	✓			✓	✓	✓	30	280	220
	Över-undervärme	✓	✓				✓	30	280	180
	Bakning	✓	✓				✓	30	280	170
	Pyrolysgrening		✓	✓			✓	---	---	480
	Turbogrill	✓	✓	✓			✓	30	280	190
	Supergrill	✓	✓	✓				30	280	250
	Grill	✓		✓				30	280	250
	Belysning	✓						---	---	---
0	Off							-	-	-

ANVÄNDNING

Tidsinställd funktion

En tidsinställd funktion innebär att du ställer in tiden efter vilken produkten stängs av automatiskt. Du kan ställa in en tid från 1 minut till 23 timmar och 59 minuter.

Tryck på  (peksensor) för att ställa in tiden när produkten är igång eller om du har ställt funktionsreglaget på en önskad funktion. Indikatoreringen  blinkar och **dur** (varaktighet) visas kort i 1 sekund, sedan visas **0.00** (eller aktuellt återstående tid om funktionen redan är igång). Vrid på +/- för att ställa in tiden och tryck sedan på knappen  (peksensor) för att bekräfta inställningen, eller vänta bara i 5 sekunder. Den aktuella tiden visas 5 sekunder efter att du har tryckt på knappen  (peksensor).

Indikeringen  är tänd under tidsinställda funktioner.

Ugns- och temperaturfunktionerna kan ändras under en tidsfördröjd funktion.

För att avbryta en tidsinställd funktion ställer du tiden på 0.00 och trycker på knappen  (peksensor), eller vänta 5 sekunder – produkten är igång normalt.

När den inställda tiden har gått hörs en ljudsignal [end]. Alla värmeelement är avstängda. Stäng av larmet så här:

a) Gör något av följande:

- Tryck på valfri knapp (peksensor) utom .
- Vrid vredet för val av funktion.
- Vrid +/- vredet.
- Öppna luckan.

Detta rensar alla funktioner och temperaturinställningar. Produkten övergår i standby, även om vredet för val av funktion står på en ugnsfunktion.





b) Vrid vredet för val av funktion på 0 – produkten övergår till standby.



c) Tryck på knappen  (peksensor) för att ställa in en ny tid och fortsatt tillagningen med aktuell temperatur och inställningar.

Obs – i detta fall (när du försöker förlänga tiden när ljudsignalen hörs för att tiden är över) kommer tidsinställningen **0.00** att stänga av ugnen i stället för att låta den vara igång en obegränsad tid.

Fördröjd tidsinställning

Du kan ställa in produkten så att tidsinställda funktioner fördröjs och tillagningen avslutas vid en bestämd tidpunkt.

Då ska du först ställa in tillagningstiden (samma som tidsinställd funktion). Tryck på knappen  (peksensor)  för att bekräfta tiden. Meddelandet **end** visas kort i 1 sekund, sedan visas sluttiden som beräknats ur aktuell tid + varaktighet + 1 minut. Vrid +/- vredet för att ändra sluttiden. Tryck på knappen  (peksensor) för att bekräfta sluttiden, eller vänta 5 sekunder för att ångra inställningen. När du har bekräftat sluttiden lyser indikatorerna  och  med fast sken och den aktuella tiden visas igen.

Indikering  och  är tända under nedräkningen till starttiden. Symbolen  visar om värmeelementen är igång.

Tryck på  för att se eller ändra återstående tid. Tryck på knappen en gång för att ställa in tiden, tryck en gång till för att ställa in sluttiden och tryck på nytt för att se den aktuella tiden. Ställ tiden på **0.00** för att avbryta både varaktigheten och sluttiden och låta produkten vara igång obegränsad tid.

Du kan justera sluttiden mellan (aktuell tid + tillagningstid + 1 minut) och (aktuell tid + tillagningstid + 10 timmar). Du kan ändra tillagningstiden (när sluttiden är inställd) från 0:00 till (tillagning – aktuell tid – 1 minut).

Ställ vredet för val av funktion på 0 när tillagningen är klar.

ANVÄNDNING

Kötttermometer

Du kan ansluta kötttermometern när som helst.

Den har ingen funktion när produkten är avstängd.

Obs:

Stektermometer uttag skyddas av ett lock.

Avlägsna uttagets lock för att kunna sätta in stektermometer.

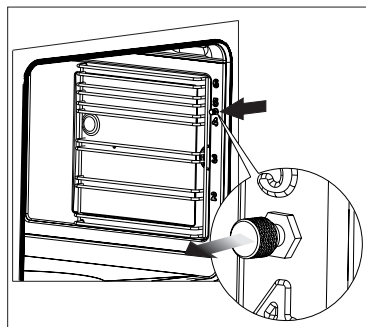

Om du ansluter kötttermometern medan produkten är igång (funktionen och temperaturen är inställda) visas temperaturen med reducerad ljusstyrka och blinkar – kötttermometerens aktuella temperatur, siffrorna 1-2, och kötttermometerens inställda temperatur, siffrorna 3-4 (standard 80 °C) visas.

Använd +/- vredet genast efter att du har satt in kötttermometern för att ställa in kötttermometerens temperatur direkt. Tryck på knappen  (peksensor), eller vänta 5 sekunder för att bekräfta inställningen. Den inställda temperaturen visas utan att blinka.

Ugnens funktion ändras så här.

Om kötttermometerens temperatur är lägre än den inställda temperaturen håller termostaten ugnen på den inställda temperaturen.

När kötttermometern når den inställda temperaturen:

- Stängs värmeelementen av.

- Hörs kötttermometerens ljudsignal.

Gör så här för att stänga av kötttermometerens ljudsignal:

- Ställ +/på "+ "för att stänga av ljudsignalen, sedan kan du ställa in en ny temperatur för kötttermometern.

- Använd valfritt reglage för att stänga av ljudsignalen, produkten övergår i standbyläge.

Du kan inte använda en tidsbaserad eller tidsfördröjd funktion tillsammans med kötttermometern. När du ansluter kötttermometern raderas alla tidigare inställda tider för varaktighet. Kötttermometern inverkar inte på inställd funktion eller ugnstemperaturen.

Om du ansluter kötttermometern i standbyläget eller medan produkten är igång är ugnsfunktionen oförändrad tills du bekräftar funktionen och ugnstemperaturen. När du har bekräftat temperaturen börjar ugnen värmas upp, men istället för att visa aktuell tid visar den kötttermometerens inställda temperatur.

Ugnen fortsätter fungera normalt om du tar bort kötttermometern innan den inställda temperaturen har nåtts.

Du kan se och ändra temperaturen så här medan kötttermometern är ansluten:

- Vrid +/-vredet för att visa ugnstemperaturen kort, sedan visas kötttermometerens temperatur.

- Tryck på knappen  (peksensor) för att ändra ugnstemperaturen.

- Tryck på knappen  en gång till för att bekräfta den ändrade ugnstemperaturen, kötttermometerens aktuella temperatur visas.



Rekommenderade temperaturinställningar för kötttermometer

Köttsort	Temperatur [°C]
Fläskkött	85–90
Nötkött	80 - 85
Kalvkött	75 - 80
Lamm	80 - 85
Vilt	80 - 85

Obs: Använd bara den kötttermometer som medföljer enheten.



ANVÄNDNING

Pyrolysurengöring

P2.00 blinkar på displayen och indikeringen  är tänd. Vrid +/-vredet för att ändra varaktigheten till 2,00 – 2,30 – 3,00 timmar. Tryck på  eller vänta 20 sekunder för att starta pyrolysurengöringen.

Programmet pyrolysurengöring har inga speciella krav.

Först kontrolleras ugnsluckans status: Om ugnsluckan är öppen blinkar indikeringen  och produkten väntar 10 minuter på att ugnsluckan stängs, pyrolysprogrammet avbryts om så inte sker.

Om luckan är stängd är indikeringen  tänd och luckan är låst. Indikeringen  visas och pyrolysurengöringen startar och är igång under 2,00 – 2,30 – 3,00 timmer, beroende på vilken tid du har valt.

Produkten visar hur lång tid det är kvar innan pyrolysurengöringen är avslutad.

Värmeelementen stängs av en timme innan pyrolysurengöringen är klar, temperaturen --- **C** visas och produkten börjar kylas ner.

Luckan läses upp när temperaturen är under 150 °C. Indikeringen  slocknar när luckan är upplåst. Pyrolysurengöringsprogrammet avslutas, men du kan använda ugnen.

Du kan inte ändra några inställningar eller använda produkten medan pyrolysurengöringen pågår, men du kan se aktuella inställningar och temperaturen. Produkten övergår alltid i standby när du stänger av ljudsignalen.

OBS:

Ugnsluckan har en spärr som förhindrar att luckan kan öppnas under rengöringen. Öppna inte luckan, då störs rengöringsprocessen.

Om det sker ett strömavbrott under pyrolysurengöringen börjar enheten kylas ner och

läser sedan ugnsluckan.

Om du avbryter pyrolysurengöringen genom att vrida vredet för val av funktion till ett annat läge (t.ex. 0) börjar produkten kylas ner och låser så småningom upp luckan. När ugnsluckan läses upp växlar enheten till standbyläge.

Om du öppnar luckan innan den har låsts under pyrolysurengöringen hörs en ljudsignal [öppen lucka] och pyrolysurengöringen avbryts.

Läs "Rengöring och skötsel" innan du startar pyrolysurengöringen.

Felkoder

Programmet avbryts och en felkod visas på displayen om ett fel upptäcks:

E1 – ingen ugnstemperatursensor detekterad, använd inte produkten.

E2 – kortslutning i, eller defekt, ugnstemperatursensor, använd inte produkten.

E3 – produkten är för varm, använd inte produkten innan den har svalnat

E4 – störning köttertermometer – Om felkoden försvinner när du har tagit bort köttertermometern kan du fortsätta använda produkten till funktioner som inte kräver en köttertermometer.

E5 – kärntemperatur-termometern är felaktigt insatt eller kortslutning i kärntemperaturmätspetsen.

E6 – ugnens temperatur är över 320 °C för andra funktioner än pyrolysurengöring, eller ugnstemperatursensorn är defekt – använd inte produkten.

Prob – köttertermometern är insatt under pyrolysurengöringen.

ANVÄNDNING

Innan du använder hällen första gången

- Först ska hällen rengöras ordentligt. Hällen behandlas på samma sätt som glasytor.
- Vid första användningen kan det finnas en övergående luktavsöndring. Ha därför ventilationen igång eller öppna fönster.
- Utför skötseln med hänsyn till säkerhetsanvisningarna.

Hur induktionshällens kokzoner fungerar

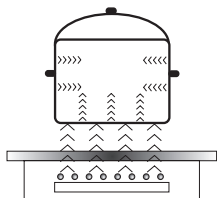

En elektrisk oscillator styr en spole som finns inuti produkten. Spolen alstrar ett magnetfält som inducerar virvelströmmar till kokkärlet. Dessa virvelströmmar som har inducerats av magnetfältet värmer upp kokkärlet.

För detta krävs att kokkärlens botten är ferromagnetisk, d.v.s. att det påverkas av magnetfält.

Generellt kan man säga att induktionstekniken har två fördelar:

- Värmen avges endast genom kokkärlet och dess effekt maximeras därmed.
- Det förekommer ingen fördröjning av uppvärmningen eftersom maten börjar tillagas så snart kärlet placeras på hällen, och avslutas så snart kärlet tas bort.

Induktionshällen avger vissa ljud under normal användning. Dessa inverkar inte på hällens korrekta funktioner.

- Lågfrekvent surrande ljud. Detta ljud hörs när kokkärlet är tomt och upphör när vatten eller livsmedel tillsätts i kärlet.
- Högfrekvent visslande ljud. Detta ljud hörs i kokkärl tillverkade av flera olika materialskikt när värmen är inställd på max. Ljudet blir starkare om två eller flera kokzoner inställda på maxvärme används. Ljudet upphör eller minskar i styrka när du sänker värmeinställningen.
- Gnisslande ljud. Detta ljud hörs i kokkärl tillverkade av flera olika materialskikt. Ljudstyrkan beror på tillagningssättet.
- Brummande ljud. Ett brummande ljud kan höras när elektronikens kylfläkt är igång.

Ljuden som hörs när produkten används normalt beror på att kylfläkten är igång, tillagningssättet, kokkärlens storlek, kokkärlens material och på värmeinställningen. Dessa ljud är helt normala och utgör inget fel på produkten.

ANVÄNDNING

Fläkt: Används för att skydda och kyla styr- och matningsenheter. Fläkten kan arbeta med 2 olika hastigheter och fungerar automatiskt. Fläkten fortsätter att vara igång tills det elektroniska systemet är tillräckligt avkyllt oavsett om spisen och kokzonerna har stängts av eller inte.

Transistor: Temperaturen på de elektroniska delarna mäts ständigt med hjälp av en sond. Om värme ökar mot en riskgräns sänker systemet automatiskt värmeeffekten på en värmezoon eller stänger av värmezoner som finns närmast de uppvärmda elektroniska delarna.

Detektorer kokkärl: Detektor för kokkärl möjliggör att plattan arbetar och värmer. Små föremål placerade på värmeområde (t ex. sked, kniv eller ring) kommer inte att betraktas som kokkärl och plattan kommer inte att sättas på.

Kokkärlsavkännare

Kokkärlsavkännaren är installerad i induktionshällen. Den gör att uppvärmningen startar automatiskt när en gryta eller stekpanna känns av på kokzonen, och avslutas när den tas bort. Detta spar på energin.

- När ett lämpligt kokkärl ställs på kokzonen visas värmeinställningen på displayen.
- För induktion krävs lämpliga kokkärl med ferromagnetisk botten (se tabellen)

Om det inte finns något kokkärl på kokzonen, eller om kokkärlet är olämpligt, visas symbolen . Kokzonen kommer inte att fungera. Om inget kokkärl känns av inom 10 minuter stängs kokzonen av.

Använd touchsensorn för att stänga av en kokzon i stället för att bara ta bort kokkärlet.



Kokkärlsavkännaren är inte avsedd att användas i stället för en till/från sensor.

Induktionshällen har elektroniska touch-sensorfält som styrs genom att du trycker på det markerade området med fingret.

Det hörs en ljudsignal varje gång du trycker på sensorfältet.

Var noga med att bara trycka på ett sensorfält i taget när du sätter på eller stänger av hällen, eller när du ändrar värmeinställningen. Om du trycker på två eller flera sensorfält samtidigt (med undantag för timer och barnlås) kommer hällen att ignorera styrsignalerna, den kan utlösa en felindikering om du trycker på sensorfälten för länge. Stäng av kokzonen med sensorfälten när du är klar och lita inte bara på kokkärlsavkännaren.



Det rekommenderas inte att dra ut kastruller från kokzoner mot spishällens framsida, eftersom detta kan skada kontrollpanelen

ANVÄNDNING

Att välja kokkärl för induktionshällen



Kokkärlens egenskaper.

- Använd bara kokkärl av hög kvalitet med en helt plan botten. Det förhindrar att heta områden uppstår i kokkärl där mat kan bränna vid. Grytor och stekpannor med tjocka stålväggar ger den bästa värmefördelningen.
- Försäkra dig om att kärlets botten är torr. Försäkra dig om att kokkärls botten är helt torr innan du ställer det på kokzonen efter du har fyllt det, eller har tagit fram det ur kylan. I annat fall kan hällens yta bli smutsig.
- Ett lock förhindrar att hettan försvinner ur kärlet, vilket gör att både tillagningstiden och energiförbrukningen minskar.
- Du ser om ett kokkärl är lämpligt genom att försäkra dig om att dess botten fungerar som en magnet.
- **Kärlets botten måste vara plan för bästa temperaturstyrning i induktionsmodulen.**
- **Om botten buktar inåt, eller om det finns en stor logotyp från tillverkaren i kärlets botten, kommer det att påverka induktionsmodulens temperaturstyrning. Det kan orsaka att kärlet överhettas.**
- **Använd inte defekta kokkärl, exempelvis kokkärl vars botten har skadats p.g.a. överhettning.**
- Om du använder ett stort kokkärl med en ferromagnetisk botten vars diameter är mindre än det totala kokkärls diameter, kommer endast den ferromagnetiska botten att värmas upp. Det resulterar i att värmen inte kan fördelas jämnt i hela kokkärl. Om det ferromagnetiska området minskar genom att kokkärl har aluminiumdelar kan kärlets effektivt uppvärmda område bli mindre. Hällen kan få problem med att känna av kokkärl eller inte känna av det alls. För bästa tillagningsresultat ska kokkärls ferromagnetiska botten ha samma diameter som kokzonen. Om kokkärl inte känns av på en använd kokzon rekommenderar vi att du försöker med en mindre kokzon.

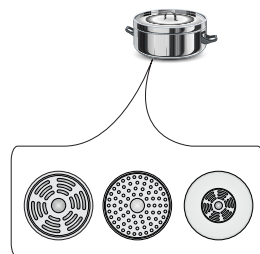

ANVÄNDNING

När du använder en induktionshäll ska du endast använda ferromagnetiska bottenmaterial som:

- Emaljerat stål
- Gjutjärn
- Korkärl i rostfritt stål specialtillverkade för induktionshällar.

Beteckning på kokkärl		Kolla om det finns en symbol på etiketten som säger att kokkärlet kan användas för induktionsplattor.
		Man ska använda magnetiska kokkärl (gjorda av emaljbleck, magnetiskt rostfritt stål, gjutjärn). Du kan kontrollera kokkärlets användbarhet genom att lägga en magnet på dess undersida.
Rostfritt stål	Får inte användas	Med undantag av magnetiskt rostfritt stål
Aluminium	Får inte användas	
Gjutjärn	Hög effektivitet	
	Obs! Kokkärlen kan göra sprickor i plattan	
Emaljstål	Hög effektivitet	
	Vi rekommenderar kokkärl med plan och tjock botten	
Glas	Får inte användas	
Porslin	Får inte användas	
Kokkärl med kopparbotten	Får inte användas	

Kokkärlets minsta, användbara diameter för en kokzon:

Kokzonens diameter	Minsta bottendiametern på ett emaljerat stålkärl
(mm)	(mm)
160 - 180	110
180 - 200	
210 - 220	
220 x 190	125
260 - 280	

Mista diameter för kokkärl av annat material än emaljerat stål kan variera.

ANVÄNDNING

Kontrollpanel

- Så snart hällen har anslutits till strömmen kommer alla displayer att lysas upp en kort stund. Din induktionshäll är då klar att använda.
- Induktionshällen har elektroniska touch-sensorfält som styrs genom att du trycker på dem med fingret under minst 1 sekund.
- När du trycker på ett sensorfält bekräftas detta med en ljudsignal.



Ställ inte föremål på sensorfälten (det kan utlösa ett fel). Håll alltid sensorfälten rena.

Starta hällen

För att sätta igång hällen trycker du under minst 1 sekund på till/från sensorn (1). Alla displayer (3) visar siffran "0".



Om inget av sensorfälten berörs inom 10 sekunder kommer hällen att stängas av.

Starta kokzonen

När du har startat hällen med till/från sensorn (1) väljer du kokzon (5) inom 10 sekunder.

1. När du har tryckt på en sensor för att välja kokzon (5) blinkar "0" på tillhörande display som visar värmeinställningen.
2. Ställ in önskad värme genom att använda sensorfälten "+" (2) eller "-" (4).



Om inget av sensorfälten berörs inom 10 sekunder efter det att hällen har startats kommer kokzonen att stängas av.



En kokzon är aktiv när displayen visar en siffra eller en bokstav. Detta anger att kokzonen är klar att ställa in eller för att ändra värmen.

Välja kokzonens värmeinställning

När kokzonens display (3) visar en blinkande "0" ställer du in önskad värme med sensorerna "+" (2) eller "-" (4).

ANVÄNDNING

Stänga av kokzonerna

- Kokzonen måste vara aktiv för att kunna stängas av. Displayen för värmeinställning blinkar.
- Stäng av kokzonen med till/från sensorn eller tryck på sensor (5) i 3 sekunder.

Stänga av spishällen

- Hällen är igång när minst en kokzon är aktiv.
- Tryck på till/från sensorn (1) för att stänga av hällen.

Om kokzonen fortfarande är varm kommer motsvarande display (3) att visa bokstaven "H" för att ange restvärme.

Boosterfunktion "P"

Boosterfunktionen ökar Ø 210-220 mm kokzonens nominella effekt från 2000W till 3000 W, för Ø 160-180 mm kokzonen från 1200 W till 1400W, För att aktivera boosterfunktionen väljer du en kokzon, ställer in värmen på "9" och trycker sedan på sensorfältet "+" (2) en gång till. Bokstaven "P" visas på displayen. När du vill avaktivera boosterfunktionen trycker du på sensorfältet "-" (4) för att sänka värmeinställningen eller lyfter av kokkärlet från kokzonen.



För 210-220 mm och 160-180 mm kokzonerna är boosterfunktionen begränsad till 10 minuter. När boosterfunktionen har avaktiverats fortsätter kokzonen att fungera vid sin nominella effekt.

Boosterfunktionen kan aktiveras på nytt om hällens elektronikkretsar och induktionsspole inte är överhettade.

Om kärlet lyfts av från kokzonen när boosterfunktionen är igång, kommer den fortsatt att vara aktiv och nedräkningen fortsätter.

Boosterfunktionen stängs av automatiskt om hällens elektronikkretsar eller induktionsspole blir överhettade. Kokzonen är fortsatt igång med sin vanliga nominella effekt.

ANVÄNDNING

Boosterfunktionens reglage



Kokzonerna är parvis ordnade lodrätt eller korsat, beroende på modell. Strömmen delas inom de parvis ordnade kokzonerna.

Om du försöker starta båda kokzonernas booster-funktion samtidigt överskrider den tillgängliga max. tillåtna strömförbrukningen. I så fall sänks värmeinställningen för den först startade kokzonen till den högsta nivån som är tillgänglig.

Barnlås

Barnlåset förhindrar barnen att använda hällen på ett olämpligt sätt. Hällen kan användas när barnlåset har låsts upp.

Barnlåsfunktionen kan ställas in när hällen är igång och när den är avstängd.

Starta/stänga av barnlåset

Håll sensorn (7) intryckt i 5 sekunder för att starta eller stänga av barnlåset. Kontrollampan (9) är tänd när barnlåsfunktionen är aktiv.



Barnlåsfunktionen förblir inställd tills den har låsts upp, även om spishällen har stängts av och sedan satts på igen. Barnlåset avaktiveras när du drar ut spishällens elkontakt.

Indikering av restvärme

Värmeenergi som är kvar i kokzonen efter matlagningen kallas restvärme. Hällen har två olika restvärmenivåer. När temperaturen i en kokzon är över 60 °C och kokzonen eller hela hällen stängs, av kommer kokzonens display att visa bokstaven "H". Bokstaven för restvärme kommer att visas så länge kokzonens temperatur överskrider 60 °C. När en kokzon har en temperatur på mellan 45 °C och 60 °C kommer dess display att visa bokstaven "h" för att ange en låg restvärmenivå. När kokzonens temperatur understiger 45 °C slocknar bokstaven som anger restvärme.



Rör inte vid kokzonen medan bokstaven för restvärme visas, risk för brännskador. Ställ heller inga föremål som inte tål värme på kokzonen!



Bokstaven "H" för restvärme kan inte visas under strömavbrott. Trots detta kan kokzonen fortfarande vara het!

ANVÄNDNING

Att begränsa funktionstiden

Induktionshällen har en timer för varje kokzons funktionstid för att öka effektiviteten. Den maximala funktionstiden är inställd efter den senast valda värmeinställningen

Om du inte ändrar värmeinställningen under en längre tid (se tabell), kommer kokzonen i fråga att stängas av automatiskt och restvärmeindikatorn aktiveras. Men du kan starta och använda separata kokzoner när du vill i enlighet med användaranvisningarna.

Inställning av tillagningsvärme	Maximal funktionstid (timmar)
L	8
1	8
2	8
3	5
4	5
5	5
6	1,5
7	1,5
8	1,5
9	1,5
P	0,16

Automatisk uppvärmningsfunktion

- Tryck på sensor (5) för att aktivera den valda kokzonen.
- Tryck sedan på "+" (2) eller "-" (4) för att ställa in önskad värme mellan 1 och 8 och tryck därefter på sensor (5) igen.
- Displayen visar omväxlande bokstaven A och värmeinställningen.

När boosterfunktionen har varit aktiv en viss tid kommer kokzonen att återgå till den inställda värmen, värmeinställningen visas på displayen.

Inställning av tillagningsvärme	Den automatiska uppvärmningsfunktionens varaktighet (minuter)
	-
1	0,8
2	1,2
3	2,3
4	3,5
5	4,4
6	7,2
7	2
8	3,2



Om ett kokärl lyfts av från kokzonen och sedan ställs tillbaka innan uppvärmningstiden har gått kommer uppvärmningsfunktionen att återupptas och nedräkningen fortsätter.

ANVÄNDNING

Timer

Timerfunktionen underlättar matlagningen genom att du kan ställa in tillagningstiden. Den kan också användas som äggklocka.

Ställa in timern

Timerfunktionen underlättar matlagningen genom att du kan ställa in tillagningstiden. Den kan också användas som äggklocka.

- Tryck på sensorfältet för val av kokzon (5) och välj en kokzon. Siffran "0" blinkar.
- Tryck på sensorfältet "+" (2) eller "-" (4) för att ställa in önskad värme från 1 till 9.
- Aktivera sedan timern genom att trycka på (6) sensorerna inom 10 sekunder.
- Tryck på sensorfält "+" (2) eller "-" (4) för att ställa in önskad tillagningstid (01 till 99 minuter).
- Timerns kontrollampa (8) för aktuell kokzon är tänd.



Timerns nedräkning kan ställas in separat för alla kokzoner.



Om du har ställt in mer än en timer visas den kortaste tiden. Timerns kontrollampa (8) för aktuell kokzon blinkar.

Ändra timerns varaktighet

Timerns varaktighet kan ändras när som helst.

- Tryck på sensorfältet för val av kokzon (5) och välj en kokzon. Displayen blinkar.
- Aktivera sedan timern genom att trycka på (6) sensorerna inom 10 sekunder.
- Använd sensorfälten "+" (2) eller "-" (4) för att justera timerinställningen.

Kontrollera timerns varaktighet

Du kan när som helst kontrollera timerns återstående tid genom att trycka på sensor (6). Timerns kontrollampa (8) för aktuell kokzon blinkar.

ANVÄNDNING

Stoppa timern

En signal hörs när den inställda tiden har gått. Den tystas genom att du trycker på vilket som helst av sensorfälten. Om du inte trycker på något sensorfält kommer signalen att tystna efter 2 minuter.

Gör så här för att stoppa timern innan den inställda tiden är över:

- Tryck på sensorfältet för val av kokzon (**5**) och välj en kokzon. Displayen lysas upp.
- Håll därefter sensorn (**6**) intryckt i 3 sekunder eller justera varaktigheten med "+" (**2**) eller "-" (**4**) ner till "00".

Äggklocka

När ingen kokzon används kan timerfunktionen användas som en vanlig äggklocka.

Ställa in äggklockan

När hällen är avstängd:

- Starta hällen genom att trycka på till/från sensorn (**1**).
- Tryck sedan på sensor (**6**) för att aktivera äggklockan.
- Använd sensorfälten "+" (**2**) eller "-" (**4**) för att justera äggklockans inställning.

Stoppa äggklockan

När den inställda tiden är över hörs en ljudsignal som du kan stänga av genom att trycka på ett valfritt sensorfält. Om du inte trycker på något sensorfält kommer signalen att tystna efter 2 minuter.

Gör så här för att stoppa timern innan den inställda tiden är över:

- Håll därefter sensorn (**6**) intryckt i 3 sekunder eller justera varaktigheten med "+" (**2**) eller "-" (**4**) ner till "00"
- Äggklockans funktion påverkar inte hur kokzonerna fungerar.



Äggklockan nollställs när timerfunktionen aktiveras.

ANVÄNDNING

Varmhållning

Varmhållningsfunktionen gör att du kan hålla maten varm på en kokzon. Den valda kokzonen är igång på låg värme. Kokzonens värmeinställning justeras automatiskt så att matens temperatur håller ungefär 65 °C. Tack vare detta hålls maten varm så att den kan serveras utan att den fastnar i botten på kokkärl. Den här funktionen kan också användas för att smälta smör eller choklad.

För att varmhållningsfunktionen ska fungera bäst, ska du använda ett plant kokkärl. Det gör att givaren som finns i kokzonen korrekt kan mäta botten temperaturen.

Varmhållningsfunktionen finns på alla kokzonerna.

Eftersom det finns en risk för att mikroorganismer bildas, rekommenderar vi att du inte håller maten varm för länge. Därför stängs också varmhållningsfunktionen av efter 2 timmar.

Varmhållningsinställningen är en extra värmeinställning som kan ställas in mellan **"0"** och **"1"**. Den indikeras på displayen med bokstaven **"L"**.

Varmhållningsfunktionen aktiveras på samma sätt som beskrivs i avsnittet

Starta kokzonen

Varmhållningsfunktionens inställning avaktiveras på samma sätt som beskrivs i avsnittet **Stänga av kokzonerna**

ANVÄNDNING

GRILLSTEKNING

Grillprocessen görs genom användande av infraröda strålar på en maträtt. Infraröda strålar emitteras av ugnens glödande värmeanordning.

För att aktivera grillfunktionen ska man:

- välj funktionen grill  med funktionsvredet,
- värma upp ugnen i ca. 5 minuter (med stängd ugnslucka),
- placera en bakplåt med maträtt i ugnen på en lämplig arbetsnivå. Om man grillar på grillgaller ska man placera en plåt under grillgallret - för fett som ska droppa ner,
- stänga ugnsluckan.

För grill och ökad intensiv grill ska temperaturen ställas in på 220°C, och för funktion grill med fläkt ska temperaturen ställas in på högst 190°C.

Observera!

När grillfunktionen används ska ugnsluckan vara stängd.

När man använder grillfunktionen kan några delar av ugnen bli heta. Därför rekommenderas det att inte låta barnen komma nära ugnen.

AVÄNDNING AV UGNEN - PRAKTISKA RÅD

Bakning

- Vi rekommenderar att du gräddar kakor på de bakplåtar som medföljer spisen från fabriken.
- När du använder varmluftfunktionen behöver du inte förvärma ugnen.
- Kontrollera kakan med en provsticka innan du tar ut den ur ugnen.
- (Om kakan är färdig ska provstickan vara torr och ren när du tar upp den ur kakan.)
- Vi rekommenderar att du låter kakan stå kvar i ugnen i ca 5 minuter efter det att du stängt av ugnen.
- När du använder varmluftfunktionen är baktemperaturen i regel ca. 20-30 grader lägre än vid traditionell bakning (med över- och undervärme).
- Temperaturangivelserna för bakning är endast vägledande värden, de kan regleras allt efter egna erfarenheter.

Stekning av kött







- Stekning i ugn rekommenderas vid större köttmängder (över 1 kg). Mindre köttbitar tillagas på spisen.
- Det rekommenderas att du använder eldfasta fat till stekning. Även fatens handtag bör vara eldfasta.
- När du använder grillen rekommenderar vi att du ställer en bakplåt med lite vatten i på den nedersta falsen.
- Vänd köttet minst en gång när halva stektiden har gått. Några gånger under stekningen kan du även ösa köttet med stekskyn som bildas under stekningen.

AVÄNDNING AV UGNEN - PRAKTISKA RÅD

ECO uppvärmning

- ECO uppvärmning är en optimerad funktion för att spara energi under tillagningen.
- Du kan inte förkorta tillagningstiden genom att ställa in en högre temperatur, vi rekommenderar inte att du förvärmer ugnen.
- Ändra inte temperaturinställningen under tillagning och öppna inte ugnsluckan.

Rekommenderad inställning för ECO uppvärmning

Maträtt	Ugnsfunktioner	Temperatur (°C)	Nivå	Tid i minuter
Sockerkaka	 ECO	180 - 200	2 - 3	50 - 70
Jästkaka / pundskaka	 ECO	180 - 200	2	50 - 70
Fisk	 ECO	190 - 210	2 - 3	45 - 60
Nötkött	 ECO	200 - 220	2	90 - 120
Fläskkött	 ECO	200 - 220	2	90 - 160
Kyckling	 ECO	180 - 200	2	80 - 100

AVÄNDNING AV UGNEN - PRAKTISKA RÅD

Ugn med automatisk luftcirkulation (inklusive fläkt och ring-värmeelement)

Maträtt	Ugnens funktion	Temperatur (°C)	Nivå	Tid (min.)
Sockerkaka		160–200	2–3	30–50
Jästkaka / pundskaka		160–170 ¹⁾	3	25–40 ²⁾
Jästkaka / pundskaka		155–170 ¹⁾	3	25–40 ²⁾
Pizza		200–230 ¹⁾	2–3	15–25
Fisk		210–220	2	45–60
Fisk		160–180	2–3	45–60
Fisk		190	2–3	60–70
Korv		220	4	14–18
Nötkött		225–250	2	120–150
Nötkött		160–180	2	120–160
Nötkött		180–190	2	100–150
Fläskkött		160–230	2	90–150
Fläskkött		160–190	2	90–150
Fläskkött		180–190	2	100–150
Kyckling		180–190	2	70–90
Kyckling		160–180	2	45–60
Kyckling		175–190	2	60–70
Grönsaker		190–210	2	40–50
Grönsaker		170–190	3	40–50

Tiderna gäller för maträtter som sätts in i en kall ugn. Minska tiden med cirka 5–10 minuter om ugnen är förvärmad.











¹⁾ Förvärm

²⁾ Tillagning av mindre mängder

Obs: Tiderna i listan är ungefärliga och får ev. justeras utifrån dina erfarenheter och preferenser.

TESTRÄTTER. I enlighet med standard EN 60350-1.

Bakning



Maträtt	Tillbehör	Nivå	Uppvärmning	Temperatur (°C)	Bak-/stek-tid ²⁾ (min.)
Småkakor	Bakplåt	4		160 ¹⁾	29 - 32 ²⁾
	Bakplåt	4		155 ¹⁾	31 - 34 ²⁾
	Bakplåt	3		150 ¹⁾	34 - 37 ²⁾
	Bakplåt Grillplåt	2 + 4 2 – bakplåt eller grillplåt 4 – bakplåt		150 ¹⁾	40 - 43 ²⁾
Mördeg	Bakplåt	3		150 - 160 ¹⁾	30 - 40 ²⁾
	Bakplåt	3		150 - 170 ¹⁾	25 - 35 ²⁾
	Bakplåt	3		150 - 170 ¹⁾	25 - 35 ²⁾
	Bakplåt Grillplåt	2 + 4 2 – bakplåt eller grillplåt 4 – bakplåt		160 - 175 ¹⁾	25 - 35 ²⁾
Mjuk kaka utan fett	Galler + svart kakform diameter 26 cm	2		170 - 180 ¹⁾	38 - 46 ²⁾
Äppelpaj	Galler + 2 svarta kakformar diameter 20 cm	2 svarta kakformar placerade diagonalt, bak till höger och fram till vänster		180 - 200 ¹⁾	50 - 65 ²⁾

¹⁾Förvärmning 5 minuter, använd inte snabbuppvärmningsfunktionen.

²⁾Tiderna gäller för maträtter som sätts in i en kall ugn.



TESTRÄTTER. I enlighet med standard EN 60350-1.

Grilla

Maträtt	Tillbehör	Nivå	Uppvärmning	Temperatur (°C)	Tid (min.)
Varm macka av ljust bröd	Galler	4		220 ¹⁾	3 - 7
Hamburgare	Galler + stekplåt (för att samla upp droppande fett)	4 – galler 3 – stekplåt		220 ¹⁾	1:a sidan 13–18 2:a sidan 10–15

¹⁾Fövärm i 8 minuter, använd inte snabbuppvärmningsfunktionen.

Undervärme

Maträtt	Tillbehör	Nivå	Uppvärmning	Temperatur (°C)	Tid (min.)
Hel kyckling	Galler + stekplåt (för att samla upp droppande fett)	2 – galler 1 – stekplåt		180–190	70–90
	Galler + stekplåt (för att samla upp droppande fett)	2 – galler 1 – stekplåt		180–190	80–100

Tiderna gäller för maträtter som sätts in i en kall ugn. Minska tiden med cirka 5–10 minuter om ugnen är förvärmad.

RENGÖRING OCH UNDERHÅLL

Se till att spisen är avslagen och att samtliga vreden är ställda i läge ”●” / “0”. Spisen ska alltid vara kall när den rengörs.

Glaskeramisk kokplatta

Rengör den glaskeramiska kokplattan regelbundet och så gott det går medan den är ljummen eller kall. Se till att smuts inte bränner fast flera gånger.

I samband med detta rekommenderar vi följande:

- Var försiktig så att inga socker- eller syrehaltiga matvaror bränner fast.
- Även aluminiumfolie och plastkärl kan skada kokplattan om materialet smälter på plattan och inte avlägsnas omedelbart.
- Vid lätt nedsmutsning, som inte bränner fast, kan plattorna torkas av med en fuktig trasa.
- Kraftig nedsmutsning eller fastbränd smuts avlägsnas enkelt med en rakbladsskrapa, som är särskilt avsedd för kokplattor.
- Kalk, vattenränder, fettstänk och metalliska missfärgningar avlägsnas med ett rengöringsmedel avsett för glaskeramiska kokplattor.

Ugnen

Låga tillagningstemperaturer ger mindre nedsmutsning av ugnen.

- Du får dock aldrig försöka hålla ugnen ren genom att lägga aluminiumfolie på botten.
- Rengör ugnen, vid behov, så snabbt som möjligt efter användning (varje gång).

Använd aldrig starka, repande rengörings och putsmedel. Använd alltid rekommenderade ugnrensrengöringsmedel

- Låt ugnen stå öppen en stund efter våtrengöring så att den torkar ordentligt.
- **Ängkokning och konservering förorsakar kraftig fuktbildning i ugnen. Se till att du låter ugnen torka ordentligt – annars kan rostskador uppstå.**

RENGÖRING OCH UNDERHÅLL

- Ugnar har gallerskenor av ståltråd som är lätta att ta bort. De kan tas bort för rengöring genom att fästskruvarna skruvas av från skenfästet med en insexnyckel storlek 3. Sätt tillbaka skenfästet efter rengöringen. Kontrollera att fästena sitter fast ordentligt i ugnens skruvhål innan du skruvar fast fästskruvarna.

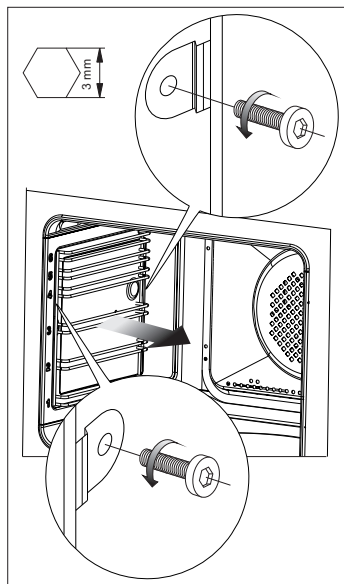

Ta bort gallerskenorna

Byte av ugnens halogenlampa

Innan du byter halogenlampan ska du försäkra dig om att elkontakten är utdragen för att förhindra att du får elstötar.

1. Dra ut kontakten.
2. Ta bort hyllor och plåtar ur ugnen.
3. Skruva ur och diska lamphöljet och torka det torrt.
4. Dra ut halogenlampan, håll i den med en duk eller ett papper. Byt halogenlampa om det behövs.
 - spänning 230 V
 - effekt 25 W
5. Sätt tillbaka lampan i sockeln.
6. Skruva in lamphöljet.

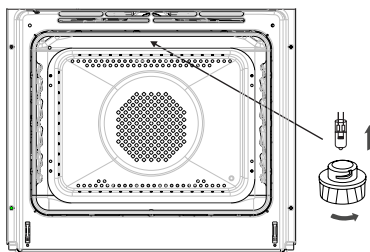

Ugnsbelysning

Varning! Var noga med att inte beröra halogenlampan direkt med fingrarna!

RENGÖRING OCH UNDERHÅLL

Pyrolysurengöring

Pyrolysurengöring av ugnen. Ugnen värms upp till cirka 480 C. Avlagringar efter grillning eller stekning förbränns till aska som lätt kan torkas av med en fuktig trasa.

Före pyrolysurengöringen

Viktigt!

Ta ut alla tillbehör ur ugnen som inte tål pyrolys.

Viktigt!

Stektermometer uttag skyddas av ett lock. Avlägsna uttagets lock innan du kör pyrolysurengöring.

- Ta bort hårda fläckar från ugnen.
- Rengör ugnens utsida med en fuktig trasa.
- Följ instruktionerna.

Under rengöringsprocessen

- Lämna inte rengöringstrasan nära den heta ugnen.
- Använd inte hällen.
- Tänd inte ugnsbelysningen.
- Ugnsluckan har en spärr som förhindrar att luckan kan öppnas under rengöringen. Öppna inte luckan, då störs rengöringsprocessen.

Viktigt!

Ugnen kan bli mycket het under pyrolysurengöringen. Det innebär att även utsidorna kan bli mycket varmare än normalt. Håll därför barn på avstånd.

Vissa ångor kan bildas under rengöringen. Sörj därför för god ventilation i köket.

Pyrolysurengöringsprocessen:

- Stäng ugnsluckan.
- Följ instruktionerna i avsnittet *Pyrolysurengöring*.

Viktigt!

Om ugnstemperaturen är hög (högre än vanligt) kan luckan inte öppnas.

När ugnen har svalnat kan luckan öppnas och askan torkas av med en mjuk, fuktig trasa. Byt ut trådhyllans fästen och andra tillbehör. Ugnen är klar att använda.

RENGÖRING OCH UNDERHÅLL

Demontering av ugnslucka

För att bättre komma åt ugnskammaren i samband med rengöring kan man ta bort ugnsluckan. För att göra detta ska man öppna luckan och dra upp en säkerhetsdel som finns i gångjärnen (fig. A). Därefter ska man trycka till luckan lite, lyfta och ta ut den framåt. För att montera luckan i ugnen ska man göra i omvänd ordning. Vid återplacering av luckan ska man se till att en utskärning som finns på gångjärnen placeras på gångjärnets greppavsats på rätt sätt. Efter att luckan återplacerats ska man ovillkorligen dra ner säkerhetsdelen. Om man inte drar den ner, kan det orsaka skada på gångjärnen vid försök att stänga luckan.

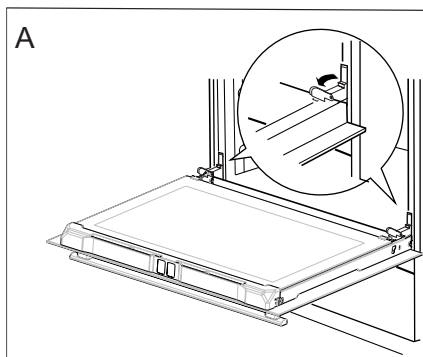

Uppdragning av säkerhetsdelar till gångjärn

Avmontering av det innersta glaset

1. Dra försiktigt av kantlisten. (fig. B, C)

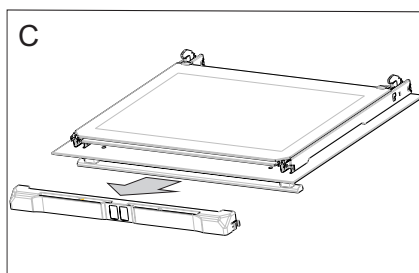
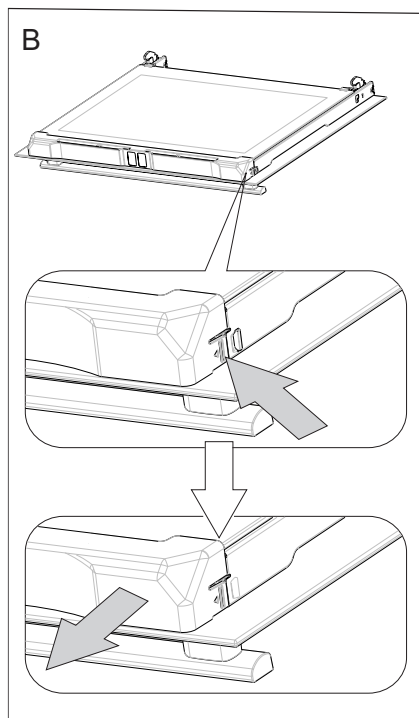

RENGÖRING OCH UNDERHÅLL

2. Därefter kan glasskivan tas bort (fig. D). Efter rengöring upprepas beskrivningen i omvänd turordning.

Viktigt! Tryck inte in den övre profilen på luckans bägge sidor samtidigt. För att passa in luckans övre profil på rätt sätt placerar du profilens vänstra ände mot luckan och trycker sedan in den högra änden tills du hör ett „klick”. Därefter trycker du in den vänstra änden tills du hör ett „klick”.

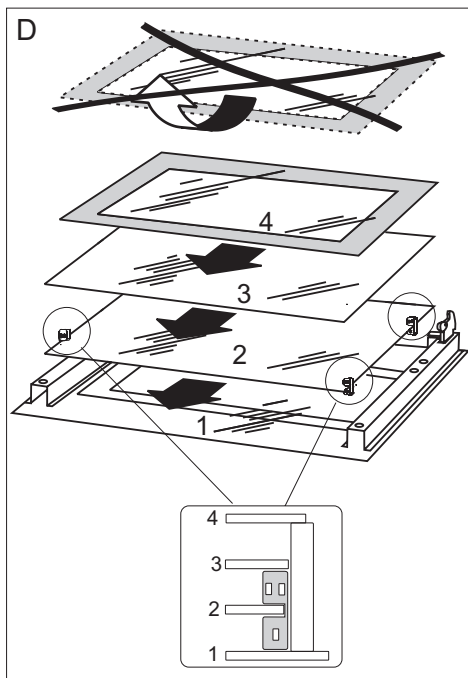

ÅTGÄRDER VID FEL

Vid ev. problem ska du alltid:

- Stänga av spisen
- Slå av strömmen till spisen
- Vissa småfel kan du själv åtgärda genom att följa anvisningarna i tabellen.

Kontrollera de enskilda felen i tabellen innan du kontaktar GRAM service.

PROBLEM	ORSAK	ÅTGÄRD
1. Den elektriska utrustningen fungerar inte.	Avbrott i strömtillförseln.	Kontrollera säkringen i proppskåpet, byt säkring om den har smält.
2. Ugnsbelysningen fungerar inte.	Lampan är lös eller skadad.	Skruva fast lampan eller byt ut den (se kapitel "Rengöring och underhåll").

TEKNISKA DATA



Märkspänning	230V~ 50 Hz	
Märkeffekt	max. 11,0 kW	
Mått	90 / 60 / 60,5 cm	
Strömförbrukning i standby [W]		0,8
Strömförbrukning i avstängt läge [W]		-
Strömförbrukning med nätverksansluten produkt [W]		-
Automatisk standby/avstängningstid [min]		1

Allmän information

Produkten uppfyller kraven i EU-standarderna EN 60335- 1; EN60335-2-6.

Informationen på elugnarnas elskyltar har angivits i enlighet med standarden EN 60350-1 / IEC 60350-1. Dessa värden har definierats under standardbelastning med aktiva funktioner: under- och övervärme (konventionell ugn) och varmluftsvarme (varmluftsugn), om dessa funktioner finns tillgängliga.

Energieffektivitetsklassen har tilldelats utifrån produktens tillgängliga funktioner enligt prioriteringen nedan:

Automatisk luftcirkulation ECO (ring-värmeelement + fläkt)	
Automatisk luftcirkulation ECO (under + övervärme + grill + fläkt)	
Automatisk luftcirkulation ECO (under + övervärme)	

Avlägsna teleskopskenorna (om produkten har sådana) när du testar elförbrukningen.

NO:

Gram A/S

Tel.: 22 07 26 30

www.gram.no

SE:

Gram A/S

Tel.: 040 38 08 40

www.gram.se

FI:

Gram A/S

Tel.: 020 7756 350

www.gram.fi

GRAM

Gram A/S

Gejlhavegård 2B

DK-6000 Kolding

+45 73 20 10 00

www.gram.dk

IO-CFS-2114 / 9512963

(01.2026 V8)