

Spoštovani,

Ta kratka navodila so priložena podrobnim navodilom za uporabo pralnega stroja. Pred uporabo izdelka je potrebno natančno preučiti njegova navodila, še posebej glede opozoril in nasvetov, ki se tičejo varne uporabe.

Pred povezavo pralnega stroja do električnega gnezda je potrebno odstraniti varnostne elemente transporta in pralni stroj primerno uravnati. Pralni stroj zaženite šele po njegovi pravilni namestitvi.

Občutljive tkanine, sintetiko in volno perite izključno na za to namenjenih programih. Napolnitev z zgoraj omenjenimi tkaninami v količini, ki ni večja od priporočene v tabeli, glej str. 2.

Pravilna uporaba pralnega stroja zagotavlja njegovo dolgo brezhibno delovanje, zato poskrbite, da bo tesnilo suho (vrata pralnega stroja pustite po opravljenem pranju rahlo odprta). Pralni stroj čistite z nežnimi čistilnimi sredstvi, ne drgnite z brusilnimi sredstvi.

1 Priprava za pranje

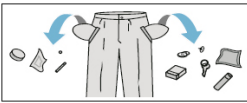

- Obrnite žepe.
- Zapnite zadrga in gumba na prevlekah za blazine.
- Občutljive in majhne elemente perite v zaščitnih mrežastih vrečkah za pranje.
- Odprite vratca pralnega stroja tako, da pritisnete na ročaj od notranje strani.
- V pralni stroj vstavite ločena oblačila:
 - Bombaž - maks. poln bobnen.
 - Sintetika - maks. 1/2 bobna.
 - Svila, volna – maks. 1/3 bobna
- Zaprite vrata in dobro pritisnite na tesnilo.

2 Dodati detergent

- Odprite predalček za pralna sredstva. Potegnite za držalo.
- Vsujite ali vlijte v primeren prekat pralno sredstvo v količini, ki jo priporoča proizvajalec pralnega sredstva.
- Vlijte tekočino za izpiranje v primeren prekat posodice.
 - ▯ Predal za sredstvo za OSNOVNO PRANJE
 - ⊗ Mehčalec in druga posebna tekoča sredstva.
 - ┘ Predal za sredstvo za ZACETNO PRANJE.

3 Izbor programa

- Zasučni gumb programatorja nastavite na izbrani program.
- Program prilagajajte potrebam – lahko spremenite temperaturo, hitrost centrifuge, vklapljate dodatne funkcije.
- Izberite dodatne funkcije. Dodatne funkcije so opisane na upravljalnem panelu oz. v tabeli "Tabela programov pranja" (stran 2).

4 Start pranja

- Zaprite vrata pralnega stroja.
- Nastavite zasučni gumb programatorja na izbrani program (stran 2).
- Odvisno od potreb izberite dodatne funkcije ali primerne parametre pranja.
- Izberite nastavitve časa v razponu od 1 do 23 ur.
- Pritisnite gumb ZACETEK/PREMOR.

5 Konec pranja

- Po zaključku programa se pralni stroj samodejno ustavi.
- Na elektronskem zaslonu bo utripalo "- -".
- Lahko odprete vrata pralnega stroja in vzamete ven perilo.
- Pustite vrata pralnega stroja odprta, da se notranjost osuši.
- Zasučite programski gumb v položaj "STOP".
- Pralni stroj odklopite od napajanja.
- Priviti vodni ventil.

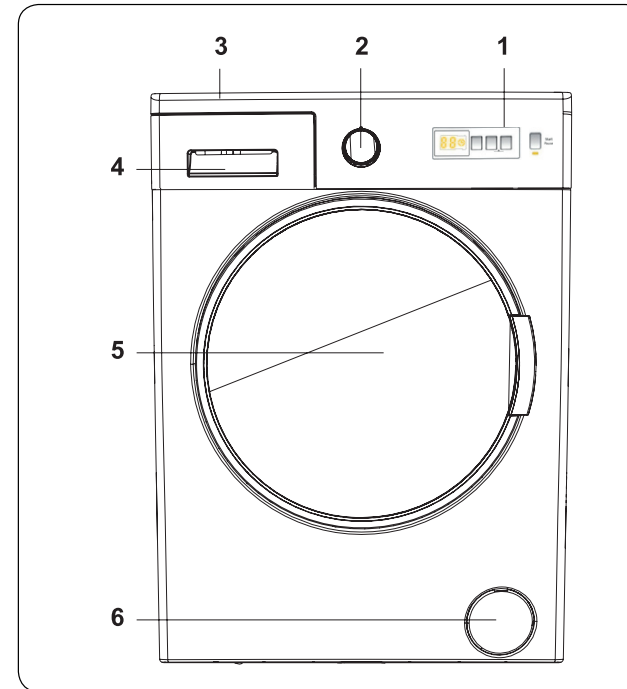

1. Elektronski zaslon
2. Zasučni gumb izbora programa
3. Zgornji pult
4. Posodica za detergente
5. Boben
6. Pokrov filtra črpalke
7. Gumb za temperaturo
8. Gumb za centrifugo
9. Čas do konca

8+9. Blokada zagona (Child Lock)



- 7
- 8
- 9
- 8 + 9

TABELA PROGRAMOV PRANJA WA 484 021

Z.Š	Ime programa	Privzeta temperatura [°C]	Maksimalna hitrost centrifuge [obr/min.]	Maks. teža perila, danega v stroj [kg]	Dostopne dodatne funkcije			Posodica za detergente			Čas [h:min]	Poraba energije [kWh]	Poraba vode [l]	Število izpiranj	Vrsta pranja
					Čas do konca	Predpranje I	Glavno pranje II	Teškočina [®] za izpiranje oblačil							
1	Bombaž 60	60°	1400	8,0	✓	○	●	○	03:55	1,11	52	3	Močno umazana bombažna ali lanena oblačila. (Perilo, posteljina, prti, brisače (maks. 4,0 kg), rjuhe itd.)		
2	Eco 40-60	40°	1400	8,0	✓	○	●	○	03:28	1,16	54	2	Program "Eco 40-60" je namenjen za pranje normalno umazanih bombažnih tkanin, ki se jih lahko pere pri 40 °C ali 60 °C, v enem ciklu.		
3	Bombaž - predpranje	60°	1400	8,0	✓	○	●	○	02:44	1,8	90	3	Umazana bombažna ali lanena oblačila. (Perilo, posteljina, prti, brisače (maks. 4,0 kg), rjuhe itd.)		
4	Bombaž 20	20°	1400	4,0	✓	✗	●	○	01:36	0,20	43	2	Za pranje barvnih oblačil, bolje štiti barve.		
5	Enostavno vzdrževanje	40°	1400	8,0	✓	○	●	○	03:50	0,81	49	3	Močno umazana oblačila ali oblačila iz mešanih vlaken. (Najlonske nogavice, srajce, bluže, hlače itd.)		
6	Volna	30°	800	2,5	✓	✗	●	○	00:43	0,08	48	3	Volnena oblačila, ki se jih lahko pere v pralnem stroju.		
7	Splakovanje	hladna voda	1400	8,0	✓	✗	✗	✗	00:30	0,10	50	2	Dodatno splakovanje za vse vrste polnjenj stroja po ciklu pranja.		
8	Antialergijska funkcija	60°	800	4,0	✓	○	●	○	03:17	2,68	92	4	Otroška oblačila		
9	Centrifugiranje/odvajanje vode	hladna voda	1400	8,0	✓	✗	✗	✗	00:15	0,06	--	-	Ta program se lahko uporablja za katero koli vrsto perila, ki ga želite dodatno splakniti po ciklu pranja. Lahko odvedete vodo iz bobna (ob dodajanju oblačil k perilu ali odstranjevanju perila iz stroja). Za aktiviranje odvajanje vode obrnite programski zasučni gumb v položaj centrifuge/odvajanja vode. Ko z dodatnim funkcijskim gumbom izberete "preklič centrifugiranje", se zažene program.		
10	Občutljivo tkanine/ročno pranje	30°	800	2,5	✓	✗	●	○	01:30	0,30	95	3	Priporočljiv za pranje občutljivih oblačil in oblačil, ki se jih lahko pere le ročno.		
11	Oblačila tipa Outdoor	40°	1200	3,5	✓	○	●	○	01:50	0,56	50	2	Oblačila tipa Outdoor		
12	Mešano	40°	800	3,5	✓	○	●	○	01:45	0,31	48	3	S tem programom lahko hkrati perete barvne tkanine, umazana bombažna oblačila, oblačila iz sintetike in lanu.		
13	Jeans / temne barve	30°	800	3,5	✓	○	●	○	01:36	--	--	3	Črna in temna oblačila iz bombaža, mešanih vlaken ali jeansa. Perite oblačila obrnjena na drugo stran. Oblačila iz jeansa pogosto vsebujejo veliko barvila in lahko pri prvem pranju oddajo veliko barve. Oblačila svetlih in temnih barv perite ločeno.		
14	Vsakodnevno pranje 60 min.	60°	1400	4,0	✓	✗	●	○	01:00	1,02	34	1	Umazana oblačila iz bombaža, barvnih lanenih tkanin, ki se jih lahko pere pri 60 °C 60 minut.		
15	Kratki program 15 min.	30°	800	2,0	✓	✗	●	○	00:15	0,13	32	1	V kratkem času 15 minut lahko operete rahlo umazane artikle iz bombaža in barvnih lanenih tkanin.		

* Program »Eco 40-60« je namenjen za pranje normalno umazanih bombažnih tkanin, ki se jih lahko pere pri 40 °C ali 60 °C, v enem ciklu.

** Obenem so to najbolj učinkoviti programi glede porabe energije in ode za pranje take vrste tkanin. Najbolj varčni v pogledu porabe energije in vode so programi dlje trajajočega pranja pri nizkih temperaturah.

*** S tem, ko pralni stroj napolnete z obremenitvijo do maksimuma, ki ga za dani program pranja dovoljuje proizvajalec, prihranite pri energiji in vodi.

○ Detergent ali sredstvo za izpiranje uporabljajte glede na potrebo.

● Zahtevan detergent, brez katerega pranje ne bo učinkovito

✗ Ne uporabljajte detergenta ali sredstva za izpiranje.

POZOR: Resnična temperatura vode je lahko drugačna od zapisane temperature cikla.

POZOR: Zgoraj omenjeni čas je izključno prognoza in se lahko razlikuje od resničnega časa pranja, odvisno od temperature, vodnega tlaka, količine pranja itd.

Čas se med ciklom pranja avtomatično aktualizira. Dolgotrajše prikazovanje istega časa ali hitre spremembe pomenijo normalno delovanje.