

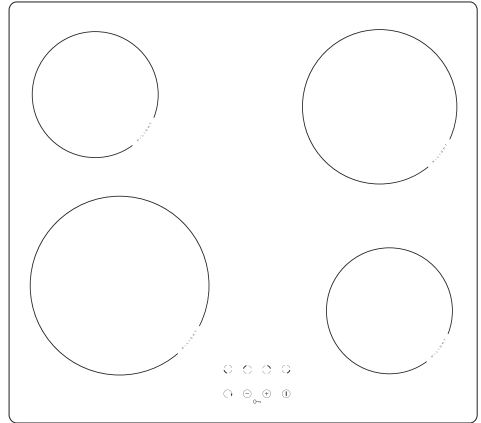

Type
KK 6400-90



FIN	Käyttöohjeet.....	2
SE	Bruksanvisning.....	22

Onnittelemme uuden keraamisen keittotason omistajaa

- Lue koko käyttöohje huolellisesti ennen keraamisen keittotason käyttöönottoa.
- Tutustu keraamisen keittotason toimintaan ja sen toimintoihin siinä järjestyksessä, kuin ne käyttöohjeessa esitetään.
- Tutustu huolellisesti tietoihin laitteen oikeasta käytöstä ja huollosta. Näin varmistat, että keittotaso on turvallinen käyttää ja kestää käytössä pitkään.
- Noudata turvallisuusohjeita tarkoin. Ne on tarkoitettu estämään onnettomuuksia ja suojaamaan keraamista keittotasoa vahingoilta.
- Säilytä käyttöohje tulevaa käyttöä varten.

Huom!

Älä käytä keittotasoa ennen kuin olet lukenut käyttöohjeet täydellisesti.

Keittotaso on tarkoitettu vain normaaliin käyttöön ohjeiden mukaisesti. Muu käyttö (esim. keittiön lämmitykseen) voi aiheuttaa henkilö- tai omaisuusvaurioita.

Valmistaja pidättää oikeuden tarpeellisiin tai hyödyllisiin tuotteiden muutoksiin, jotka eivät vaikuta keittotason toimintaan tai turvallisuuteen.

SISÄLTÖ

Perustiedot.....	2
Tärkeitä turvallisuusohjeita	4
Laitteen kuvaus.....	8
Asennus.....	9
Käyttö.....	12
Puhdistus ja huolto.....	19
Hälytykset ja vianmääritys.....	20
Tekniset tiedot.....	21

Huomautus. Laite ja sen saatavilla olevat osat kuumenevat käytön aikana. Varo erityisesti koskettamasta mitään kuumennuselementtejä, sillä ne voivat olla kuumia. Älä anna alle 8-vuotiaiden lasten käyttää laitetta ilman aikuisen valvontaa.

Tätä laitetta ei saa käyttää henkilöt (alle 8-vuotiaat mukaan lukien), joiden fyysiset, henkiset tai aisteihin liittyvät kyvyt on heikentyneet tai henkilöt, joilla ei ole kokemusta ja tietoa laitteen käytöstä, ellei heidän turvallisuudestaan vastuussa oleva henkilö valvo heitä tai ole antanut heille opastusta heidän turvallisuudestaan. Varmista, että lapset eivät leiki laitteella. Älä anna lasten puhdistaa laitetta tai käyttää sitä ilman valvontaa.

Huomautus. Valvomaton rasvan tai öljyn keittäminen keittotasolla voi olla vaarallista ja siitä saattaa aiheutua tulipalo.

ÄLÄ KOSKAAN yritä sammuttaa tulta vedellä. Sammuta laite ja peitä liekki kannella tai syttymättömällä huovalla.

Huomautus. Tulipalon vaara: Älä säilytä mitään keittopinnalla.

TURVALLISUUS

Huomautus. Jos keittoalue on halkeillut, katkaise virta, jotta vältät sähköiskun vaaran.

Laitetta ei ole tarkoitettu käytettäväksi ulkoisen ajastimen tai erillisen kaukosäätöjärjestelmän avulla.

Älä puhdista laitetta höyrypuhdistuslaitteella.

TURVALLISUUS

Lue huolellisesti kaikki ohjeet ennen kuin asennat tason ja alat käyttää sitä. Näin varmistat turvallisuuden ja vältät vaurioittamasta tasoa.

Keittotason saa asentaa vain ammattitaitoinen henkilö.

Keittotasoa ei saa asentaa kylmäkalusteiden välittömään läheisyyteen.

Keittotaso asennetaan huonekaluihin, joiden lämpötilakestävyys on oltava 100°C. Vaa-
timus koskee vaneripintoja, reunoja, muovipintoja, liimaa sekä maalia.

Keittotasoa ei saa käyttää ennen kuin se on asennettu. Näin vältät koskemasta sähköisiin osiin.

Mahdolliset sähkölaitteiden korjaukset saa suorittaa vain ammattitaitoinen henkilö. Am-
mattitaidottoman henkilön suorittama työ saattaa aiheuttaa henkilövahinkoja.

Irrota keittotaso pistorasiasta tai poista sulake, jotta keittotaso on täysin jännitteetön.
Näin sähkövirta katkeaa täydellisesti.

Pääsy johtotulppaan on oltava vapaa

Lapsia ei saa päästää toimivan keittotason lähelle.

Kytketyn tason lämpöalueet kuumenevat nopeasti. Älä aseta kattiloita keittotasolle ennen
kuin keittoalue on kytketty päälle. Samalla säästät myös energiaa.

Jälkilämmön ilmaisin varoittaa kytketystä ja lämpimästä keittoalueesta.

Sähkökatkon sattuessa kaikki keittotason säädöt ja lukemat nollautuvat. Ole varovainen
– jännitteen palattua ilmaisin ei valvo ennen katkoa lämmitettyjä keittoalueita.

Jos pistorasia sijaitsee keittoalueen läheisyydessä, keittotason johto ei saa koskea
lämpimiin keittoalueisiin.

Kun käytät oljyä tai rasvaa, pidä keittotasoa koko ajan silmällä. Palovaara.

Älä käytä muovi- tai alumiiniastioita. Korkeissa lämpötiloissa ne sulavat ja voivat vaurio-
ittaa tasoa.

Kiinteä tai nestemäinen sokeri, sitruunahappo, suola jne. eivät saa tulla kosketukseen
lämpimän keittoalueen kanssa.

Jos sokerinpitoista ainetta tai muovivaipia pääsee kuumalle tasolle, kaavi se pois terävällä
kaapimella. Älä missään tapauksessa sulje keittotasoa. Varo palovammoja.

Käytä keraamisella keittotasolla vain keittoastioita, joiden pohja on tasainen, naarmuton
ja ilman teräviä reunoja.

Keraamisen keittotason keittoalue on kuumuuden- sekä kylmyydenkestävä.

Vältä esineiden pudottamista tasolle. Esim. maustepurkin putoaminen voi vahingoittaa
keraamisen tason pintaa.

Kiehuvat ruoat voivat pöytä läpi laitteen jännitteisiin osiin.

Jos lasi halkeaa tai siihen tulee muu vaurio, keittotaso on irrotettava heti sähköverkosta.
Ota yhteys huoltoon.

Noudata keraamisen tason puhdistus- ja huoltoohjeita. Takuu ei koske tason väärinkäy-
töstä aiheutuneita vaurioita.



Järkevästä energiankäytöstä on hyötyä sekä kodin taloudelle että luonnolle.

•**Käytä oikeita keittoastioita.** Paksu- ja tasapohjaiset astiat säästävät jopa kolmanneksen energiaa. Muista käyttää kantta, muuten energiankulutus nousee jopa nelinkertaiseksi.

•**Valitse astiat, jotka kooltaan sopivat keittoalueelle.** Keittoastian pohjan läpimitan on oltava sama tai hieman suurempi kuin keittoalueen.

•**Keittoalueet ja astioiden pohjat on pidettävä puhtaana.** Lika estää lämmön siirtymistä. Palaneen lian poistossa käytetään luonnolle haitallisia aineita.

•**Vältä tarpeetonta kannen nostamista.**

Tasoa ei suositella sijoitettavaksi kylmäkasteiden läheisyyteen, sillä se nostaa niiden energiankulutusta.



Pakkaus suojaa tuotetta kuljetusvaurioilta. Purettuasi pakkauksen toimita se kierrätykseen. Pakkauksen kaikki osat ovat ympäristölle vaarattomia ja kokonaan kierrätyskelpoisia.

Pakkauksen osissa on kierrätystä helpottava merkintä.

Huom! Älä päästä lapsia keittotason lähelle ennen kuin olet toimittanut kaikki pakkauksen vaaralliset osat (muovipussit, styroksi, jne) kierrätykseen.

VANHAN LAITTEEN HÄVITTÄMINEN



Jos poistat laitteen lopullisesti käytöstä, älä vie sitä tavalliseen yhdyskuntajättesäiliöön, vaan toimita lähimpään kierrätys- tai uudelleenkäyttökeskukseen.

Laitteessa, sen käyttöohjeissa tai pakkauksessa on kierrätys-

kelpoisuusmerkki.

Laite on valmistettu kierrätyskelpoisista materiaaleista. Viemällä vanhan laitteen uudelleenkäyttökeskukseen autat suojelemaan luontoa.

Jos et tiedä, missä lähin kierrätys- tai uudelleenkäyttökeskus sijaitsee, kysy kunnan ympäristöhallinnolta.

LAITTEEN KUVAUS

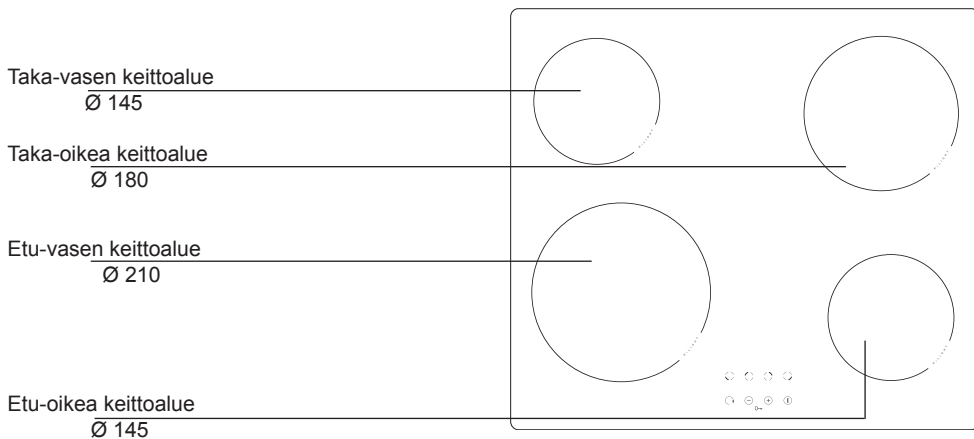

Käyttöpaneeli

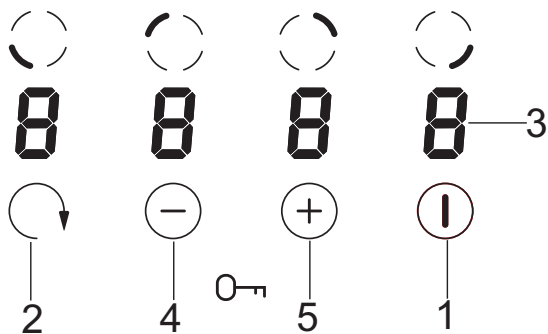

1. Toimintonäppäin
2. Keittoalueen näppäin,
3. Keittoalueen näyttö,
4. Miinus-näppäin,
5. Plus-näppäin,

Pöytälevyn ominaisuudet keittotason asennusta varten

- Pöytälevyn paksuuden on oltava 28 - 40 mm, syvyys min. 600 mm.
- Levyn on oltava tasainen ja vaakasuorassa. Levyn seinien reunat on tiivistettävä vuotojen ja kosteuden ehkäisemiseksi.
- Etäisyyden asennusaukosta pöytälevyn reunaan on oltava min. 60 mm edessä ja takana min. 50 mm.
- Aukon reunan ja huonekalun sivuseinän etäisyyden on oltava vähintään 55 mm.
- Kalusteiden on oltava vanerista tehtyjä ja liimojen sen kiinnittämiseen on oltava 100°C lämmönkestäviä. Mikäli ehdot eivät täyty, voi seurauksena olla pinnan muodonmuutos tai vanerin irtoaminen.
- Asennusaukon reunat täytyy tiivistää kosteudenkestävällä materiaalilla.
- Asennusaukko levyyn on tehtävä kuvan 1. (kahva) ja kuvan 2. (jouset) mittojen mukaisesti.
- Tason alle on jätettävä väh. 25 mm vapaata tilaa ilmankierron varmistamiseksi ja tason ympäristön lämpenemisen estämiseksi.

1

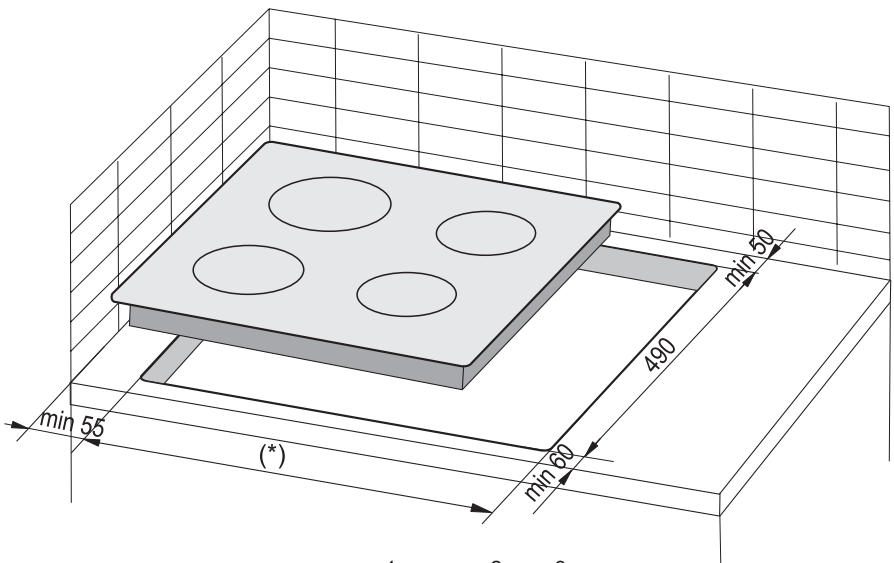

(*) 560 mm levyjen 600 mm

(*) 750 mm levyjen 770 mm

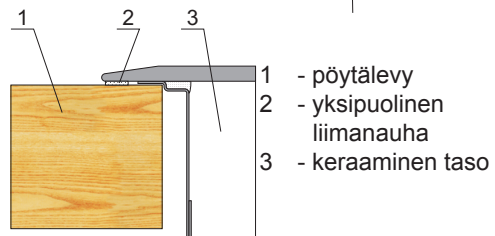

ASENNUS

Huom. Tason keittiökalusteasennuksessa tulee asentaa hylly - jakaja, kuten viereisessä kuvassa. Mikäli taso asennetaan kalusteisiin sijoitettavan uunin yläpuolelle, hyllyn - jakajan asennus ei ole tarpeellinen.

Mikäli taso on sijoitettu työtason laatikon yläpuolelle, keittotason alapinta tulee suojata puulevyllä tai keraamisille tasoille tarkoitetulla suoja-alustalla.

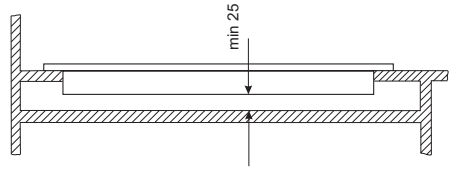

Lieden asennus keittiökaapin työtasoon.

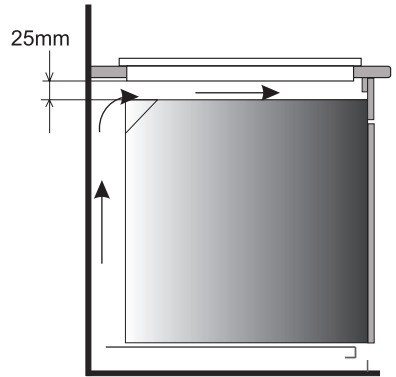

Lieden asennus keittiön työtason tuulettimella varustetun uunin päälle.



Älä asenna liettä uunin päälle, ellei siihen liity tuuletinta.



Reititä virtajohto niin, ettei se kosketa laitteen pohjaa.

SÄHKÖVERKKOON LIITTÄMINEN

Sähköverkkoon liittäminen

VAROITUS!

Sähköliitännän saa suorittaa vain sähköasennusoikeudet omaava sähköasentaja. Laitteen sähköjärjestelmän muuttaminen kielletty.

OHJEITA ASENTAJALLE

Keittotaso on varustettu kytkentäkotelolla, josta asentajalla on mahdollisuus valita oikeita koskettimia virtälähteestä riippuen.

Kytkentäkotelossa on mahdollista suorittaa seuraavat liitännät:

- yksivaiheinen: 230 V ~
- kaksivaiheinen: 400 V2N~

Keittotaso liitetään sopivaan virtälähteeseen liitännälistalla oheisen liitännäkaavion mukaisesti. Tason alla olevaan arvokilpeen on merkitty ohjeet. Ota alasuojan kansi pois, jolloin liitännälista näkyy. Muista liittää kaapelit oikein, riippuen liitännätyypistä ja keittotason nominaalitehosta.

Huom!

Muista liittää suojaajiiri liitännälistaan. Suojaajiirin kosketin on merkitty \oplus . Turvallisuusmääräyksiä mukaan sähköasennus on suunniteltava siten, että tämä laite voidaan erottaa verkosta vähintään 3 mm:n kosketusvälimellä kaikista navoista. Tarkoitukseen soveltuvana erottimena käy esim. pääkytkin.

Lue huolellisesti kaikki arvokilven ja liitännäpiirrustuksen neuvot ennen kuin kytket virran keittotasoon.

HUOM! Sähköasentajan on annettava keittotason käyttäjälle ”laitteen virtaliitännän todistus” (takuu). Jos asentaja ei noudata asennusohjeita, tason toiminta voi heikentyä ja on olemassa tapaturman tai vaurion vaara.

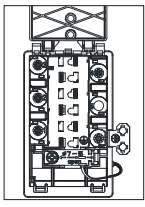
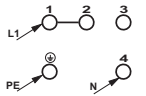
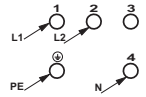
LIITÄNTÄVAIHTOEHDOT				
Huom! Lämmituselementtien jännite on 230V.				
		Huom! Joka tapauksessa suojaajojohdon on oltava \oplus PE-kiinnittimellä.	Suosittelulta liitännäjohto	
1	Sähköverkon 230 V yksivaiheiliitäntä nollajohtimella, 1-2, nollajohdin kytketään liittimeen 4, suojaamaadoitus kytketään liittimeen \oplus	1N~		H05RR-F3G4 H05VV-F3G4
2*	Sähköverkon 400/230 V kaksivaiheiliitäntä nollajohtimella, nollajohdin kytketään liittimeen 4, suojaamaadoitus kytketään liittimeen \oplus	2N~		H05RR-F3G4 H05VV-F3G4
L1=R, L2=S, N - nollajohdin kytketään; \oplus - suojaamaadoitus kytketään				

KÄYTTÖ

SOVELTUVAT ASTIAT

- Laadukkaan kattilan pohjan on oltava tasainen. Näin vältät ylikuumentumisen. Lämpö levittyy tasaisesti ja parhaiten kattiloissa, joiden pohjat ja seinät ovat paksuja.
- Kattilan pohjan on oltava kuiva. Kun otat kattilan jääkaapista, tarkista, että sen pohja on täysin kuiva. Pyyhi kosteutta pois tarvittaessa. Näin keittotason pinta pysyy puhtaana.
- Kattilan kansi estää lämmön tuhlaamista ja auttaa säästämään energiaa.

Huomautus. Kun kytket laitteen ensimmäisen kerran verkkovirtaan, keittoalueen näytössä saattaa näkyä kirjain "H". Tämä ei ole vika, ja kirjain "H" katoaa noin 60 minuutin kuluttua.

Paina **vain yhtä näppäintä kerrallaan**, kun kytket tai sammutat keittotason tai säädät laitteen lämpötehoa. Jos painat samanaikaisesti useampaa näppäintä, laite hylkää ohjaussignaalin. Jos painat näppäintä pitkään, kuulet vikahälytyksen. (paitsi keittoalueen toiminnan katketessa).

Sopivat keittoastiat

Keraamisen keittotason keittoalue vaatii kattiloilta ja astioilta enemmän kuin tavallinen liesi. Noudata astioiden valmistajien ohjeita.

Alumiini- ja kuparipohjat voivat aiheuttaa värjäytymiä, joiden puhdistaminen on erittäin vaikeata. On oltava hyvin varovainen käytettäessä maalattuja kattiloita, jotka pohjaan palaessaan voivat aiheuttaa pysyviä vaurioita keraamiselle pinnalle. Noudata seuraavia ohjeita optimaalisen energiankulutuksen ja keittämisaajan saavuttamiseksi, sekä välttääksesi ruokien palamista tason pinnalle.

Astian pohja

Keittoastioiden pohjien on oltava paksuja ja tasaisia. Karkea tai likainen pohja voi naarmuttaa keraamista keittotasoa.

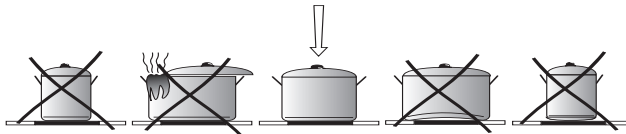

Astian koko

Keittoastian pohjan läpimitan on oltava sama kuin keittoalueen.

Astian kansi

Kansi estää lämmön karkaamisen, pienentää energiankulutusta ja lyhentää kuumenemisaikaa.

KÄYTTÖ

Käyttöpaneeli

Liitettyäsi keittotason sähköverkkoon näytölle tulee hetkeksi ”-” merkki (3). Silloin keraamisen keittotason voi kytkeä päälle.

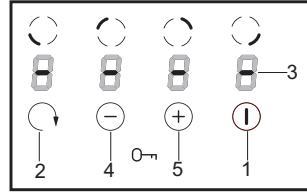

Älä aseta mitään esineitä kosketusnäppäinten päälle (vikailmoitus voi aktivoitua). Pidä paneelin pinta puhtaana!

Keittotason aktivointi

Kun keittotaso ei ole käytössä, kaikki keittoalueet ovat poissa päältä ja merkivalot ovat sammuneina. Painamalla toimintonäppäintä (1), keittotaso aktivoituu, vilkkuva ”0” palaa 10 sekuntia etu-oikeassa näytössä (3). Voit nyt suurentaa tai pienentää tehoa näppäimillä (+)(5) tai (-)(4) (katso: **Tehon säätäminen**).

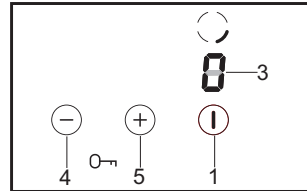

Muuta asetusta 10 sekunnin kuluessa, koska muuten keittotaso kytkeytyy pois päältä.

Keittoalueen kytkeminen päälle

Kun keittotaso on aktivoitu, (vähintään yksi keittoalue on kytketty päälle) seuraavan keittoalueen voi laittaa päälle valitsemalla keittoalueen sen näppäimellä (2). Kun ”0” palaa, voit suurentaa tai pienentää tehoa näppäimillä (+)(5) tai (-)(4) (katso: **Tehon säätäminen**).

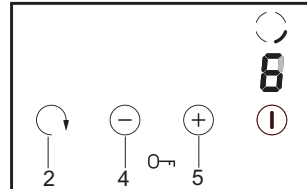

Muuta asetusta 10 sekunnin kuluessa, koska muuten keittotaso kytkeytyy pois päältä.

KÄYTTÖ

Keittoalueen valitseminen

Koskettamalla keittoalueen näppäintä (2) voidaan aktivoida yksittäisiä keittoalueita.

Keittoalue on aktivoitu kun näytöllä (3) vilkkuu numero. Silloin tehoa voidaan säätää näppäimillä (+)(5) tai (-)(4) tai kytkeä keittoalue pois päältä valitsemalla samanaikaisesti näppäimet (+)(5) ja (-)(4).

10 sekunnin jälkeen alue kytkeytyy pois päältä ja asetusten muuttamiseksi täytyy ensin aktivoida haluttu alue näppäimellä (2).



Keittoalueiden aktivointi alkaa aina etu-oikea alueelta ja muuttuu myötäpäivään koskettamalla näppäintä (2).

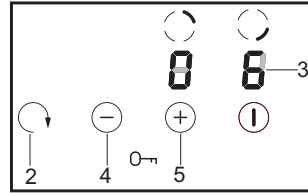

Tehon säätäminen

Kun haluat säätää tehoa, valitse ensin keittoalue keittoalueen näppäimellä (2). Lämpötehoa voidaan säätää (+)(5) tai (-)(4) näppäimillä, kun keittoalueen näytöllä vilkkuu (3) "0".

Jos et halua automaattisen lämpötehon pienentämisyjärjestelmän toimivan, aloita tehon säätäminen näppäimellä (-)(4). Sen jälkeen lämpötehoa voidaan suurentaa vähitellen (+)(5) näppäimellä tai pienentää (-)(4) näppäimellä.

Jos haluat käyttää automaattista lämpötehon pienentämisyjärjestelmää, aloita tehon säätäminen näppäimellä (+) (5). (katso: Automaattinen tehon pienentäminen).

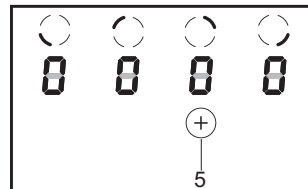
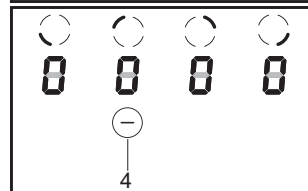
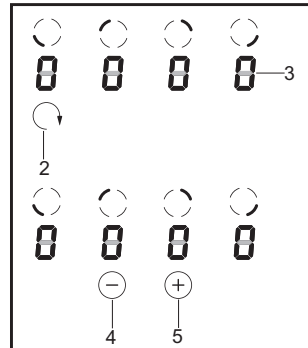

KÄYTTÖ

Automaattinen tehon pienentäminen

Jokainen keittoalue on varustettu automaattisella tehon pienentämisjärjestelmällä. Järjestelmän ollessa päällä keittoalue toimii oikean ajan korkeimmalla lämpöteholla. Sen jälkeen keittoalue vaihtuu oikealle keittämislämpöteholle. Automaattinen tehon pienentämisjärjestelmä kytketään päälle näppäilemällä (+)(5). "9" lämpötehon astelukema sekä kirjain "A" näkyvät vuorotellen keittoalueen näytössä (3) n.10 s ajan. Mikäli painat 10 sekunnissa (-)(4) näppäintä säätääksesi keittämislämpötehoa, automaattinen tehon pienentämisjärjestelmä aktivoituu, "A" kirjain astelukema syyty lämpöalueen ollessa aktivoituna. Nyt keittämislämpötehoa voi säätää milloin tahansa kohdan "Tehon säätäminen" mukaisesti.

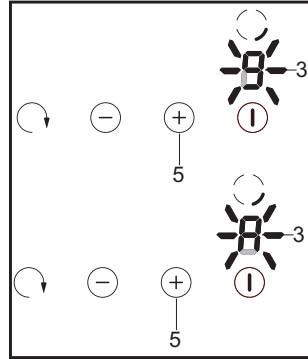

Keittämisen lämpöteho	Pikakeittäminen (min)
1	1
2	3
3	4,8
4	6,5
5	8,5
6	2,5
7	3,5
8	4,5
9	-

Mikäli muutat lämpötehoasetusta vasta 10 sekunnin jälkeen, "A" kirjain sammuu, automaattinen tehon pienentämisjärjestelmä on pois päältä.

Jos et halua automaattisen lämpötehon pienentämisjärjestelmän toimivan, aloita tehon säätäminen näppäimellä (-)(4) ("A" kirjain ei pala.)

Yhden keittoalueen katkaiseminen

Voit katkaista virran keittoalueelta seuraavasti:

1. Valitse haluamasi keittoalueen valintänäppäintä painamalla (2).
2. Paina samanaikaisesti näppäimiä (+)(5) ja (-)(4), tai pienennä säätö "0":aan näppäimellä (-)(4). "H" kirjain syyty lämpöalueen näytössä jälkilämmön osoitukseksi.

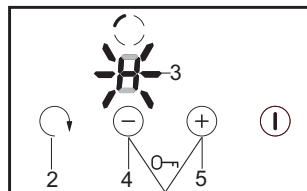

KÄYTTÖ

Jälkilämmön merkkivalo

Kun keittoalue on kytketty pois päältä, vastaavan keittoalueen näytössä näkyy kirjain ”H”, joka varoittaa, että keittoalue on yhä kuuma.



**Älä kosketa keittoaluetta varoituk-
sen aikana jälkilämmön aiheut-
taman palovammariskin takia
äläkä aseta keittoalueelle mitään
esinettä, joka on herkkä lämmölle!**



Kun jälkilämmön merkkivalo sammuu, keit-
toaluetta voidaan koskettaa. On kuitenkin
hyvä muistaa, että se on yhä huoneenläm-
pää lämpimämpi.



**Jälkilämmön merkkivaloa „H” ei
näy virtakatkoksen aikana. Keitto-
alueet voivat silti yhä olla kuumia!**



Tärkeää!
**Jos laite kytketään päälle uudelle-
liittämissä jälkeen tai kun
verkkovirta palautuu virtakat-
koksen jälkeen, laite suorittaa
lyhyen itsetestin ja näkyviin tulee
jälkilämmön merkkivalo „H”. Keit-
toalueen näyttöön tuleva jälkiläm-
mön merkkivalo „H” näkyy 45 - 60
minuuttia. Aika, jonka jälkilämmön
merkkivalo on näkyvissä, ei peru-
stu lämpötilan mittaamiseen vaan
siihen, miten kauan keittoalue on
ollut toiminnassa. Virtakatkoksen
jälkeen oletetaan korkein mahdol-
linen lämpötila ja pisin jäähtymisa-
ika, minkä takia merkkivalo näkyy
pidennetyn ajan.
Tämä ei vaikuta laitteen toimin-
taan.**

KÄYTTÖ

Toiminta-ajan rajoittaminen

Laitteen turvallisen käytön takaamiseksi liedessä on aikarajoituskytkin, joka rajoittaa kunkin levyn toiminta-aikaa. Maksimaalinen toiminta-aika lasketaan kullekin levyille viimeksi valitun tehoasetuksen mukaan. Jos keittämisen tehoasetusta ei ole muutettu pidempään aikaan (tarkista arvot taulukosta), levy kytketään pois päältä automaattisesti ja jälkilämmön ilmaisin kytketty. Huomaa, että jokaisen keitto-alueen voi milloin tahansa kytkeä päälle ja käyttää sitä käyttöohjeiden mukaisesti.

Lämpöteho	Maksimaalinen toiminta-aika (tunteina)
1	10
2	5
3	5
4	4
5	3
6	2
7	2
8	2
9	1

Lukitus

Lukitustoiminto estää keittotason kytkemisen pois päältä vahingossa lasten tai kotieläinten toimesta.



Lukituksen kytkeminen päälle / katkaiseminen aloitetaan tason ollessa pois päältä.



Lukitus kytketty pois päältä sähkökatkon sattuessa.

Lukituksen kytkeminen päälle

Koskettamalla toimintonäppäintä (1) laitetaan taso päälle, jolloin etu-oikeassa näytössä (3) vilkkuu 10 sekunnin ajan "0" merkki. Seuraavaksi em. 10 sekunnin aikana, valitse samanaikaisesti sensorit (2) ja (4). Lyhyen äänimerkin jälkeen paina (+)(5) näppäintä ja kaikissa näytöissä syttyy "L" kirjain.

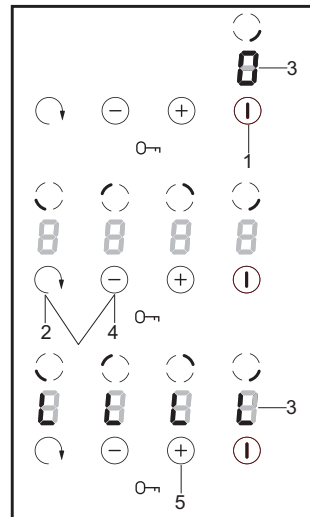

KÄYTTÖ

Lukituksen katkaiseminen

Katkaiseminen aloitetaan painamalla toimintonäppäintä (1), jolloin kaikissa näytöissä (3) syttyy "L" kirjain.

10 sekunnin kuluessa toimintonäppäimen (1) painamisesta, valitse samanaikaisesti sensorit (2) ja (4). Lyhyen äänimerkin jälkeen paina (-)(4) näppäintä ja "L" kirjain sammuu kaikista näytöistä (3).

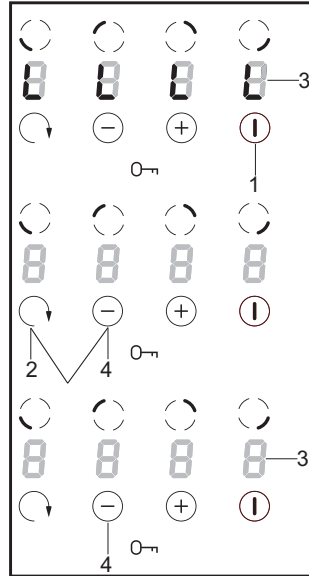

Virran katkaiseminen keittotasolta

Keittotaso toimii, jos vähintään yksi keittoalue on päällä. Katkaise virta koko keittotasolta toimintonäppäimellä (1). "H" syttyy keittoalueen näytössä (3) jälkilämmön osoitukseksi.

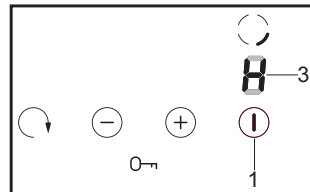

PUHDISTUS JA HOITO

Keittotason puhtaudesta huolehtiminen ja sopiva hoito pidentävät huomattavasti keittotason käyttöikää.



Keraamisten osien puhdistuksessa on samoja periaatteita kuin lasin puhdistuksessa. Älä käytä keittotason puhdistamiseen voi-makkaita puhdistusaineita, kuten karkeita hankausaineita tai naarmuttavia kattilanpuhdistusaineita.

Puhdistus jokaisen käytön jälkeen

- **Kevyet, palamattomat** tahrat pyyhitään pois kostealla rievulla, ilman puhdistusainetta. Puhdistusaineen käyttö voi aiheuttaa sinisiä tahroja. Niitä ei voi aina pyyhkiä pois ensimmäisellä puhdistuskerralla vaikka käyttäisit erityistä puhdistusainetta.
- **Voimakkaasti kiinnittynyt lika täytyy pyyhkiä pois terävällä puhdistuskaapimella ja pyyhkäistä keittoalue sen jälkeen kostealla rievulla.**

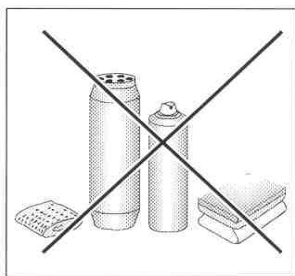
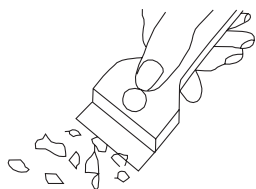

Tahrojen poistaminen

- **Vaaleat helmiväriset tahrat (alumiinin jäännökset)** voit poistaa jäähtyneestä keittotasosta erityisen puhdistusaineen avulla. Kalkkijäännökset (esim. veden ylikiehumisen jälkeen) voit poistaa etikalla tai erityisellä puhdistusaineella.
- Sokeria sisältäviä ruokia, muovia ja alumiinifoliota poistettaessa ei saa katkaista virtaa keittoalueelta! Raaputa heti jäännökset pois niiden ollessa vielä kuumia terävällä puhdistuskaapimella. Poistetuasi tahran voit kytkeä keittotason pois päältä, ja pyyhkäistä kylmän keittoalueen erityispuhdistusaineella.

Puhdistusaineita voit ostaa esim. keittiötarvikekaupoista. Terävät puhdistuskaapimet voit ostaa tee-se-itse-kaupoista sekä rakennustarvikeliikkeistä.

Älä puhdista kuumaa keittotasoa puhdistusaineella. Puhdista jäähtyneet levyt puhdistusaineella, anna kuivua ja pyyhi taas kostealla pyyhkeellä. Ennen kuin panet keittotason taas päälle pyyhi kaikki puhdistusaineen jäljet kostealla pyyhkeellä. Muuten ne voivat syövyttää keittotason pintaa.

Valmistajan antama takuu ei koske vaurioita, jotka aiheutuvat virheellisestä käytöstä tai puhdistuksesta!

Huom!

Jos keittotasoa ei voi jostakin teknisestä syystä käyttää, irrota pistotulppa tai poista sulake, jotta keittotaso on täysin jännitteetön. Ota yhteys huoltoon.

Huom!

Jos keraaminen taso on murentunut tai haljennut, katkaise virta keittotasolta ja irrota se sähköverkosta heti. Irrota pistotulppa tai poista sulake. Ota yhteys huoltoon.

JOS KEITTOTASO EI TOIMI OIKEIN

Toimi seuraavien ohjeiden mukaisesti:

- Katkaise taso pois päältä.
- Irrota laite sähköverkosta.
- Ota yhteys huoltoon.
- Ennen kuin otat yhteyttä huoltoon yritä saada laitteesi kuntoon omin voimin käymällä seuraavat kohdat läpi.

ONGELMA	SYY	RATKAISU
1.Laite ei toimi	- sähkökatko	- tarkista onko kotisähköverkon sulake ehjä, tarvittaessa vaihda
2.Tehoa ei voi säätää	- ohjauspaneelia ei ole kytketty päälle	- kytke ohjauspaneeli päälle
	- näppäintä ei ole painettu tarpeeksi kauan (alle 1 sekunti)	- paina näppäintä kauemmin
	- useampaa näppäintä on painettu samanaikaisesti	- paina vain yhtä näppäintä (paitsi kun kytketään keittoalue)
3.Laite ei reagoi, lyhyt äänimerkki kuuluu	- lukitus on kytketty päälle	- katkaise lukitus pois
4.Laite ei reagoi, pitkä äänimerkki kuuluu	- ohjausvirhe (on painettu väärää näppäintä tai liian nopeasti)	- kytke keittotaso päälle uudelleen
	- näppäimet peitetyt tai likaiset	- paljasta tai puhdista näppäimet
5.Keittotaso kytkeytyy pois päältä	- toimintinäppäimen painalluksesta on kulunut liian kauan (yli 10 sekuntia)	- kytke ohjauspaneeli päälle uudelleen, syötä komennot heti
	- näppäimet peitetyt tai likaiset	- paljasta tai puhdista näppäimet
6.Yksi keittoalue kytkeytyy pois päältä	- toimintoajan rajoitus on pantu päälle	- kytke keittoalue päälle uudelleen
	- näppäimet peitetyt tai likaiset	- paljasta tai puhdista näppäimet

JOS KEITTOTASO EI TOIMI OIKEIN

ONGELMA	SYY	RATKAISU
7. Jälkilämmön ilmaisin ei pala vaikka lämpöalueet ovat kuumia	- sähkökatko, keittotaso on irrotettu sähköverkosta	- jälkilämmön ilmaisin toimii taas kun keittotaso kytketään päälle ja ohjauspaneelilta katkaistaan virta uudelleen
8. Keraamisessa tasossa halkeama	 Varoitus! Keittotaso on irrotettava heti sähköverkosta (poista sulake). Ota yhteys lähimpään huoltoon	
9. Vika ei poistu	Keittotaso on irrotettava heti sähköverkosta (poista sulake). Ota yhteys lähimpään huoltoon. Huom! Asiakas vastaa laitteen oikeasta käytöstä ja sen kunnossapidosta. Jos reklamaatio on perusteeton tai tämän ohjekirjan ohjeita ei ole noudatettu, korjauskustannukset laskutetaan asiakkaalta. Valmistaja sanoutuu irti kaikesta vastuusta, jos ohjeita ja suosituksia ei noudateta.	

TEKNISET TIEDOT

Käyttöjännite	400V 2N~50 Hz
Teho	
- ämpöalue: 2 x Ø 145 mm	1,2 kW
- ämpöalue: 1 x Ø 180 mm	1,8 kW
- ämpöalue: 1 x Ø 210 mm	2,3 kW
Mitat	576 x 518 x 48
Paino	ca. 7,8 kg

SE

Grattis til din nya keramiska kokplatta

- Denna keramiska kokplatta svarar mot marknadens behov, där man uppskattar både pålitlighet, funktionalitet, enkelhet och snygg design.
- Innan våra kokplattor packas och lämnar fabriken kontrolleras de noggrant med hänsyn till säkerhet och funktionalitet.
- Läs denna bruksanvisning noggrant innan du börjar använda kokplattan. Instruktionerna i bruksanvisningen kommer att hjälpa dig att använda produkten på rätt sätt.
- Bruksanvisningen ska förvaras på ett lättillgängligt ställe. Den ska följas noggrant för att undvika olyckshändelser.

Observera!

Läs bruksanvisningen noggrant innan du börjar installera och använda kokplattan.

Kokplattan är endast tänkt att användas som kokanordning. Utnyttjande av kokplattan för andra ändamål än matlagning (tex för uppvärmning av lokalen) är inte tillåtet därför att det kan vara farligt.

Tillverkaren förbehåller sig rätten att göra ändringar som inte påverkar kokplattans funktion.

INNEHÅLLSFÖRTECKNING

Grundläggande information	23
Säkerhetsanvisningar.....	25
Produktbeskrivning	29
Installation.....	30
Skötsel.....	34
Rengöring och underhåll	41
Om spishällen inte fungerar	42
Tekniska data	43

SÄKERHETSANVISNINGAR

Obs. Hällen och dess åtkomliga delar blir varma under användning. Undgå att röra vid kokzonerna eftersom de kan vara heta. Låt inte barn under 8 år använda spisen utan vuxens uppsikt.

Spisen får inte användas av personer (inklusive barn under 8 år) med nedsatt fysisk, sensorisk eller mental förmåga, eller som saknar erfarenhet och kunskap om dess användning, utom om de övervakas eller har instruerats av den som ansvarar för deras säkerhet. Barn får inte leka med spishällen. Låt inte barn rengöra eller använda spisen utan att ha uppsikt över dem.

Obs. Ha alltid uppsikt över spisen om du lagar mat i olja eller fett, annars kan faror uppstå och det finns risk för eldsvåda.

Försök ALDRIG släcka elden med vatten. Dra ut spisens kontakten från väggen och kväv lågorna med ett lock eller en brandfilt.

Obs. Brandrisk: Använd inte kokyten som förvaringsplats.

Obs. Om hällens yta har spruckit ska du stänga av strömmen för att undvika risken för elstötar.

SÄKERHETSANVISNINGAR

Spisen är inte avsedd att styras med hjälp av en extern timer eller en separat fjärrkontroll.

Använd inte utrustning som rengör med ånga när du rengör spisen.

SÄKERHETSANVISNINGAR

- Läs bruksanvisningen innan du använder kokhällen första gången. Underlåtenhet att följa bruksanvisningens anvisningar om säkerhet kan leda till personskada eller skada på utrustningen.
- Om kokhällen används i närheten av radio, TV eller en annan apparat som avger vågor, kontrollera att kokhällens manöverpanel fungerar korrekt.
- Installation av kokhällen får endast utföras av behörig installatör – elektriker.
- Kokhällen får inte monteras i närheten av kylanordningar.
- Möbler som kokhällen är inbyggd i måste vara värmebeständiga till 100°C.
- Detta gäller även fanér, kanter, ytor gjorda av konstfiber, lim och lack.
- Kokhällen får enbart användas efter att den byggts in. På detta sätt försäkras man sig om att den inte kommer i kontakt med strömförande delar.
- Eitillbehören får bara repareras av specialister. Oprofessionella reparationer kan orsaka allvarliga risker för användaren.
- Anordningen blir helt strömlös först då man dragit ur nätkontakten eller skruvat ur proppen.
- Uttag till anslutningsledning ska vara tillgänglig efter installation av kokhällen.
- Tillåt inte barn att vara i närheten av kokhällen när den används. Barn kan dra ner kokkärl och kastruller med varmt innehåll och därmed bränna sig.
- Värmezonerna blir snabbt varma efter att de slagits på. Därför bör man sätta på värmezoner först efter att kokkärl placerats på dem. På detta sätt sparar man energi.
- Den inbyggda eftervärmeindikatorn visar om kokhällen är avstängd eller om den fortfarande är varm.
- Vid strömavbrott försvinner alla inställningar som gjorts före strömavbrottet. Efter att ström åter anslutits ska man vara särskilt försiktig då värmezoner som var varma före strömavbrottet inte längre kontrolleras av indikatorn.
- Om stickkontakt finns i närheten av kokhällen, försäkra dig om att kabeln inte vidrör varma ytor.
- Vid användning av olja och andra fetter får hällen på grund av brandfara inte lämnas utan tillsyn.
- Använd inte kokkärl gjorda av konstfiber eller aluminium eftersom de smälter i höga temperaturer och kan skada hällen.
- Socker, citronsyra, salt etc. i både fast och flytande form samt plast får inte komma i kontakt med värmezoner.
- Om socker eller plast hamnar på en värmezon ska du inte stänga av kokhällen utan skrapa av detta med ett vasst redskap. Skydda händerna mot brännskador.
- Vid användning av kokhällen får enbart kokkärl eller kastruller med plan botten utan några kanter användas, annars kan kokhällen skadas.
- Värmeplattan tål snabba temperaturväxlingar. Den är inte känslig för vare sig kyla eller värme.
- Man bör undvika att tappa föremål på plattan. Slag, som uppstår när t ex en kryddbuk faller ner på plattan, kan orsaka sprickor och splitter i den keramiska kokhällen.
- Om det finns sprickor i hällen kan vätskor som kokar över lätt komma i kontakt med strömförande detaljer.
- Om kokhällen blir skadad måste den genast stängas av helt för att undvika risk för elektrisk stöt.
- Alla anvisningar angående rengöring och underhåll ska följas noggrant. Vid otillåten eller felaktig användning upphör garantin att gälla.
- Om anordningen är utrustad med halogena värmezoner kan det vara skadligt att titta rakt på dessa.



Om man använder energi på ett ansvarligt sätt, sparer man pengar och skonar miljön.

●Använda lämpliga kokkärl

Kokkärl med platt och tjock botten kräver 1/3 mindre energi. Kom ihåg att använda lock, annars ökar energiförbrukning med 4 gånger!

●Anpassa kokkärlet till värmezonen

Kokkärlet bör aldrig vara större än värmezonen.

●Placera plattan långt ifrån kyl- och frysskåp

Genom att placera kokplattan i närheten av kyl- och frysskåp ökar energiförbrukning.

●Se till att värmezonen och kokkärletsbottnarna är rena

Smuts försämrar värmeöverföringen. Starkt inbränd smuts kan ofta endast tas bort med hjälp av miljöfarliga rengöringsmedel.

●Undvika att lyfta på locket i onödan



Emballaget skyddar kokplattan mot skador som kan uppstå under transport. Efter att du packat upp kokplattan bör du lämna emballaget till återvinning.

Allt material som använts vid tillverkning av emballaget är miljövänligt och kan återvinnas till 100%.

Obs! Se till så att barn inte kan få i sig av den frigolit som skyddar under transporten.

KASSERING AV FÖRBRUKADE PRODUKTER



När produkten är förbrukad får den inte kasseras som vanligt avfall, utan man bör överlämna den till en organisation som återvinner elektriska och elektroniska produkter. På produkten, bruksanvisningen eller förpackningen finns en symbol som visar att förbrukad produkt ska lämnas till återvinning.

Material som används för tillverkning av produkten kan återvinnas enligt lämplig beteckning. Genom återvinning av materialet i den förbrukade produkten bidrar man till ett starkt miljöskydd.

Kontakta din kommun för uppgifter om var i din kommun det finns organisationer som tar hand om förbrukade produkter.

PRODUKTBESKRIVNING

Kokzon – vänster bak
Ø 145

Kokzon – höger bak
Ø 180

Kokzon – vänster fram
Ø 210

Kokzon – höger fram
Ø 145

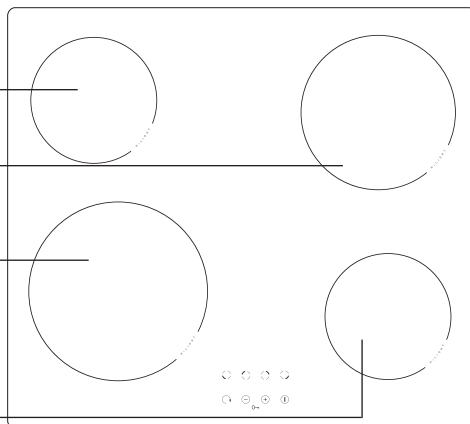

Kontrollpanel

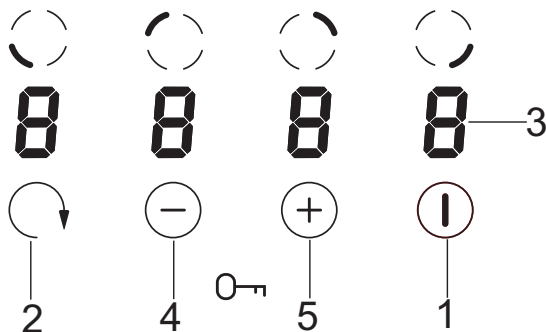

1. Huvudknapp
2. Knapp för val av kokzon
3. Teckenfönster för respektive kokzon
4. Knapp "plus"
5. Knapp "minus"

INSTALLATION

Förberedande åtgärder inför monteringen

- Toppskivan ska ha en tjocklek på mellan 28 och 40 mm och ett djup på minst 600 mm.
- Toppskivan ska vara plan och nivellerad. Toppskivans sida vänd mot väggen ska tätas och skyddas mot översvämningar och fukt.
- Avståndet mellan hålets kant och toppskivans främre kant ska vara minst 60 mm. Avståndet till toppskivans bakre kant ska vara minst 50 mm.
- Avståndet mellan hålets kant och möbelns sidovägg ska vara minst 55 mm.
- Möbler som ska byggas in måste ha beklädnad som klarar 100 °C (detsamma gäller limmet som fäster beklädnaden vid möbeln). Om detta villkor inte uppfylls, kan det leda till att möbelytan deformeras eller beklädnaden lossar.
- Hålets kanter bör skyddas med fuktbeständigt material.
- Hålet i toppskivan ska göras i enlighet med måtten angivna i figur 1 (handtag) och figur 2 (fjädrar). Lämna minst 25 mm fritt utrymme under toppskivan för att möjliggöra korrekt ventilation och undvika överhettning.

1

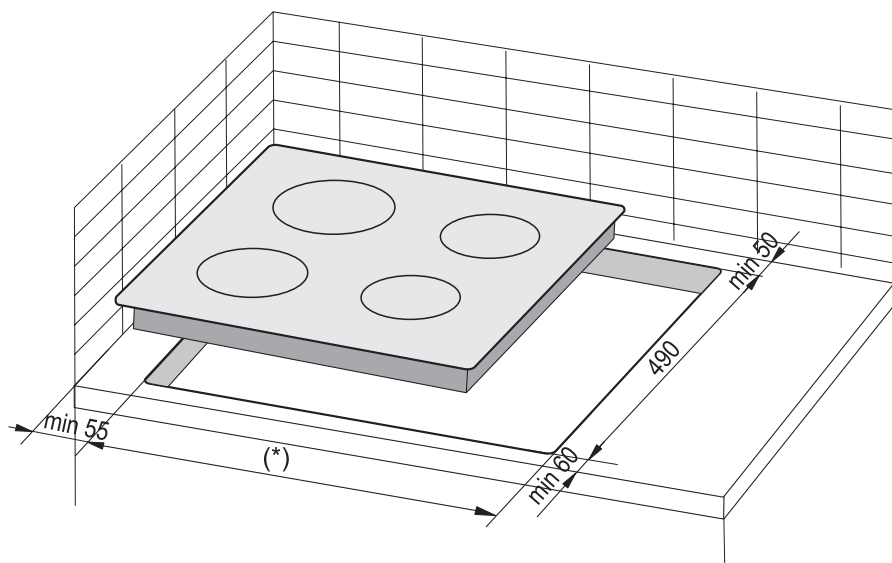

(*) 560 mm för styrelser 600 mm

(*) 750 mm för styrelser 770 mm

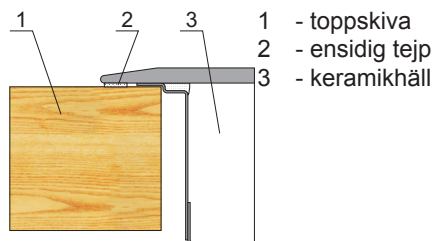

INSTALLATION

OBS. Montera spärrhyllan samtidigt med kökskåpets bänkskiva, enligt vad som beskrivs på bilden bredvid. Om skivan installeras ovanpå ugnen anpassad för inbyggnad behöver du inte montera spärrhyllan.

Om skivan har monterats i kökskåpets bänkskiva ovanpå en låda, täck skivan underifrån med en träskiva eller en skiva av skyddsgolv för keramiska plattor.

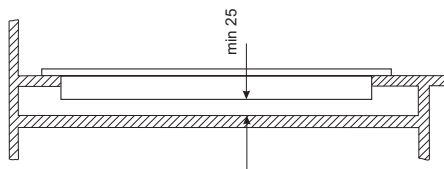

Installera spishäll i kökskåp

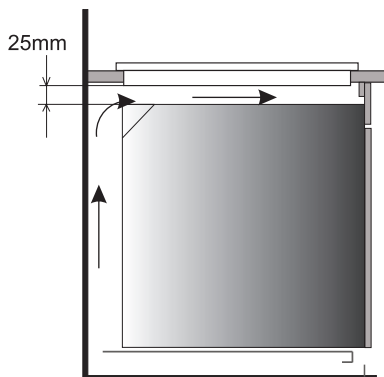

Installera spishäll i köksbänk ovanför ugn med ventilation.



Hällen får inte installeras ovanför en ugn som saknar ventilation.



Dra elkabeln på ett sådant sätt att den inte rör vid enhetens undersida.

INKOPPLING AV HÄLLEN TILL ELSYSTEM

Inkoppling till elsystem

Varning!

Inkoppling till elsystem får endast utföras av auktoriserad el-installatör. Det är förbjudet att själv utföra bearbetningar eller ändringar i elsystemet.

ANVISNINGAR FÖR INSTALLATÖR

Den keramiska hällen är utrustad med ett klämskåp som gör det möjligt att välja lämpliga kopplingar för en konkret typ av elmatningssystem. Klämskåpet möjliggör följande kopplingar:

- enfasström 230V
- tvåfasström 400 V2N

Koppling av hällen till lämpligt elmatningssystem gör man genom en lämplig överbryggningskoppling på kopplingslist enligt den bifogade kopplingsschemat. Schemat finns också på nedre delen av det nedre skyddet. Klämmorna kommer man åt genom att ta bort locket på klämskåpet. Kom ihåg att välja ut rätt kopplingsledning med hänsyn till typen av koppling och plattans nominella effekt.

Varning!

Kom ihåg att klämman med tecknet  kopplas till jord. För att uppfylla säkerhetsföreskrifterna krävs att elinstallationen bryter strömmen till alla poler och försäkras minst 3-millimeters avbrott på varje par av avkopplade spetsar (t ex. med hjälp av huvudbrytaren), om något fel uppstår.

Innan plattan kopplas in ska man läsa informationen som finns på visare och på anslutningsschemat.

Obs!

Installatören ska till användaren lämna "Bevis för plattans anslutning" (bilaga till servicekort).

Andra anslutningssätt än det i schemat angivna, kan medföra att den keramiska hällen skadas.

INKOPPLING AV HÄLLEN TILL ELSYSTEM

SCHEMA ÖVER MÖJLIGA KOPPLINGAR

Obs! Se till att värmeelements spänning är 230 V.

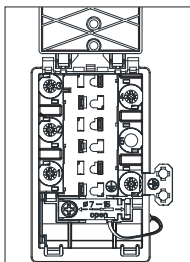

Obs! Vid alla kopplingar ska jordledningen från nätet anslutas med klämma \oplus

Ledningen ska vara av typen

1	För 230V elnät 1-fas koppling med nolledare, 1-2 kopplas tillsammans, nolledare kopplas till 4, skyddsjordledning kopplas till \oplus	1N~		H05RR-F3G4 H05VV-F3G4
2*	För 400/230V elnät 2-fas koppling med nolledare, nolledare kopplas till 4, skyddsjordledning kopplas till \oplus	2N~		H05RR-F3G4 H05VV-F3G4

L1=R, L2=S, N - nolledares pol; \oplus - Skyddsjordledning pol

SKÖTSEL

Inden du tager kogepladen i brug

- Man ska alltid använda kvalitetskokkäril med en plan botten. Genom att använda sådana kokkäril undviker du att allt för höga temperaturer som kan orsaka bränd mat. Kokkäril och stekpannor med breda metallsidor säkerställer en perfekt värmefördelning.
- Man ska se till att kokkärlets undersida är torr. Vid påfyllning av kokkäril eller vid användning en kokkäril som man just tagit från kylskåpet bör du därför kontrollera att undersidan är torr.
- Kokkärlets lock förebygger värmeförlust och på så sätt blir uppvärmningstiden kortare vilket bidrar till att man sparar energi.

Obs. Första gången du ansluter produkten till strömuttaget kan det hända att kokzonens display visar bokstaven "H". Det är inte ett fel och bokstaven "H" kommer att slockna efter ca 60 minuter.

När du sätter på, stänger av eller justerar värmenivån **ska aldrig mer än en sensor aktiveras**. Vid aktivering av flera sensorer (bortsett från värmesensorn och klockan) ignorerar systemet alla manöversignaler och under lång aktivering kommer signal om fel.

Lämpliga kokkäril

De finns speciella kokkäril för kokning och stekning på den glaskeramiska kokplattan. Följ tillverkarens anvisningar.

Kokkäril med botten av aluminium eller koppar kan lämna avlagringar som är svåra att få bort. Det rekommenderas att vara dubbelt försiktig med emaljerade käril, vilka kan göra skada vid torrkokning. För att minimera energiförbrukningen och koktiderna samt förebygga vidbränning ska man iaktta följande anvisningar:

Kokgrytans botten

Kokkäril ska ha en stabil, plan botten. Botten med skarpa kanter eller förkolnade matrester kan skada kokplattan.

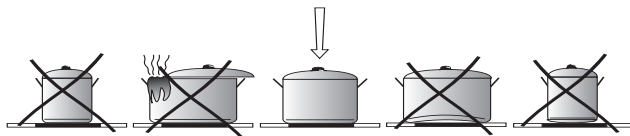

Kokgrytans storlek

Kokgrytans bottendiameter ska helst stämma exakt med värmeplattans diameter.

Kokgrytans lock

Locket förhindrar värmeflykt, vilket förkortar uppvärmningstid och sparar energi.

BRUKSANVISNING

Kontrollpanel

Efter att spishällen har anslutits till elnätet bör „-“ visas kort i teckenfönstret (3). Därefter kan keramikhällen tas i bruk.

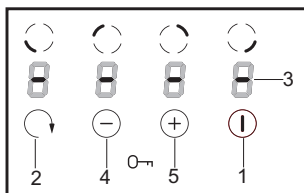

 Inga föremål får placeras på knapparna eftersom det kan leda till aktivering av felindikatorn. Denna yta ska alltid hållas ren.

Slå på spishällen

Om spishällen är avstängd, är även alla kokzoner avstängda och alla lampor är släckta. Slå på spishällen genom att trycka på huvudknappen (1). Teckenfönstret till höger (3) visar blinkande "0" under 10 sekunder. Nu kan önskad värmeeffekt ställas in med hjälp av knappen (+)(5) och knappen (-)(4) (se **Ställa in värmeeffekt**).

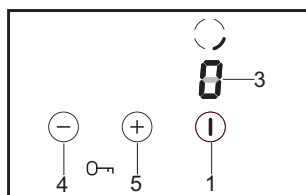

 Om ingen knapp används inom 10 sekunder, stängs spishällen av.

Slå på en kokzon

Om spishällen är påslagen (minst en kokzon är påslagen), kan du aktivera en annan kokzon genom att först trycka på knappen (2) och välja lämplig kokzon. När teckenfönstret visar blinkande "0", kan du ställa in önskad värmeeffekt med hjälp av knapparna (+)(5) och (-)(4) (se **Ställa in värmeeffekt**).

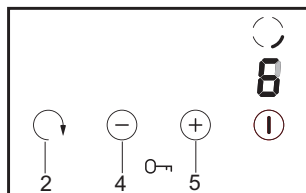

 Om ingen knapp används inom 10 sekunder, stängs spishällen av.

BRUKSANVISNING

Val av kokzon

Välj önskad kokzon genom att trycka på knappen för val av kokzon (2). Kokzonen är aktiverad när dess teckenfönster (3) visar en blinkande siffra. Om så är fallet, kan du ändra värmeeffekten för kokzonen med hjälp av knapparna (+)(5) och (-)(4). Du kan även stänga av kokzonen genom att samtidigt trycka på knapparna (+)(5) och (-)(4).

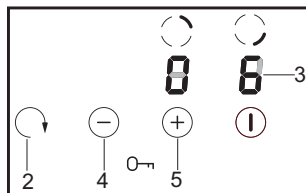

Efter 10 sekunder slutar kokzonen att vara aktiverad. För att på nytt ändra värmeeffekten måste du aktivera lämplig kokzon med knappen (2).



Aktivering av kokzoner börjar alltid med främre höger kokzon. Därefter ändras kokzonerna medurs med hjälp av knappen (2).

Ställa in värmeeffekt

För att kunna ställa in värmeeffekten måste du först välja lämplig kokzon med hjälp av knappen för val av kokzon (2). Den önskade värmeeffekten kan ställas in med hjälp av knapparna ”+” (5) och ”-” (4) när teckenfönstret för värmeeffekten (3) visar blinkande ”0”.

Om du inte önskar använda den automatiska blancheringen, påbörja inställningen av värmeeffekten med knappen (-)(4). Därefter kan du stegvis höja värmeeffekten med knappen (+)(5) eller sänka den med knappen (-)(4).

Om du däremot önskar använda den automatiska blancheringen, påbörja inställningen av värmeeffekten med knappen (+)(5). (se Automatisk blanchering).

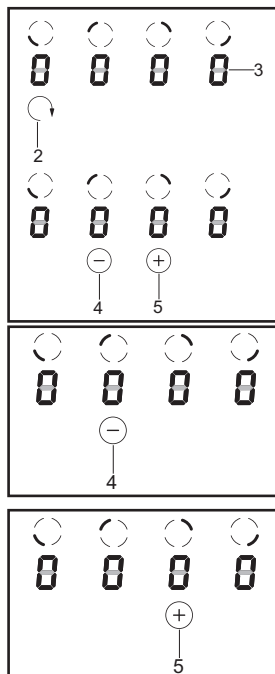

BRUKSANVISNING

Automatisk blanchering

Samtliga kokzoner är utrustade med funktionen för automatisk blanchering. Om funktionen aktiveras, kommer den aktuella kokplattan att vara inställd på maximal uppvärmning under en tid som beror på den valda uppvärmningseffekten. Därefter kopplas uppvärmningseffekten om till den önskade inställningen.

Aktivering av den automatiska blancheringen sker genom att inställningen av värmeeffekten påbörjas med knappen (+)(5). Kokzonens teckenfönster (3) visar då växelvis värmeeffekt „9” och bokstav ”A” under ca 10 sekunder.

Om du under påföljande 10 sekunder påbörjar inställningen av värmeeffekten genom att trycka på knappen (-)(4), aktiveras den automatiska blancheringen och bokstaven ”A” visas under funktionens hela verkningstid.

Du kan när som helst ändra värmeeffekten enligt anvisningarna i ”**Ställa in värmeeffekt**”.

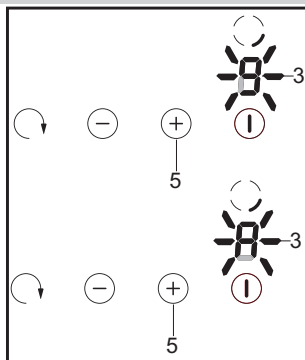

Uppvärmningseffekt	Automatisk blanchering (min)
1	1
2	3
3	4,8
4	6,5
5	8,5
6	2,5
7	3,5
8	4,5
9	-

Om du påbörjar inställningen av värmeeffekten först efter 10 sekunder, slocknar bokstaven ”A” och funktionen för automatisk blanchering avaktiveras.

Om du inte vill aktivera funktionen för automatisk blanchering, är det bäst om du påbörjar inställningen av värmeeffekten med knappen (-)(4) (bokstaven „A” lyser inte).

Stänga av en kokzon

En kokzon kan stängas av enligt följande:

1. Välj önskad kokzon med knappen för val av kokzon (2).
2. Tryck därefter samtidigt på knapparna (+)(5) och (-)(4) eller minska värmeeffekten till ”0” med hjälp av knappen (-)(4). Teckenfönstret visar bokstaven ”H” – symbol för restvärme.

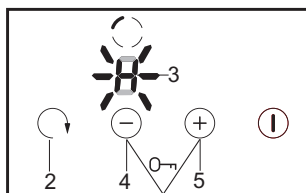

BRUKSANVISNING

Indikator för restvärme

När du har stängt av en kokzon kommer bokstaven "H" att visas för kokzonen i fråga, den varnar för att kokzonen fortfarande är varm!



Under den tiden ska du inte beröra kokzonen eftersom du kan riskera brännskador p.g.a. restvärmen och ställ heller inga värmekänsliga föremål på kokzonen!

När indikatorn för restvärme slocknar kan du beröra kokzonen, men tänk på att den fortfarande kan vara varmare än den omgivande temperaturen.



Indikatorn för restvärme „H” syns inte under strömavbrott. Trots detta kan kokzonen fortfarande vara het!

Viktigt!

När du startar produkten efter att du har anslutit den till strömuttaget på nytt och när strömmen har kommit tillbaka efter ett strömavbrott utförs ett kort självtest och indikatorn för restvärme „H” visas. Bokstaven „H” som indikerar restvärmen kommer att visas på en av kokzonernas display i cirka 45 till 60 minuter. Hur länge indikatorn för restvärme visas beror inte på kokzonens temperatur, utan på hur länge kokzonen var igång. Efter ett strömavbrott utgår produkten från den högsta möjliga temperaturen och längsta avkylningstiden. Det är därför indikatorn för restvärme visas så lång tid.

Detta inverkar inte på produktens funktion.

BRUKSANVISNING

Maximal uppvärmningstid

För att öka driftsäkerheten har samtliga kokzoner en förbestämd maximal uppvärmningstid. Den maximala uppvärmningstiden beror på den valda värmeeffekten.

Om värmeeffekten inte ändras under en lång tid (se tabell), stängs den aktuella kokzonen av automatiskt och restvärmeindikatorn tänds. Kokzonen kan när som helst aktiveras enligt bruksanvisningen.

Uppvärmningseffekt	Maximal uppvärmningstid (timmar)
1	10
2	5
3	5
4	4
5	3
6	2
7	2
8	2
9	1

Spärrfunktion

Spärrfunktionen säkerställer att spishällen inte oavsiktligt aktiveras av barn, husdjur, osv.



Aktivering/avaktivering av spärrfunktionen kan göras när spishällen är avstängd.



Vid ett strömavbrott stängs spärrfunktionen av automatiskt.

Aktivera spärrfunktion

Slå på spishällen genom att trycka på huvudknappen (1). Indikatorn till höger (3) visar blinkande "0" under 10 sekunder.

Tryck samtidigt på knapparna (2) och (4) inom 10 sekunder efter att slagit på spishällen. Tryck på knappen (+)(5) när du hör en kort ljudsignal. Alla teckenfönster (3) visar nu bokstaven [L].

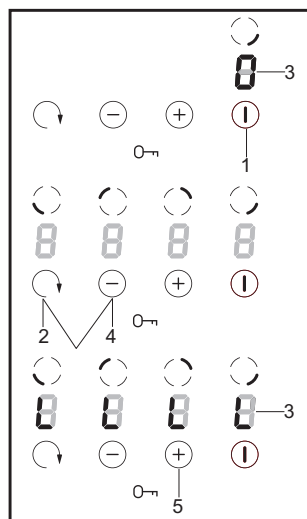

BRUKSANVISNING

Avaktivera spärrfunktion

Börja med att trycka på huvudknappen (1). Samtliga teckenfönster (3) visar bokstaven „L”.

Tryck samtidigt på knapparna (2) och (4) inom 10 sekunder efter att du tryckt på huvudknappen (1). Tryck på knappen (-)(4) när du hör en kort ljudsignal. Bokstaven "L" slocknar i alla teckenfönster.

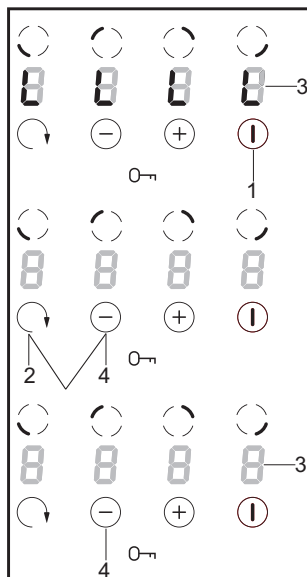

Stänga av hela spishällen

Spishällen är aktiv när minst en kokzon är påslagen. Genom att trycka på huvudknappen (1) stänger du av hela spishällen. Vid behov visas bokstaven "H", restvärmeindikatorn, i kokzonernas teckenfönster (3).

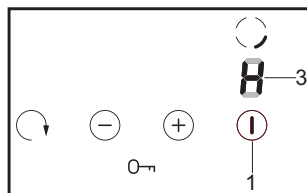

RENGÖRING OCH UNDERHÅLL

Användarens löpande rengöring och underhåll av kokplattan påverkar plattans livslängd och funktion.



Keramiska ytor ska rengöras på samma sätt som glasytor. Man får inte använda varken kraftiga rengöringsmedel, skursand eller stålull.

Rengöring efter varje användning

- **Vid lätt nedsmutsning**, använd en våt trasa utan rengöringsmedel. Användning av diskmedel kan förorsaka blå fläckar. Dessa fläckar försvinner inte alltid vid en första rengöring, även om man använder speciella rengöringsmedel
- **Vid svår nedsmutsning**, använd en vass skrapa och torka efter med en våt trasa.

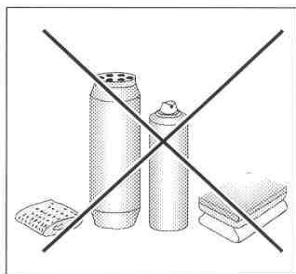
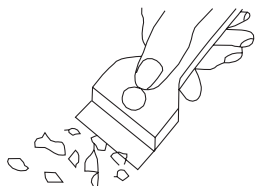

Borttagning av fläckar

- **Ljusa pärlfärgade fläckar (rester av aluminium)** kan avlägsnas från kall värmeplatta med hjälp av speciella rengöringsmedel. Kalkrester (t.ex. efter överkokning av vatten) avlägsnas med ättika eller speciella rengöringsmedel.
- Vid borttagning av socker, maträtter som innehåller socker samt plastmaterial och aluminiumfolie får man inte stänga av värmezonen innan man rengjort den! Man bör omedelbart skrapa bort rester (i varmt tillstånd) med en vass skrapa. När plattan är rengjord ska den stängas av och tvättas med speciella rengöringsmedel.

Speciella rengöringsmedel kan man köpa i varuhus, elaffärer, färghandlar, livsmedelsaffärer och i vitvaruaffärer. Vassa skrapor finns i hobbyaffärer, på byggmarknader och i färghandlar.

Man får aldrig använda rengöringsmedel på en het värmeplattan. Det är bäst att låta rengöringsmedel torka och sedan torka efter med våt trasa innan man värmer upp plattan. Annars kan medlet bli frätande.

Garantin gäller inte vid felaktig behandling av hällens keramiska yta!

Varning!

Om av någon anledning det går inte att använda plattan medan den är på, bör man stänga av huvudströmbrytaren eller skruva ur proppen och vända sig till GRAM:s service.

Varning!

Om det uppstår sprickor i den keramiska hällen bör man omedelbart stänga av den och koppla bort den från elnätet (genom att skruva ur proppen eller dra ut stickkontakten ur vägguttaget). Sedan bör man vända sig till GRAM:s service.

FÖRFARANDE VID NÖDSITUATIONER

I en nödsituation bör man:

- stänga av kokhällens arbetsdelar
- koppla från elanslutningen
- vända sig till underhållsservice
- mindre fel kan användaren avhjälpa själv med vägledning av anvisningar som finns i tabellen nedan. Innan du vänder dig till GRAM service, kontrollera först alla punkter i tabellen.

PROBLEM	ORSAK	ÅTGÄRD
1.Kokplattan fungerar inte	- anordningen får inte ström	- kontrollera säkerhetsproppen; om proppen har gått bör den bytas ut.
2.Kokhällen reagerar inte för data som man lagrar i minnet	- manöverpanelen är avstängd	- sätt på manöverpanel
	- tryckknappen hålls inne för kort tid (mindre än 1 sekund)	- håll knappen intryckt under längre tid
	- flera knaptryckningar har gjorts samtidigt	- tryck alltid på en knapp i taget (undantag: när en värmezonen stängs av)
3.Kokhällen reagerar inte och ger ifrån sig en kort ljudsignal	- blockeringsfunktionen är aktiverad	- avaktivera blockeringsfunktionen
4.Kokplattan reagerar inte och ger ifrån sig en lång ljudsignal	- felaktig hantering (fel sensor har valts eller för snabba tryck på sensorer)	- sätt igång kokplattan en gång till
	- sensor(er) är täckt(a) eller smutsig(a)	- täck av eller rengör sensorerna
5.Hela kokhällen stängs av	- efter att kokhällen satts på har inga data lagrats under längre tid än 10 sek.	- sätt igång manöverpanelen en gång till och mata genast in data
	- sensor(er) är täckt(a) eller smutsig(a)	- täck av eller rengör sensorerna
6.En värmezonen stängs av	- automatisk begränsning av uppvärmningstid	- sätt igång värmezonen en gång till
	- sensor(er) är täckt(a) eller smutsig(a)	- täck av eller rengör sensorerna

FÖRFARANDE VID NÖDSITUATIONER

PROBLEM	ORSAK	ÅTGÄRD
7. Eftervärmeindikatorn lyser inte trots att en eller flera värmezoner fortfarande är varma	- strömavbrott, kokhällen är bortkopplad från elnätet	- eftervärmeindikatorn kommer att fungera först efter att man satt på och stängt av från manöverpanel
8. Spricka i keramikplattan	 Varning! Koppla genast från elanslutningen (säkerhetspropp). Vänd dig till närmaste GRAM service.	
9. Om felet fortfarande inte är avhjälpt	Koppla från elanslutningen (säkerhetspropp). Vänd dig till närmaste GRAM service. Viktigt! Användaren är ansvarig för att kokhällen är i rätt skick och att den används på rätt sätt. Om GRAM service tillkallas på grund av felaktig användning, görs servicen på användarens bekostnad även under garantiperioden. Vi tar inte ansvar för skador orsakade på grund av att denna bruksanvisning inte följs.	

TEKNISKA DATA

Märkspänning	400V 2N~50 Hz
Märkeffekt	
- värmezon 2 x Ø 145 mm	1,2 kW
- värmezon 1 x Ø 180 mm	1,8 kW
- värmezon 1 x Ø 210 mm	2,3 kW
Mått	576 x 518 x 48
Vikt	ca. 7,8 kg

NO:

Gram A/S

Tel.: 22 07 26 30

www.gram.no

SE:

Gram A/S

Tel.: 040 38 08 40

www.gram.se

FI:

Gram A/S

Tel.: 020 7756 350

www.gram.fi



Gram A/S

Gejlhavegård 2B

DK-6000 Kolding

+45 73 20 10 00

www.gram.dk

IOAA-643_A

(06.2016 / v1)